

KURIKULUM STANDARD SEKOLAH MENENGAH

SEJARAH

TINGKATAN 4

Penulis

Ridzuan bin Hasan

Sharifah Afidah binti Syed Hamid

Muslimin bin Fadzil

Subramaniam a/l Raman

Editor

Rohaida binti Baharudin

Ahmad Sayuti bin Mohd Yusob

Pereka Bentuk

Suhaily bin Ahmad Isa

Khairunnisa binti Ma'at

Rahimah binti Badulu

Ilustrator

Mohd Rosli bin Husin



DBP

DEWAN BAHASA DAN PUSTAKA
KUALA LUMPUR

2019





**KEMENTERIAN
PENDIDIKAN
MALAYSIA**

No. Siri Buku: 0093

KK 907-221-0102011-49-2517-30101
ISBN 978-983-49-2517-8

Cetakan Pertama 2019

© Kementerian Pendidikan Malaysia 2019

Hak Cipta Terpelihara. Mana-mana bahan dalam buku ini tidak dibenarkan diterbitkan semula, disimpan dalam cara yang boleh dipergunakan lagi, ataupun dipindahkan dalam sebarang bentuk atau cara, baik dengan cara bahan elektronik, mekanik, penggambaran semula mahupun dengan cara perakaman tanpa kebenaran terlebih dahulu daripada Ketua Pengarah Pelajaran Malaysia, Kementerian Pendidikan Malaysia. Perundingan tertakluk kepada perkiraan royalti atau honorarium.

Diterbitkan untuk Kementerian Pendidikan Malaysia oleh:

Dewan Bahasa dan Pustaka,

Jalan Dewan Bahasa,

50460 Kuala Lumpur.

No. Telefon: 03-2147 9000 (8 talian)

No. Faksimile: 03-2147 9643

Laman Web: <http://www.dbp.gov.my>

Reka Letak dan Atur Huruf:

Utusan Publications & Distributors Sdn. Bhd.

Muka Taip Teks: Times

Saiz Muka Taip Teks: 11 poin

Dicetak oleh:

Percetakan Rina Sdn. Bhd.,

Lot 45, Persiaran Mewah,

Bandar Tun Razak,

56000 Cheras, Kuala Lumpur.

PENGHARGAAN

Penerbitan buku teks ini melibatkan kerjasama banyak pihak. Sekalung penghargaan dan terima kasih ditujukan kepada semua pihak yang berikut:

- Pakar Rujuk Kurikulum Sejarah dan Buku Teks Sejarah, Kementerian Pendidikan Malaysia
Prof. Dr. Kamaruzaman bin Yusoff
Prof. Emeritus Dato' Dr. Abdullah Zakaria bin Ghazali
Prof. Dr. Sivamurugan a/l Pandian
Prof. Madya Dr. Shamrahayu binti Ab. Aziz
Prof. Madya Dr. Rohani binti Haji Ab. Ghani
Prof. Madya Dr. Bilcher Bala
Dr. Ho Hui Ling
- Jawatankuasa Penyemakan Naskah Sedia Kamera, Bahagian Sumber dan Teknologi Pendidikan, Kementerian Pendidikan Malaysia
- Bahagian Pembangunan Kurikulum, Kementerian Pendidikan Malaysia
- Jawatankuasa Peningkatan Mutu, Dewan Bahasa dan Pustaka
- Jawatankuasa Panel Pembaca Luar, Dewan Bahasa dan Pustaka
- Arkib Negara Malaysia
- Jabatan Muzium Malaysia
- Pejabat-pejabat Setiausaha Kerajaan Negeri
- Perbadanan Muzium Melaka
- Muzium Istana Kesultanan Melaka
- Perpustakaan Negara Malaysia
- Semua pihak yang terlibat secara langsung dalam usaha menjayakan penerbitan buku ini.



KANDUNGAN

	<i>Pendahuluan</i>	vi
BAB	WARISAN NEGARA BANGSA	2
1	1.1 Latar Belakang Negara Bangsa Sebelum Kedatangan Barat	4
	1.2 Ciri-ciri Negara Bangsa Kesultanan Melayu Melaka	6
	1.3 Keunggulan Sistem Pentadbiran dan Undang-undang	8
	1.4 Peranan Pemerintah dan Rakyat	12
BAB	KEBANGKITAN NASIONALISME	20
2	2.1 Maksud Nasionalisme	22
	2.2 Perkembangan Idea Nasionalisme di Barat	24
	2.3 Perkembangan Nasionalisme di Asia	26
	2.4 Perkembangan Nasionalisme di Asia Tenggara	28
	2.5 Kesedaran Nasionalisme di Negara Kita	32
	2.6 Faktor Kemunculan Gerakan Nasionalisme	34
	2.7 Perkembangan Nasionalisme	36
	2.8 Kesan Perkembangan Nasionalisme	42
BAB	KONFLIK DUNIA DAN PENDUDUKAN JEPUN DI NEGARA KITA	50
3	3.1 Nasionalisme di Negara Kita Sebelum Perang Dunia	52
	3.2 Latar Belakang Perang Dunia	54
	3.3 Perang Dunia Kedua	58
	3.4 Perang Dunia Kedua di Asia Pasifik	64
	3.5 Faktor Kedatangan Jepun ke Negara Kita	68
	3.6 Dasar Pendudukan Jepun di Negara Kita	70
	3.7 Perjuangan Rakyat Menentang Pendudukan Jepun	74
	3.8 Perkembangan Gerakan Nasionalisme Tempatan dan Pendudukan Jepun	80
	3.9 Keadaan Negara Kita Selepas Kekalahan Jepun	82



BAB 4

ERA PERALIHAN KUASA BRITISH DI NEGARA KITA

92

- | | | |
|-----|--|-----|
| 4.1 | British Military Administration | 94 |
| 4.2 | Gagasan Malayan Union | 96 |
| 4.3 | Reaksi Penduduk Tempatan terhadap Malayan Union | 100 |
| 4.4 | Penyerahan Sarawak kepada Kerajaan British | 107 |
| 4.5 | Reaksi Penduduk Tempatan terhadap Penyerahan Sarawak | 109 |
| 4.6 | Penyerahan Sabah kepada Kerajaan British | 114 |
| 4.7 | Reaksi Penduduk Tempatan terhadap Penyerahan Sabah | 116 |

BAB 5

PERSEKUTUAN TANAH MELAYU 1948

124

- | | | |
|-----|--|-----|
| 5.1 | Latar Belakang Penubuhan Persekutuan Tanah Melayu 1948 | 126 |
| 5.2 | Faktor Penubuhan Persekutuan Tanah Melayu 1948 | 132 |
| 5.3 | Ciri-ciri Persekutuan Tanah Melayu 1948 | 134 |
| 5.4 | Kesan Penubuhan Persekutuan Tanah Melayu 1948 | 136 |

BAB 6

ANCAMAN KOMUNIS DAN PERISYTIHARAN DARURAT

144

- | | | |
|-----|---|-----|
| 6.1 | Kemasukan Pengaruh Komunis di Negara Kita | 146 |
| 6.2 | Ancaman Komunis di Negara Kita | 148 |
| 6.3 | Usaha Menangani Ancaman Komunis | 152 |
| 6.4 | Kesan Zaman Darurat terhadap Negara Kita | 161 |



BAB 7	USAHA KE ARAH KEMERDEKAAN	170
	7.1 Latar Belakang Idea Negara Merdeka	172
	7.2 Jawatankuasa Hubungan Antara Kaum	174
	7.3 Sistem Ahli	178
	7.4 Sistem Pendidikan Kebangsaan	180
	7.5 Penubuhan Parti Politik	184
BAB 8	PILIHAN RAYA	194
	8.1 Perkembangan Pilihan Raya di Persekutuan Tanah Melayu	196
	8.2 Proses Pilihan Raya Umum Pertama	198
	8.3 Penubuhan Majlis Perundangan Persekutuan	204
	8.4 Peranan Kabinet Pertama Persekutuan Tanah Melayu	206
BAB 9	PERLEMBAGAAN PERSEKUTUAN TANAH MELAYU 1957	214
	9.1 Usaha Rundingan Kemerdekaan	216
	9.2 Peranan Suruhanjaya Perlembagaan Persekutuan Tanah Melayu	220
	9.3 Langkah Penggubalan Perlembagaan Persekutuan Tanah Melayu yang Merdeka	222
	9.4 Perjanjian Persekutuan Tanah Melayu	224
BAB 10	PEMASYHURAN KEMERDEKAAN	232
	10.1 Pengertian Kemerdekaan	234
	10.2 Persediaan Menyambut Pemasyhuran Kemerdekaan Negara	236
	10.3 Detik Pemasyhuran Kemerdekaan Negara	238
	10.4 Kesan Kemerdekaan terhadap Negara Kita	242
	10.5 Prinsip Kedaulatan Persekutuan Tanah Melayu	246

<i>Bibliografi</i>	254
<i>Indeks</i>	256



PENDAHULUAN

Buku Teks *Sejarah Tingkatan 4* Sekolah Menengah ini dihasilkan berdasarkan Kurikulum Standard Sekolah Menengah (KSSM) yang disediakan oleh Kementerian Pendidikan Malaysia. Buku ini mengandungi 10 bab berdasarkan tema Pembinaan Negara. Tema ini terbahagi kepada tiga tajuk utama.

Tajuk pertama, Nasionalisme di Malaysia Sebelum Perang Dunia Kedua dibahagikan kepada tiga bahagian, iaitu Warisan Negara Bangsa, Nasionalisme dan Nasionalisme di Negara Kita. Tajuk kedua, Perjuangan Rakyat ke Arah Kemerdekaan Tanah Air yang mengandungi lima bahagian, iaitu Konflik Dunia dan Perjuangan Rakyat Semasa Pendudukan Jepun, Era Peralihan Kuasa British di Negara Kita, Persekutuan Tanah Melayu 1948 serta Ancaman Komunis dan Perisytiharan Darurat 1948. Tajuk ketiga ialah Kemerdekaan Persekutuan Tanah Melayu yang dibahagikan kepada empat bahagian, iaitu Usaha ke Arah Kemerdekaan, Pilihan Raya, Perlembagaan Persekutuan Tanah Melayu 1957 dan Pemasyhuran Kemerdekaan Tanah Melayu.

Kandungan yang disediakan dalam buku teks ini juga menekankan kepelbagaian teknik pembelajaran dan pengajaran seperti kemahiran teknologi maklumat dan komunikasi, kajian masa depan, kontekstual serta mengaplikasikan Kemahiran Abad Ke-21. Terdapat juga aktiviti Kemahiran Pemikiran Sejarah dan program Inspirasi Pelajar Inovasi Muzium (IPIM) agar murid dapat memahami sesuatu peristiwa bersejarah dengan lebih mendalam. Akhirnya, murid diharap dapat menghayati sejarah secara empati bagi membentuk jiwa patriotik dan kritis. Dalam membudayakan Kemahiran Berfikir Aras Tinggi (KBAT), maka penyampaian kandungan, aktiviti, latihan dan penilaian turut dipersembahkan dalam bentuk grafik dan peta pemikiran yang sesuai.



PANDUAN PENGGUNAAN BUKU



Inti Pati Pembelajaran

Mendedahkan topik pembelajaran yang perlu dikuasai oleh murid.



Elemen Kewarganegaraan dan Nilai Sivik

Menerapkan nilai murni dan positif kepada murid untuk membentuk warganegara yang berperibadi tinggi.



Kemahiran Pemikiran Sejarah

Membolehkan murid memahami kronologi, meneroka bukti, membuat interpretasi, imaginasi dan rasionalisasi terhadap setiap maklumat serta peristiwa sejarah.



Pembelajaran Abad Ke-21

Merangkumi pelbagai kemahiran untuk dikuasai oleh murid seperti literasi digital, komunikasi interaktif, kolaborasi, fleksibiliti, produktiviti dan akauntabiliti.



Imbas Kembali

Membolehkan murid mengimbas kembali tajuk yang dipelajari bagi setiap bab.



Cakna dan Cerminan Sejarah

Menanam perasaan cinta akan negara dan semangat patriotisme murid agar mereka bangga menjadi warganegara Malaysia.



Pemahaman dan Pemikiran Kritis

Mengukur kefahaman murid terhadap kandungan bab dengan soalan pelbagai aras pemikiran.

Rumusan Subbab



PANDUAN PENGGUNAAN BUKU



Meningkatkan pengetahuan murid tentang maklumat tambahan yang disediakan mengikut topik.



Menjelaskan maksud sesuatu perkataan untuk meningkatkan kefahaman murid.



Mendedahkan maklumat tambahan bagi sesuatu topik yang boleh diimbas melalui alatan elektronik semasa yang memiliki aplikasi *QR Reader*.



Memupuk minat dan mencintai sejarah khazanah negara melalui pembelajaran di institusi muzium.



Merupakan gerak kerja berdasarkan pelbagai kaedah pembelajaran untuk memupuk semangat kerja berkumpulan, kerjasama dan kolaborasi antara murid.



Menggalakkan murid melakukan aktiviti yang berkaitan dengan topik pembelajaran.



Menguji pengetahuan sedia ada murid menerusi soalan aras rendah dan sederhana berkaitan dengan teks.



Menguji murid dengan soalan yang menjurus pada pemikiran aplikasi, analisis, menilai dan mencipta.



Kajian Kes

Melatih murid menjalankan kajian berkaitan dengan sesuatu perkara dan peristiwa dengan menggunakan pelbagai sumber.



Imbas Animasi 3D

Memaparkan objek visual janaan komputer yang ditambahkan dengan pemandangan sebenar yang akan kelihatan pada skrin paparan.

Kesimpulan Bab

JEJAK PEMBELAJARAN

Warisan Negara Bangsa

1



2

Kebangkitan Nasionalisme



Konflik Dunia dan Pendudukan
Jepun di Negara Kita

3



4

Era Peralihan Kuasa
British di Negara Kita



5

THE
FEDERATION OF MALAYA
AGREEMENT, 1948

Persekutuan Tanah Melayu 1948

6

Ancaman Komunis dan
Perisytiharan Darurat



7

Usaha ke Arah Kemerdekaan



8

Pilihan Raya



9

Perlembagaan Persekutuan
Tanah Melayu 1957



10

Pemasyhuran Kemerdekaan





BAB 1

WARISAN NEGARA BANGSA

Sinopsis

Kerajaan Alam Melayu mempunyai ciri-ciri pembentukan negara bangsa sebelum kedatangan Barat. Ciri-ciri negara bangsa kerajaan Funan dan Champa diwarisi oleh kerajaan Srivijaya, kemudiannya Kesultanan Melayu Melaka dan diteruskan oleh Kesultanan Johor-Riau. Ciri-ciri negara bangsa ini meliputi raja, undang-undang, wilayah pengaruh dan rakyat. Kesultanan Melayu Melaka meneruskan warisan ini dengan mengungguli sistem pentadbiran dan perundangan sebelum kedatangan Barat. Ciri-ciri negara bangsa Kesultanan Melayu Melaka meliputi kerajaan, rakyat, kedaulatan, wilayah pengaruh, undang-undang dan lambang kebesaran. Di samping itu, hubungan pemerintah dengan rakyat yang wujud secara timbal balik kekal sebagai warisan bernilai sehingga kini.

Kerajaan Funan

Kerajaan Champa

Kerajaan Srivijaya

Abad Pertama

Abad Kedua

Abad Ketujuh





Replika Istana Kesultanan Melayu Melaka.



Inti Pati Pembelajaran

1. Latar belakang negara bangsa sebelum kedatangan Barat.
2. Ciri-ciri negara bangsa sebelum kedatangan Barat.
3. Keunggulan sistem pentadbiran dan undang-undang sebelum kedatangan Barat.
4. Peranan pemerintah dan rakyat dalam pemerintahan sebelum kedatangan Barat.



Elemen Kewarganegaraan dan Nilai Sivik

1. Kepentingan kesetiaan kepada raja dan negara.
2. Kebanggaan terhadap warisan negara bangsa.
3. Kepentingan kepemimpinan untuk kemakmuran negara kita.
4. Kepentingan mematuhi undang-undang untuk kesejahteraan negara.



Kemahiran Pemikiran Sejarah

1. Memahami kronologi ciri-ciri perkembangan negara bangsa kerajaan Alam Melayu.
2. Meneroka bukti warisan negara bangsa sebelum kedatangan Barat.
3. Membuat interpretasi keunggulan pentadbiran dan undang-undang di negara kita.
4. Membuat imaginasi hubung kait peranan rakyat dan pemerintah di negara kita.
5. Membuat rasionalisasi pengukuhan pentadbiran dan undang-undang negara kita.

Kesultanan Melayu Melaka

Abad Ke-15



Kesultanan Johor-Riau

Abad Ke-16



1.1 Latar Belakang Negara Bangsa Sebelum Kedatangan Barat

Kemunculan dan kemasyhuran kerajaan Alam Melayu membuktikan asas negara bangsa telah bermula sebelum kedatangan Barat. Proses pembentukan negara bangsa mengambil masa yang lama dan melalui beberapa tahap berdasarkan sesebuah kerajaan. Kehebatan dan keagungan kerajaan Alam Melayu seperti kerajaan Funan, Champa, Kedah Tua, Gangga Nagara, Srivijaya, Angkor dan Majapahit menunjukkan ciri-ciri negara bangsa berkembang dan diwarisi oleh kerajaan Alam Melayu selepasnya.

Ciri-ciri Negara Bangsa Kerajaan Alam Melayu

Pembentukan ciri-ciri negara bangsa kerajaan Alam Melayu berbeza daripada yang berlaku di Barat. Ciri-ciri negara bangsa berkembang mengikut peredaran masa dan keperluan. Ciri-ciri negara bangsa Alam Melayu terdiri daripada raja, undang-undang, wilayah pengaruh dan rakyat.

1 Raja

Raja menjadi tonggak utama kerajaan. Kedudukan raja diperkukuh dengan sistem pentadbiran yang dibantu oleh para pembesar. Raja memperoleh ketaatan daripada rakyatnya. Raja sentiasa ditaati dan dianggap suci. Contohnya, Raja Champa dianggap sebagai pemerintah yang suci dan dikaitkan dengan Dewa Siva.

2 Undang-undang

Undang-undang dilaksanakan bagi memastikan kesejahteraan sesebuah kerajaan. Undang-undang tersebut terpakai di seluruh wilayah pengaruh dan menjadi panduan dalam pentadbiran kerajaan. Contohnya, kerajaan Majapahit mengamalkan undang-undang *Kutara Manawa*.

3 Wilayah Pengaruh

Wilayah pengaruh merupakan kawasan yang rakyatnya menerima dan memperakui pemerintahan seseorang raja. Contohnya, kerajaan Funan mempunyai wilayah pengaruh yang luas dari Sungai Mekong, Teluk Cam Ranh, selatan Myanmar dan Segenting Kra.

4 Rakyat

Rakyat merujuk penduduk di dalam sesebuah wilayah yang setia kepada raja dan tidak menderhaka. Contohnya, rakyat kerajaan Srivijaya membuktikan kesetiaan mereka kepada Raja Srivijaya dengan upacara persetiaan dan meminum air sumpah.



Sejarah ringkas kerajaan Funan, Champa, Srivijaya, Kesultanan Melayu Melaka dan Kesultanan Johor-Riau.



Inskripsi Telaga Batu digunakan dalam upacara persetiaan antara pemerintah dengan golongan diperintah dalam kerajaan Srivijaya.

Sumber: Koleksi Mardiana Nordin, 2015.

Kerajaan Srivijaya yang berpusat di Palembang telah meneruskan ciri-ciri negara bangsa yang diasaskan oleh kerajaan Alam Melayu sebelumnya, iaitu kerajaan Funan dan Champa. Kesenambungan ini memberikan asas yang kukuh untuk kerajaan Srivijaya berkembang dan muncul sebagai empayar yang terkenal. Ciri-ciri negara bangsa membawa kesejahteraan kepada empayar Srivijaya dan diwarisi oleh Kesultanan Melayu Melaka. Kesultanan Melayu Melaka menyerapkan ciri-ciri lain dalam memperkukuh negara bangsa kesultanan ini. Kesultanan Johor-Riau pula meneruskan ciri-ciri ini dengan menekankan kepentingan Islam dalam usaha melaksanakan ciri-ciri negara bangsa.

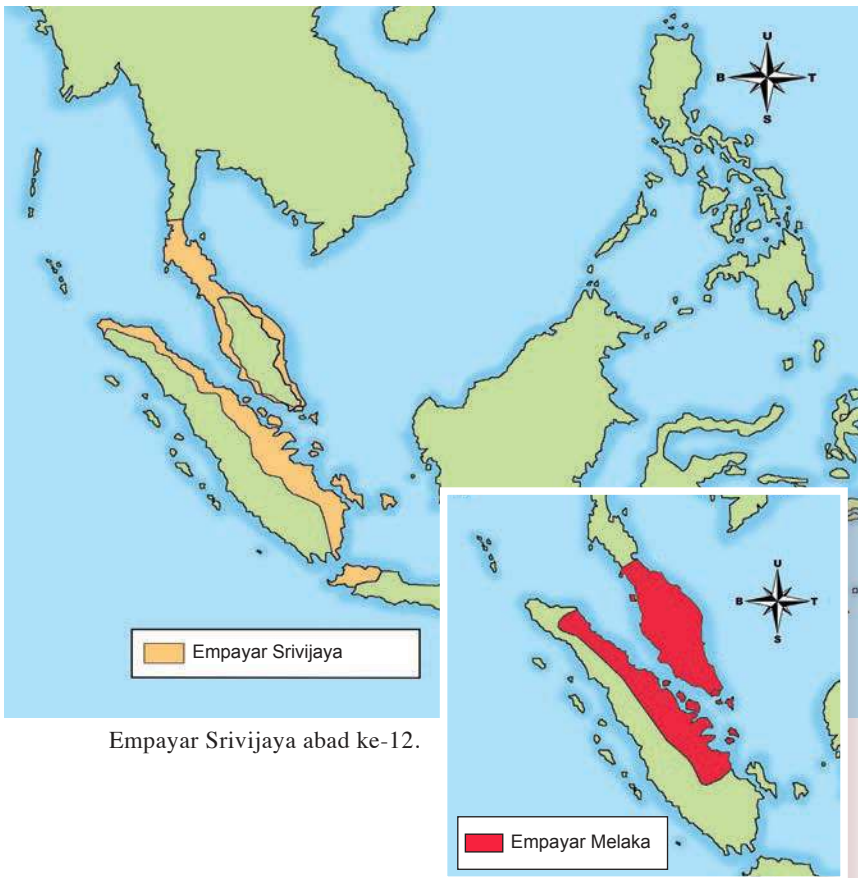

Empayar Srivijaya abad ke-12.

Empayar Kesultanan Melayu Melaka abad ke-15.

Sumber: Muhammad Yusoff Hashim, 2015. *Kesultanan Melayu Melaka*. Edisi kedua. Kuala Lumpur: Dewan Bahasa dan Pustaka.

Ciri-ciri negara bangsa yang menjadi warisan telah memperkukuh kerajaan Srivijaya, Kesultanan Melayu Melaka dan Kesultanan Johor-Riau. Pewarisan ini menyebabkan kerajaan tersebut terkenal dan berkuasa di Alam Melayu. Sebagai rakyat Malaysia, kita harus berbangga dan bekerjasama untuk mempertahankan warisan negara.



Bagaimanakah seseorang raja berjaya menjadikan kerajaannya sebuah empayar yang terkenal?



Jelaskan maksud wilayah pengaruh.



Srivijaya dalam bahasa Sanskrit membawa maksud: “sri”, iaitu bercahaya “vijaya”, iaitu kemenangan.

Dalam upacara persetiaan rakyat kepada pemerintah Srivijaya, air dituang ke atas Inskripsi Telaga Batu dan mengalir di corong di bawahnya. Air tersebut akan ditadah dan diminum oleh rakyat untuk menunjukkan kesetiaan kepada pemerintah.

Raja Srivijaya dikenang melalui jumlah ketulan emas yang telah ditinggalkan.

Sumber: Zuliskandar Ramli dan Nik Hassan Shuhaimi Nik Abdul Rahman, 2012. “Empayar Melayu Srivijaya: Perkembangan Sejarah, Organisasi Sosial dan Pentadbiran” dlm. Nazri Muslim dan Abdul Latif Samian (ed.). *Wacana Teori dan Strategi Kepimpinan Melayu*. Bangi: Universiti Kebangsaan Malaysia.

AKTIVITI

Dengan menggunakan pelbagai sumber, secara berkumpulan, bincangkan ciri-ciri negara bangsa kerajaan Alam Melayu. Bentangkan hasil perbincangan di dalam kelas.

1.2 Ciri-ciri Negara Bangsa Kesultanan Melayu Melaka

Ciri-ciri negara bangsa yang diwarisi oleh Kesultanan Melayu Melaka memberikan gambaran jelas tentang kepentingan pembinaan dan perkembangan sesebuah negara bangsa. Kesultanan Melayu Melaka mempunyai sistem pentadbiran, peraturan, masyarakat yang tersusun dan corak politiknya yang tersendiri bagi membentuk negara bangsa. Ciri-ciri negara bangsa tersebut ialah kerajaan, rakyat, kedaulatan, wilayah pengaruh, undang-undang dan lambang kebesaran. Ciri-ciri ini menggambarkan pembentukan negara bangsa yang kukuh pada zaman Kesultanan Melayu Melaka.

Kerajaan

Kerajaan muncul disebabkan oleh adanya raja. Raja merupakan pemerintah tertinggi dan dibantu oleh pembesar. Pemerintahan beraja diperkukuh dengan Sistem Pembesar Empat Lipatan yang menjadi tonggak pentadbiran Melaka. Sistem pentadbiran kerajaan yang tersusun menjadikan Melaka sebagai empayar yang terkenal. Selepas kedatangan Islam, pemerintah Kesultanan Melayu Melaka mula menggunakan gelaran sultan.

Rakyat

Rakyat menumpahkan taat setia kepada Sultan Melaka dan mematuhi undang-undang yang dikuatkuasakan dalam Kesultanan Melayu Melaka. Secara umum, rakyat Melaka terdiri daripada orang Melayu dan Orang Laut. Golongan diperintah terdiri daripada rakyat yang merangkumi golongan merdeka dan hamba. Kesejahteraan rakyat Melaka dijamin oleh sultan, manakala rakyat mengakui kekuasaan sultan. Hubungan timbal balik mewujudkan persefahaman dan ikatan antara golongan pemerintah dengan golongan diperintah.



Hierarki sosial Kesultanan Melayu Melaka.

Kedaulatan

Kedaulatan ialah lambang kekuasaan tertinggi seseorang sultan. Kedaulatan ini merupakan hak mutlak sultan untuk mengawal rakyat dan wilayah. Kedaulatan Kesultanan Melayu Melaka diakui oleh kerajaan lain dan bebas daripada campur tangan kuasa asing. Kedaulatan Kesultanan Melayu Melaka juga diiktiraf oleh kerajaan Dinasti Ming. Kerajaan Dinasti Ming telah menghantar beberapa orang utusan antaranya termasuklah yang diketuai oleh Laksamana Cheng Ho untuk mengeratkan hubungan antara China dengan Melaka.

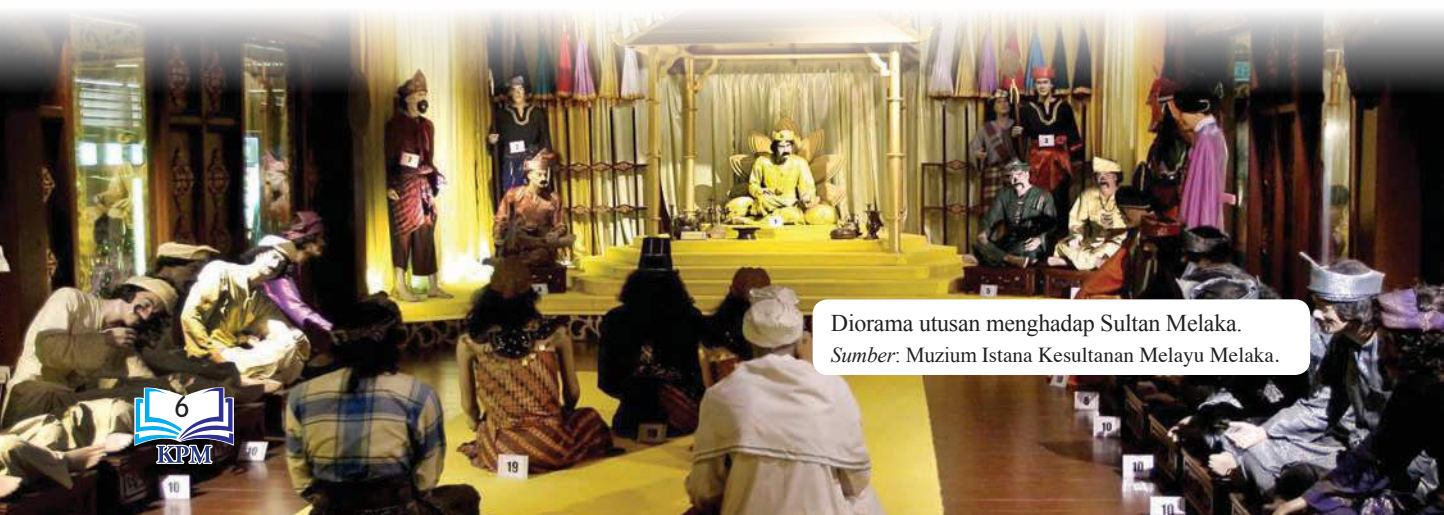

Diorama utusan menghadap Sultan Melaka.
Sumber: Muzium Istana Kesultanan Melayu Melaka.

Wilayah Pengaruh

Wilayah pengaruh merujuk kawasan pemerintahan raja yang diterima dan diakui oleh rakyat. Kesultanan Melayu Melaka mempunyai wilayah pengaruh yang luas merangkumi keseluruhan Semenanjung Tanah Melayu dan pantai timur Sumatera. Wilayah pengaruh ini diperolehi melalui penaklukan, naungan dan perkahwinan. Wilayah pengaruh yang luas membuktikan kewibawaan pemerintah kerajaan ini.

Undang-undang

Terdapat dua undang-undang bertulis pada zaman Kesultanan Melayu Melaka, iaitu Hukum Kanun Melaka dan Undang-Undang Laut Melaka. Undang-undang ini digunakan untuk mengukuhkan kerajaan dan melindungi rakyat. Undang-undang ini juga menjadikan Kesultanan Melayu Melaka sebagai sebuah kerajaan yang unggul.

Lambang Kebesaran

Lambang kebesaran merupakan identiti sesebuah kerajaan dan keistimewaan Sultan Melaka. Lambang kebesaran ini juga menjadi simbol kedaulatan sultan yang memerintah. Antara lambang kebesaran ini termasuklah adat istiadat, penggunaan warna, nobat, regalia dan cap mohor. Cap mohor digunakan untuk mengesahkan arahan daripada sultan.

Kesultanan Melayu Melaka dengan ciri-ciri negara bangsa seperti kerajaan, rakyat, kedaulatan, wilayah pengaruh, undang-undang dan lambang kebesaran menjadikan kerajaan ini gemilang. Kegemilangan ini membuktikan asas negara bangsa terbentuk sebelum kedatangan Barat. Ciri-ciri tersebut menjadi panduan pembentukan negara bangsa kita pada masa kini mengikut acuan sendiri. Sebagai rakyat Malaysia, kita harus bersatu padu untuk mengukuhkan pembentukan sebuah negara bangsa.

AKTIVITI

Undang-undang yang berikut dipengaruhi oleh undang-undang Kesultanan Melayu Melaka:

1. Undang-Undang Pahang.
2. Undang-Undang 99 Perak.
 - (a) Kumpulkan maklumat yang berkaitan dengan undang-undang di atas dari aspek kandungan secara ringkas.
 - (b) Bentangkan dapatan kajian anda.



Wilayah taklukan ialah wilayah yang diperolehi melalui peperangan. Antara wilayah yang ditakluk termasuklah Pahang, Kuala Linggi, Kelantan, Rokan, Inderagiri dan Kampar.

Wilayah naungan ialah wilayah yang menerima ketuanan Kesultanan Melayu Melaka sama ada melalui perkahwinan atau persahabatan. Contoh wilayah naungan ialah Lingga, Patani dan Kedah.

Perolehan wilayah melalui perkahwinan. Contohnya, kerajaan Majapahit menghadiahkan Siantan kepada Sultan Mansur Shah kerana mengahwini Puteri Majapahit.

Sumber: Zainal Abidin Abdul Wahid, 1989. "Kerajaan Melaka dalam Hubungan Antarabangsa". Kertas Persidangan Antarabangsa Tamadun Melayu II, Kuala Lumpur.



Nyatakan ciri-ciri negara bangsa Kesultanan Melayu Melaka.

Keunggulan bererti kesempurnaan dan keistimewaan yang dimiliki oleh sesebuah kerajaan. Dalam Kesultanan Melayu Melaka, keunggulan terbukti melalui sistem pentadbiran dan undang-undang yang tersusun sehingga menjadikan kerajaan ini masyhur.

Sistem Pentadbiran

Sistem pentadbiran Kesultanan Melayu Melaka mempunyai pentadbiran yang lengkap. Sistem pentadbiran yang tersusun ini dikenali sebagai Pembesar Empat Lipatan. Sistem ini menjadikan pentadbiran Kesultanan Melayu Melaka lancar dan tersusun. Sultan Melaka juga memberikan kuasa memerintah atau mentadbir sesuatu wilayah, sungai atau pulau kepada para Pembesar Berempat. Setiap kawasan pentadbiran ini dikenali sebagai **kawasan pegangan**.

Sistem Pentadbiran Kesultanan Melayu Melaka

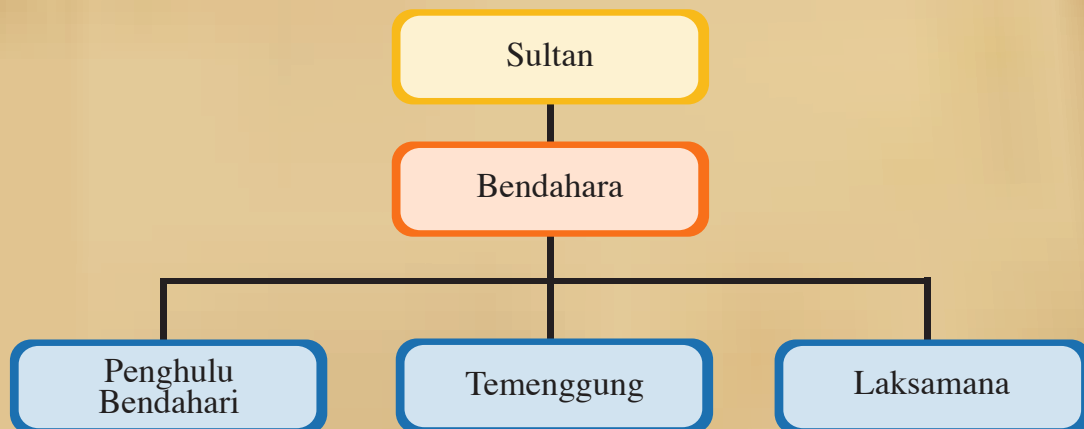

Sumber: Adaptasi daripada Muhammad Yusoff Hashim, 2015. *Kesultanan Melayu Melaka*. Edisi kedua. Kuala Lumpur: Dewan Bahasa dan Pustaka.

Sistem pentadbiran Kesultanan Melayu Melaka tersusun dan berhierarki. Sultan mengetuai pemerintahan dan mempunyai kuasa dalam segala aspek, iaitu dalam pemerintahan, peperangan, hubungan diplomatik dan agama. Dalam sistem pentadbiran Kesultanan Melayu Melaka terdapat Pembesar Berempat, iaitu Bendahara, Penghulu Bendahari, Temenggung dan Laksamana. Pembesar lain yang membantu dalam pentadbiran ialah Syahbandar, Bentara, Orang Kaya, hulubalang dan penghulu. Pelaksanaan pemerintahan secara sistematik ini menjadikan pentadbiran Kesultanan Melayu Melaka sebuah kerajaan yang unggul.

Sistem pentadbiran Kesultanan Melayu Melaka mempunyai dua peringkat, iaitu pentadbiran pusat dan peringkat jajahan.

Pentadbiran peringkat pusat dilaksanakan oleh Pembesar Berempat yang terdiri daripada Bendahara, Penghulu Bendahari, Temenggung dan Laksamana. Hubungan dan persefahaman dua hala antara sultan dengan pembesar memastikan kejayaan Kesultanan Melayu Melaka. Permuafakatan antara sultan dengan pembesar mewujudkan proses pentadbiran yang sempurna dan dapat mengelakkan sebarang tindakan sewenang-wenangnya oleh pemerintah. Permuafakatan ini wujud sehingga hari ini.

Bendahara merupakan pembesar yang mempunyai tugas dan peranan yang sangat penting. Bendahara menjalankan tugas sebagai ketua pentadbir dan ketua turus angkatan tentera. Beliau juga akan menasihati sultan dalam pelbagai hal dan menjadi pemangku sultan.

Kesultanan Melayu Melaka mempunyai sistem kewangan yang teratur. Sumber pendapatan Kesultanan Melayu Melaka diperoleh daripada urusan perdagangan, segala jenis cukai dan ufti daripada wilayah taklukan serta naungan. Seorang Penghulu Bendahari dilantik bagi menguruskan perbendaharaan secara teratur. Sementara itu, Syahbandar pula dipertanggungjawabkan untuk mengutip cukai di pelabuhan, manakala pembesar lain mengutip cukai di kawasan pegangan. Hasil perbendaharaan akan disalurkan untuk kepentingan kerajaan seperti membeli senjata dan membina istana. Kebijaksanaan pemerintah mengawal perbendaharaan menjadikan Kesultanan Melayu Melaka semakin maju dan makmur.

Dari aspek keselamatan pula, Kesultanan Melayu Melaka mempunyai sistem keselamatan yang kemas untuk menjaga keamanan di darat dan di laut. Keamanan negara menjadi teras kepada kemasyhuran kesultanan ini. Bagi tujuan ini, Temenggung dilantik untuk menjaga keselamatan kota Melaka, manakala Laksamana pula bertindak sebagai panglima angkatan laut Melaka.

Pada peringkat jajahan, pembesar ditugaskan untuk menguruskan pentadbiran di daerah dan kampung. Pembesar ini dilantik oleh sultan dan Pembesar Berempat. Antara peranan mereka termasuklah menjaga dan mengekalkan keamanan kawasan pentadbiran dan dibenarkan mengutip cukai.

Sistem pentadbiran yang teratur memperlihatkan kebijaksanaan pemerintah Kesultanan Melayu Melaka mentadbir kerajaan. Agihan tugas yang tersusun membolehkan Kesultanan Melayu Melaka unggul sebagai sebuah empayar. Pembesar mempunyai peranan masing-masing dalam memastikan pentadbiran kesultanan ini berjalan dengan lancarnya.



Kawasan pegangan ialah kawasan yang dikurniakan oleh Sultan Melaka kepada Pembesar Berempat.



Bagaimanakah Kesultanan Melayu Melaka memperoleh sumber pendapatan?



Bendahara Tun Perak ialah bendahara yang paling lama berkhidmat dalam Kesultanan Melayu Melaka. Beliau berkhidmat untuk empat orang Sultan Melaka, iaitu Sultan Muzaffar Shah, Sultan Mansur Shah, Sultan Alauddin Riayat Shah dan Sultan Mahmud Shah.

Undang-undang

Kesultanan Melayu Melaka mempunyai dua undang-undang yang berasaskan syariah dan hukum adat, iaitu Hukum Kanun Melaka dan Undang-Undang Laut Melaka. Kedua-dua undang-undang ini diperkenalkan bagi melaksanakan pentadbiran untuk menjamin kemakmuran dan kesejahteraan Kesultanan Melayu Melaka.

Hukum Kanun Melaka

Hukum Kanun Melaka mengandungi 44 Fasal yang membincangkan antaranya termasuklah jenayah, bidang kuasa sultan dan pembesar, kekeluargaan dan hal berkaitan dengan ekonomi.

1

Jenayah

Perbuatan jenayah menggugat ketenteraman dan keharmonian Kesultanan Melayu Melaka. Pelbagai hukuman setimpal dikenakan terhadap perbuatan jenayah seperti membunuh, menikam dan mencuri. Antara kesalahan yang boleh dikenakan hukuman bunuh termasuklah seperti dalam Fasal 5.1, apabila seseorang didapati membunuh orang lain tanpa pengetahuan raja atau pembesar, maka dia akan dihukum bunuh. Dalam Fasal 4, hukuman bunuh dikenakan kepada sesiapa yang ingkar arahan dan memalsukan titah sultan.



Beberapa fasal dalam Hukum Kanun Melaka dan Undang-Undang Laut Melaka.



Dalam Hukum Kanun Melaka, terdapat beberapa perkataan yang hanya boleh digunakan oleh raja, iaitu titah, murka, kurnia dan anugerah. Rakyat tidak dibenarkan mempersendakan dan menuturkan perkataan tersebut.

2

Peranan Sultan dan Pembesar

Setiap pembesar Melaka mempunyai peranan dalam pentadbiran dan mereka juga perlu arif dalam hal berkaitan dengan pelaksanaan undang-undang. Contohnya, dalam Fasal 1, dijelaskan tugas sultan, Bendahara, Temenggung dan Penghulu Bendahari. Sultan bertanggungjawab untuk melantik pembesar, contohnya Bendahara dan Temenggung.

3

Kekeluargaan

Isu kekeluargaan diberikan perhatian oleh Kesultanan Melayu Melaka. Undang-undang keluarga bertujuan mewujudkan keharmonian dalam keluarga dan menyelesaikan masalah yang dihadapi oleh keluarga atau dalam perkahwinan. Antara hukum dalam perkahwinan termasuklah dalam Fasal 26 yang menyatakan bahawa pernikahan memerlukan empat orang saksi, jika tidak cukup memadai dua orang sahaja. Hamba abdi dan wanita tidak boleh menjadi saksi dalam pernikahan.

4

Ekonomi

Perdagangan merupakan elemen penting yang menjadikan Kesultanan Melayu Melaka terkenal di seluruh dunia. Undang-undang ini mempunyai peraturan yang jelas tentang urus niaga untuk mengawal perdagangan di Melaka agar tidak berlaku sebarang kesalahan yang bertentangan dengan ajaran Islam. Contohnya, dalam Fasal 30, dinyatakan amalan riba diharamkan dalam urusan perniagaan dan orang yang menjalankan perniagaan hendaklah akil baligh, siuman dan perlu melafazkan niat jual beli.

Sumber: Liaw Yock Fang, 1976. *Undang-Undang Melaka (The Law of Malacca)*. The Hague: Martinus Nijhoff.

Undang-Undang Laut Melaka

Undang-Undang Laut Melaka diusahakan oleh beberapa nakhoda Melaka, iaitu Nakhoda Jenal, Nakhoda Diri dan Nakhoda Sahak. Undang-undang ini diperkenan oleh Sultan Mahmud Shah dan mengandungi antaranya termasuklah perkara berkaitan dengan peranan nakhoda, pelayaran, jenayah di atas kapal dan percukaian.

1

Peranan Nakhoda

Nakhoda berkuasa penuh dan diibaratkan sebagai raja dalam pelayaran. Semua pihak harus mematuhi arahan dan perintah nakhoda. Dalam Fasal 13.1, dinyatakan bahawa nakhoda perlu diberikan keutamaan untuk berniaga selama empat hari. Dalam Fasal 13.3 pula dinyatakan, sekiranya nakhoda hendak singgah di tempat yang tidak ada dalam senarai persinggahan, nakhoda perlu bermesyuarat dengan semua orang di dalam kapal untuk mendapatkan persetujuan.

2

Pelayaran

Dalam undang-undang ini, dijelaskan peranan beberapa pegawai selain nakhoda, antaranya termasuklah jurumudi, malim dan jurubatu. Pelaksanaan peranan masing-masing akan menjadikan pelayaran selamat dan lancar. Contohnya, dalam Fasal 9, seorang malim harus arif tentang ilmu pelayaran. Malim perlu mengetahui keadaan ombak, arus dan kedudukan bulan dan bintang agar pelayaran berada dalam keadaan selamat. Dalam fasal yang sama, jika malim lalai dalam menjalankan tugas sehingga menyebabkan pelanggaran dan kerosakan, dia akan dijatuhi hukuman bunuh.

3

Jenayah

Perbuatan jenayah di atas kapal akan menggugat ketenteraman dan keselamatan isi kapal. Undang-undang ini menjelaskan hukuman terhadap perbuatan jenayah yang berlaku meliputi perbuatan mencuri, membunuh dan memberontak. Contohnya, dalam Fasal 5, seseorang yang berkelakuan jahat dan membunuh orang di atas kapal, maka orang tersebut akan dikenakan hukuman mati.



Peranan anak kapal berdasarkan Undang-Undang Laut Melaka.

4

Percukaian

Percukaian yang sistematik dan adil dinyatakan dalam undang-undang ini. Pelbagai cukai dikenakan dalam urusan pelayaran untuk perdagangan. Contohnya, cukai perjalanan dan hasil perniagaan. Dalam Fasal 6.3, nakhoda menentukan jumlah cukai yang dikenakan terhadap penumpang, iaitu satu persepuluh daripada hasil penumpang sekiranya penumpang ingin turun sebelum sampai janjinya sama ada tiga tahun, tiga bulan atau tiga hari.

Sumber: Abu Hassan Sham dan Mariyam Salim, 1995. Sastera Undang-Undang. Kuala Lumpur: Dewan Bahasa dan Pustaka.

Sistem pentadbiran dan kewujudan undang-undang yang unggul menjadikan Kesultanan Melayu Melaka sebuah kerajaan yang terkenal. Pentadbiran yang tersusun menjamin perjalanan pemerintahan yang lancar dan cekap. Undang-undang yang sistematik pula menjamin keselamatan kesultanan ini. Pematuhan kepada perintah dan juga undang-undang oleh rakyat mewujudkan keharmonian dan kesejahteraan yang membawa kemakmuran pada zaman Kesultanan Melayu Melaka.

1.4 Peranan Pemerintah dan Rakyat

Hubung kait pemerintah dan rakyat sejak zaman Kesultanan Melayu Melaka selaras dengan konsep **waadat**. Rakyat yang bernaung di bawah pentadbiran sultan dan pembesar saling berkait antara satu sama lain. Perkaitan ini berfungsi menggerakkan jentera kerajaan dan sistem pemerintahan. Hubungan secara timbal balik ini mengukuhkan pemerintahan Kesultanan Melayu Melaka yang membawa kegemilangan kesultanan ini.

Golongan Pemerintah dan Rakyat

Masyarakat dalam Kesultanan Melayu Melaka terbahagi kepada dua, iaitu golongan pemerintah dan diperintah.

Golongan pemerintah terdiri daripada sultan, pembesar, kerabat raja dan ulama.

Peranan Sultan

- Menaungi dan menjaga keselamatan rakyat negeri baginda.
- Mewujudkan perpaduan rakyat.
- Bertanggungjawab terhadap kemakmuran serta kestabilan kerajaan.
- Memperkenalkan undang-undang untuk mengawal rakyat.

Peranan Pembesar

- Memelihara keamanan dan kebajikan rakyat di kawasan pegangan.
- Menjadi perantara antara sultan dengan rakyat.
- Mengutip hasil melalui sistem serah dan membekalkan tenaga tentera melalui sistem kerah.

WAADAT

Maka titah Sang Sapurba, “Hendaklah segala anak cucu hamba, jikalau ada salahnya sekalipun, atau zalim dan jahat pekertinya, janganlah segala hamba Melayu itu derhaka dan menitikkan darahnya ke bumi, jikalau mereka itu akan cedera, berundur hingga ditakluk negerinya juga...”. Maka sembah Demang Lebar Daun, “Baiklah tuanku, tetapi anak cucu duli tuanku dahulu mengubahkan, anak cucu patik pun berubahlah tuanku”. Maka titah Sang Sapurba, “Baiklah paman, kabullah hamba akan waad itu”. Titah baginda, “Barang siapa hamba Melayu derhaka mengubahkan perjanjiannya, dibalikkan Allah bumbungan rumah ke bawah kaki ke atas”. Maka sembah Demang Lebar Daun, “Jikalau raja Melayu itu mengubahkan perjanjian dengan hamba Melayu, dibinasakan Allah negerinya dan takhta kerajaannya”.

Waadat antara Sang Sapurba dengan Demang Lebar Daun.

Sumber: W.G. Shellabear, 1995. *Sejarah Melayu*. Shah Alam: Penerbit Fajar Bakti Sdn. Bhd.

Peranan Rakyat

- Menunjukkan taat setia kepada pemerintah.
- Mematuhi segala arahan pemerintah dan tidak akan menderhaka kerana takut ditimpa **tulah**.
- Menjadi tentera.
- Menghadiri majlis umum seperti gotong-royong. Menjadi pengayuh atau pendayung kapal perang.
- Menyumbang tenaga kerja melalui sistem kerah seperti membina istana atau jalan.

Rakyat terdiri daripada pelbagai golongan seperti peniaga, petani, tukang dan nelayan. Hamba pula terdiri daripada hamba raja, hamba berhutang dan hamba biasa.

Hubungan baik antara pemerintah dengan rakyat memainkan peranan yang sangat penting dalam usaha menjamin kesejahteraan. Hubungan ini dapat memelihara kedaulatan raja dan kesejahteraan rakyat. Sebagai rakyat, kita perlu menjaga hubungan baik dengan pemerintah bagi mengekalkan kemajuan dan keamanan negara.

Ciri-ciri negara bangsa yang diwarisi oleh kerajaan Srivijaya daripada kerajaan Alam Melayu sebelumnya telah mengukuhkan kerajaan tersebut. Ciri-ciri negara bangsa Kesultanan Melayu Melaka merupakan asas kepada kewujudan negara bangsa di negara kita. Kepimpinan yang baik dan diperkukuh dengan ciri-ciri negara bangsa yang tersendiri mencerminkan keunggulan Kesultanan Melayu Melaka. Kekukuhan kesultanan ini dilengkapi dengan keunggulan pentadbiran dan undang-undang yang tiada tolok tandingan pada zamannya dan diwarisi oleh kerajaan Melayu selepasnya. Keunggulan ini mengukuhkan kelangsungan ciri-ciri negara bangsa yang diwarisi sehingga hari ini. Ciri-ciri negara bangsa ini juga memupuk perasaan cinta akan negara dalam kalangan penduduk. Sebagai rakyat Malaysia, kita harus berbangga kerana mewarisi asas negara bangsa yang menjamin kesejahteraan dan keharmonian negara kita.



Hubung kait pemerintah dan rakyat: rakyat itu umpama akar, yang raja itu umpama pohon: jikalau tiada akar nescaya pohon tiada akan dapat berdiri demikian lagi raja itu dengan segala rakyatnya.

Sumber: W.G. Shellabear, 1995. *Sejarah Melayu*. Shah Alam: Penerbit Fajar Bakti Sdn. Bhd.

Berdasarkan petikan di atas, lakukan aktiviti yang berikut:

1. Bincangkan maksud petikan di atas dengan rakan anda.
2. Kongsikan hasil perbincangan di dalam kelas anda.



Tulah bererti kecelakaan yang menimpa seseorang kerana melanggar larangan atau titah raja dan menderhaka kepada raja.

Waadat ialah perjanjian.



Mengapakah institusi beraja di negara kita perlu dipertahankan?



Waadat ialah perjanjian yang dilakukan oleh Demang Lebar Daun yang mewakili golongan diperintah dengan Sang Sapurba yang mewakili golongan pemerintah.



Aktiviti 1: Jalan Galeri (Gallery Walk)

Arahan:

Murid bergerak atau berjalan di dalam kelas untuk:

1. Melihat dan membaca hasil tugas yang dipaparkan.
2. Berfikir tentang hasil tugas tersebut.
3. Berbincang dengan rakan kumpulan.

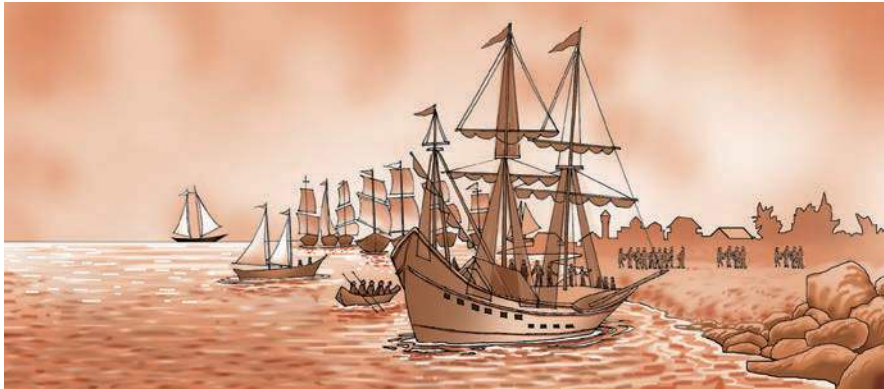

Ilustrasi Pelabuhan Melaka pada zaman Kesultanan Melayu Melaka.

- (a) Murid dibahagikan kepada empat kumpulan. Setiap kumpulan akan mencari maklumat dengan menggunakan pelbagai sumber berdasarkan tugas yang diberikan.
- (b) Hasil dapatan akan ditampal di dalam kelas.
- (c) Setiap ahli kumpulan akan bergerak dan membaca serta membincangkan semua dapatan tersebut.

Kumpulan 1

Apakah kepentingan perdagangan pada zaman Kesultanan Melayu Melaka?

Kumpulan 2

Siapakah pedagang yang mengunjungi pelabuhan Melaka?

Apakah barang dagangan yang diperdagangkan?

Kumpulan 3

Bagaimanakah pengurusan pelabuhan Melaka yang dilaksanakan oleh Kesultanan Melayu Melaka?

Kumpulan 4

Bagaimanakah kita boleh menjadikan pelabuhan perdagangan di negara kita terkenal di seluruh dunia?

Aktiviti 2 : Pembelajaran Akses Kendiri dan Mangkuk Ikan Emas (Self Access Learning dan Goldfish Bowl)

Arahan:

1. Setiap kumpulan akan diberikan tajuk tertentu.
2. Setiap kumpulan dibenarkan menggunakan pelbagai sumber dan bahan untuk mendapatkan maklumat.
3. Ahli kumpulan lain dibenarkan secara individu atau kumpulan untuk tampil ke hadapan bagi menjawab soalan dan memberikan pandangan.

Sistem Pentadbiran Kesultanan Melayu Melaka

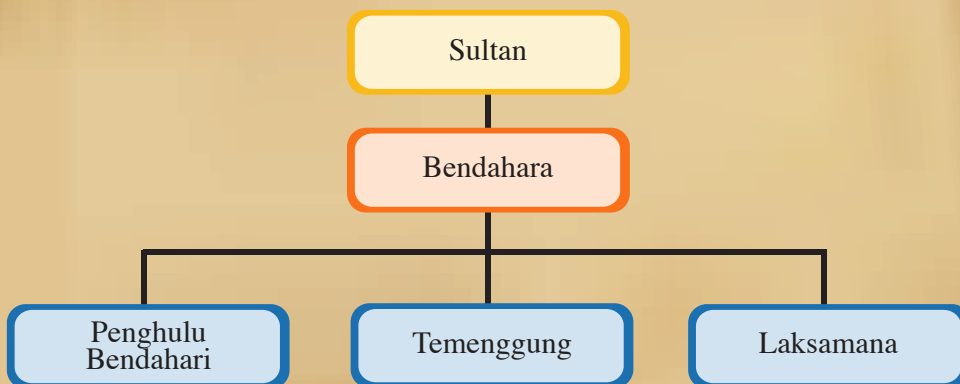

Sumber: Adaptasi daripada Muhammad Yusoff Hashim, 2015. *Kesultanan Melayu Melaka*. Edisi kedua. Kuala Lumpur: Dewan Bahasa dan Pustaka.

1. Berdasarkan rajah di atas, jawab soalan yang berikut:
 - (a) Huraikan peranan Pembesar Berempat.
 - (b) Bandingkan peranan Bendahara dengan Perdana Menteri pada hari ini.
 - (c) Pada pendapat anda, bagaimanakah kedaulatan dan keselamatan negara kita dipelihara daripada ancaman anasir luar?
2. Selepas perbincangan, ahli kumpulan akan memindahkan jawapan dalam bentuk peta pemikiran yang sesuai.
3. Setiap kumpulan akan membentangkan hasil perbincangan di hadapan kelas dan menjawab soalan daripada kumpulan lain.



1. Kerajaan manakah yang mewariskan ciri-ciri negara bangsa kepada Kesultanan Melayu Melaka?
 - A. Kerajaan Srivijaya
 - B. Kerajaan Majapahit
 - C. Kerajaan Johor-Riau
 - D. Kerajaan Kedah Tua

2. Apakah sistem pentadbiran yang diamalkan pada zaman Kesultanan Melayu Melaka?
 - A. Sistem Pembesar Berpusat
 - B. Sistem Pembesar Empat Lipatan
 - C. Sistem Pentadbiran Melayu Melaka
 - D. Sistem Pembesar Enam Belas Lipatan

3. Undang-undang manakah yang digunakan dalam sistem pentadbiran Kesultanan Melayu Melaka?
 - I. Undang-Undang Pelabuhan Melaka
 - II. Undang-Undang Adat Melaka
 - III. Undang-Undang Laut Melaka
 - IV. Hukum Kanun Melaka
 - A. I dan II
 - B. I dan IV
 - C. II dan III
 - D. III dan IV

4.

Kesultanan Melayu Melaka mempunyai pelbagai lambang kebesaran seperti nobat dan adat istiadat.
--

Apakah kepentingan lambang kebesaran tersebut?

- A. Membuktikan keturunan raja
- B. Menunjukkan kedaulatan raja
- C. Menggambarkan kemewahan raja
- D. Menandakan kawasan pemerintahan



5. Undang-undang di Melaka.



- Apakah kandungan kedua-dua undang-undang di atas?
- Mengapakah undang-undang tersebut diperkenalkan?
- Pada pendapat anda, apakah yang akan berlaku sekiranya rakyat negara kita tidak mematuhi undang-undang?

6. Petikan waadat di bawah adalah antara Sang Sapurba dengan Demang Lebar Daun.

WAADAT

Maka titah Sang Sapurba, “Hendaklah segala anak cucu hamba, jikalau ada salahnya sekalipun, atau zalim dan jahat pekertinya, janganlah segala hamba Melayu itu derhaka dan menitikkan darahnya ke bumi, jikalau mereka itu akan cedera, berundur hingga ditakluk negerinya juga...”. Maka sembah Demang Lebar Daun, “Baiklah tuanku, tetapi anak cucu duli tuanku dahulu mengubahkan, anak cucu patik pun berubahlah tuanku”. Maka titah Sang Sapurba, “Baiklah paman, kabullah hamba akan waad itu”. Titah baginda, “Barang siapa hamba Melayu derhaka mengubahkan perjanjiannya, dibalikkan Allah bumbungan rumah ke bawah kaki ke atas”. Maka sembah Demang Lebar Daun, “Jikalau raja Melayu itu mengubahkan perjanjian dengan hamba Melayu, dibinasakan Allah negerinya dan takhta kerajaannya”.

Sumber: W.G. Shellabear, 1995. *Sejarah Melayu*. Shah Alam: Penerbit Fajar Bakti Sdn. Bhd.

- Apakah yang anda faham daripada petikan di atas?
- Mengapakah rakyat dilarang menderhaka kepada raja?

7. Prinsip yang berikut ialah prinsip kedua Rukun Negara.

KESETIAAN KEPADA RAJA DAN NEGARA

Sebagai warganegara yang patriotik, bagaimanakah anda menghayati prinsip Rukun Negara di atas?



Nilai, Patriotisme dan Iktibar

- Penerokaan warisan ciri-ciri negara bangsa sebelum kedatangan Barat wajar dihayati untuk memupuk semangat kesetiaan kepada raja dan negara.
- Keunggulan pentadbiran dan undang-undang sebelum kedatangan Barat yang diwarisi dan diamalkan kini berupaya untuk mengukuhkan agenda pembinaan negara dan bangsa.
- Hubungan antara pemerintah dengan rakyat yang diwarisi sejak zaman Kesultanan Melayu Melaka penting untuk mewujudkan perpaduan masyarakat dan menjamin kestabilan negara.

Diri dan Keluarga

Sebagai ahli dalam keluarga, sikap kerjasama dapat mengukuhkan institusi keluarga dan seterusnya menyumbang kesejahteraan masyarakat.

Negara

Perpaduan dalam masyarakat pelbagai kaum, budaya dan agama menjadi asas penting untuk menjamin keharmonian masyarakat dan mengukuhkan peradaban bangsa serta negara.



Hubungan harmoni antara kaum perlu dipupuk sejak kecil bagi menjamin kedaulatan negara berkekalan.

Sumber: Pusat Maklumat Utusan dan Unit Foto Utusan Melayu (M) Bhd.



BAB 2

KEBANGKITAN NASIONALISME

Sinopsis

Perkembangan idea nasionalisme di Barat telah mempengaruhi kebangkitan nasionalisme di Asia dan Asia Tenggara termasuklah di negara kita. Gerakan nasionalisme berkembang seiring dengan cara, matlamat dan ketokohan pemimpin nasionalis. Perkembangan nasionalisme di negara kita teretus daripada pelbagai faktor yang seterusnya memberikan kesan kepada usaha membina tamadun bangsa dan negara.

Revolusi Keagungan di England

1688



Revolusi Amerika

1776



Revolusi Perancis

1789



Dahagi India

1857





Inti Pati Pembelajaran

1. Maksud nasionalisme.
2. Perkembangan idea nasionalisme di Barat.
3. Perkembangan nasionalisme di Asia.
4. Perkembangan nasionalisme di Asia Tenggara.
5. Latar belakang kemunculan kesedaran nasionalisme di negara kita.
6. Faktor kemunculan gerakan nasionalisme di negara kita.
7. Perkembangan nasionalisme.
8. Kesan perkembangan nasionalisme.



Elemen Kewarganegaraan dan Nilai Sivik

1. Meneladani perjuangan pemimpin terdahulu.
2. Berwaspada dengan kuasa asing.
3. Kepentingan ilmu dalam kehidupan.
4. Menghargai sumbangan pemimpin dalam mengekalkan kedaulatan negara.
5. Keberkesanan organisasi dalam membangunkan negara.
6. Kepentingan semangat cinta akan negara.
7. Keintelektualan dalam membina teras ilmu.
8. Memanfaatkan media massa untuk kedaulatan negara.



Kemahiran Pemikiran Sejarah

1. Memahami kronologi perkembangan nasionalisme di Barat, Asia dan negara kita.
2. Meneroka bukti kejayaan gerakan nasionalisme.
3. Membuat interpretasi ketokohan pemimpin nasionalis di negara kita.
4. Membuat imaginasi kegigihan golongan nasionalis mempertahankan kedaulatan bangsa dan negara.
5. Membuat rasionalisasi kepentingan ilmu dalam mencapai matlamat nasionalisme.

Pemulihan Meiji

1868



Mikado Meiji

- al-Urwah al-Wuthqa
- Pan-Islamisme

1883



Sayyid Jamal al-Din al-Afghani

Revolusi Filipina

1896



Jose Rizal

Penerbitan *Al-Imam*

1906



Sun Yat Sen

Revolusi China

1911

Sumpah Pemuda Indonesia

1928



Ibrahim Haji Yaakob

Penubuhan Kesatuan Melayu Muda

1937

2.1 Maksud Nasionalisme

Nasionalisme bermaksud perasaan cinta yang mendalam terhadap bangsa dan negara. Nasionalisme boleh diertikan sebagai semangat kebangsaan yang menjelaskan sikap dan pendekatan berkaitan dengan perjuangan menentang penjajahan serta pembelaan terhadap bangsa dan negara. Selain itu, nasionalisme bermaksud gerakan untuk mencapai kebebasan politik, ekonomi dan sosial daripada penguasaan orang asing. Idea nasionalisme tidak sama antara negara dengan zaman kerana idea tersebut berkait rapat dengan pengalaman sejarah dan pengaruh sekeliling seperti keturunan, agama, bahasa dan adat resam.

Pendapat Tokoh

Beberapa orang tokoh dan sejarawan telah memberikan tafsiran berkaitan dengan nasionalisme mengikut pandangan mereka.



Hans Kohn

Nasionalisme merupakan satu gerakan yang meletakkan kesetiaan seseorang hanya kepada negara atau bangsanya.

Hans Kohn, 1961. *The Idea of Nationalism*. New York: Macmillan Pub. Co.



Profesor William R. Roff

Kebangkitan nasionalisme Melayu lebih kepada kesedaran dan ketegasan diri pada dekad terakhir sebelum Perang Dunia Kedua. Hal ini disebabkan oleh ancaman terhadap hak kepentingan orang Melayu serta faktor ekonomi. Nasionalisme juga timbul akibat kebimbangan masyarakat terhadap sekularisme dan imperialisme Barat yang melanda Tanah Melayu.

William R. Roff, 1967. *The Origins of Malay Nationalism*. New Haven: Yale University Press.



Dato' Onn Jaafar

Kita hendak menzahirkan suatu bangsa yang lebih tegap dan kuat, boleh berdiri di atas tapak kaki kita sendiri dan mengambil tempat kita yang sebenar di sisi bangsa-bangsa lain yang tegap dan bersatu.

Anuar Abdullah, 2004. *Biografi Dato' Onn Hidup Melayu*. Bangi: Penerbit Universiti Kebangsaan Malaysia.

Perjuangan menentang penjajahan hendaklah ada persatuan dan perpaduan yang kuat, iaitu *National Fronts*. Segala tenaga yang menentang penjajahan hendaklah digunakan untuk mencapai kemerdekaan dengan tetap berpegang pada tata tertib dan adab sopan bangsa Melayu dan agama Islam untuk menebus, merebut dan merampas kembali hak mutlak bangsa kita yang telah ditenggelamkan itu.

Ismail Said, 2008. *Dr. Burhanuddin al-Helmi: Pejuang Melayu Sejati*. Shah Alam: Karisma Publications Sdn. Bhd.



Dr. Burhanuddin al-Helmi

Nasionalisme merupakan fenomena sejagat yang mengiktiraf hak setiap bangsa di dunia ini untuk menubuhkan negaranya sendiri dan memindahkan kedaulatan kepada rakyat. Nasionalisme juga menuntut kesetiaan ulung individu disalurkan kepada negara bangsa itu.

R. Suntharalingam, 1985. "Konsep Nasionalisme: Ke Arah Satu Takrif" dlm. R. Suntharalingam dan Abdul Rahman Haji Ismail (ed.). *Nasionalisme Satu Tinjauan Sejarah*. Petaling Jaya: Fajar Bakti.



Dr. R. Suntharalingam

Nasionalisme Melayu bukanlah gejala baharu hasil penggabungan Tanah Melayu oleh British, tetapi nasionalisme Melayu telah wujud sejak zaman Kesultanan Melayu Melaka. Kesetiaan kepada raja merupakan ciri nasionalisme Melayu ketika itu dan orang Melayu berpegang pada faham kebangsaan yang bersifat ke "Tanah Melayuan".

Zainal Abidin Abdul Wahid, 1991. *Sejarah Malaysia: Pentafsiran dan Penulisan*. Bangi: Penerbit Universiti Kebangsaan Malaysia.



Professor Datuk Zainal Abidin Abdul Wahid

Dalam konteks Melayu sebelum merdeka, nasionalisme digunakan untuk merujuk perjuangan orang Melayu bagi mendapatkan kembali kedudukan unggul dalam negara sendiri.

Khoo Kay Kim. "Nasionalisme dan Sastera Sebelum Perang Dunia II" dlm. *Dewan Sastera*, 15 Ogos 1984.



Professor Emeritus Tan Sri Dr. Khoo Kay Kim

Nasionalisme mempunyai pelbagai tafsiran berdasarkan sejarah, corak perjuangan dan karisma pemimpin yang mendukung perjuangan. Nasionalisme berkait rapat dengan perasaan cinta akan negara yang mencetuskan keinginan membina negara bangsa dan melahirkan identiti sendiri. Hal ini bermaksud nasionalisme ialah gerakan untuk melahirkan perasaan kekitaan dengan menggunakan persamaan kebudayaan dan pengalaman sejarah yang bertujuan membebaskan bangsa dan negara daripada penjajahan. Gerakan ini menuju matlamat yang sama, iaitu membina bangsa yang bersatu dan negara berdaulat.

2.2 Perkembangan Idea Nasionalisme di Barat

Nasionalisme di Barat berkembang hasil daripada penentangan terhadap pemerintahan beraja yang menjadi simbol penindasan yang menggugat hak dan kebebasan rakyat. Contoh nasionalisme antiraja ialah Revolusi Keagungan di England dan Revolusi Perancis. Selain itu, idea nasionalisme juga dikaitkan dengan perjuangan untuk memperoleh kemerdekaan daripada penjajahan kuasa asing seperti Revolusi Amerika.



John Locke, ahli falsafah Inggeris.
Sumber: Khasnor Johan, *et al.*, 1996. *Sejarah Peradaban Dunia*. Kuala Lumpur: Dewan Bahasa dan Pustaka.



Pemikiran John Locke

Selepas penggabalan Bill of Rights, John Locke telah menghasilkan karya *Two Treatises of Government* yang mempopularkan prinsip raja berperlembagaan. John Locke menolak konsep pemerintahan raja berkuasa mutlak dan menegaskan bahawa kerajaan patut diasaskan pada suatu persetujuan antara pemerintah dengan rakyat. Undang-undang perlu digubal bagi memenuhi hak asasi manusia.



Revolusi Keagungan di England.
Sumber: <https://www.alamy.com>.
Dicapai pada 2 September 2019.

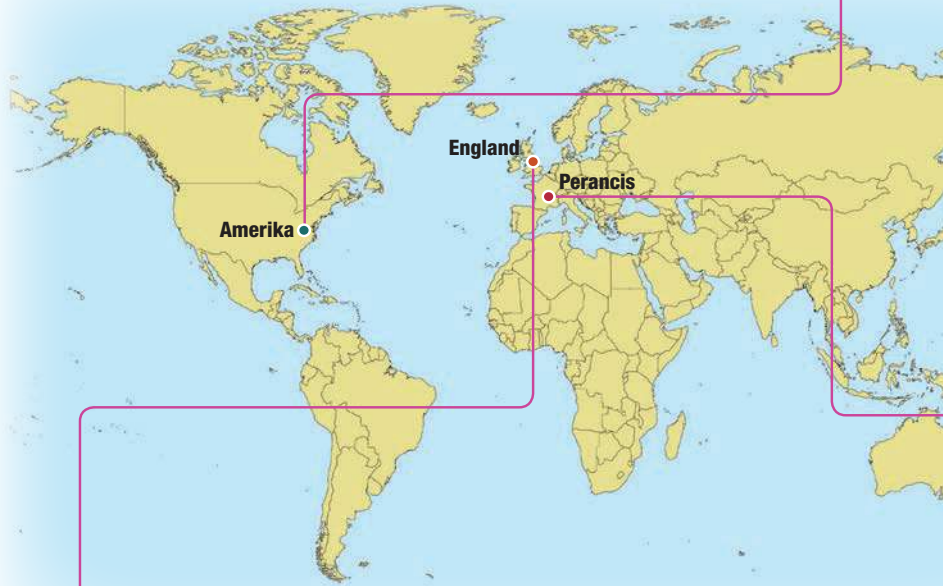

Revolusi Keagungan (1688)

Revolusi Keagungan (Glorious Revolution) di England berlaku disebabkan oleh keinginan menegakkan kedaulatan parlimen dan hak asasi rakyat.

Revolusi ini teretus berikutan pemerintahan Raja James II membelakangkan parlimen semasa menggubal undang-undang. Ahli parlimen bangkit menentang pemerintahan raja berkuasa mutlak dengan sokongan Mary II dan suaminya, Raja William of Orange dari Belanda. Menyedari sokongan yang semakin berkurangan, Raja James II melarikan diri ke Perancis.

Peristiwa ini dikenali sebagai Revolusi Keagungan kerana peralihan kuasa berlaku secara aman tanpa pertumpahan darah. Semasa pemerintahan Mary II dan William of Orange, konsep kedaulatan parlimen dan sistem raja berperlembagaan dimantapkan. Bill of Rights digubal untuk memberikan keutamaan kepada parlimen menggubal undang-undang dan hak mengutip cukai.



Revolusi Amerika (1776)

Revolusi Amerika merupakan reaksi orang Amerika menentang penjajahan British. Penentangan ini disebabkan oleh tindakan British tidak melindungi hak penduduk Amerika yang merupakan sebahagian daripada empayar British. Terdapat 13 buah tanah jajahan British di Amerika. Penduduk Amerika menentang akta yang diperkenalkan untuk memungut cukai di jajahan tersebut seperti Akta Pelayaran, Akta Gula, Akta Setem dan Akta Teh. Penduduk tanah jajahan di Amerika melaungkan slogan “tiada cukai tanpa perwakilan” kerana tiada wakil Amerika dalam Parlimen British.

Pemimpin di tanah jajahan menubuhkan kongres yang diketuai oleh George Washington dan mengisytiharkan perang terhadap British untuk memperjuangkan kemerdekaan Amerika. Kongres meluluskan Perisytiharan Kemerdekaan Amerika yang ditulis oleh Thomas Jefferson pada bulan Julai 1776. Perisytiharan tersebut menegaskan bahawa sekiranya sesebuah kerajaan tidak dapat menjamin hak kehidupan, kebebasan dan kebahagiaan, maka menjadi hak penduduk untuk membentuk kerajaan baharu.

Revolusi Amerika berakhir pada tahun 1783, apabila British mengakui kemerdekaan Amerika. Sebanyak 13 buah bekas tanah jajahan tersebut digabungkan dan diberikan nama baharu sebagai Amerika Syarikat yang memperkenalkan sistem pemerintahan demokrasi.



Thomas Jefferson, ahli falsafah Amerika.

Sumber: Khasnor Johan, *et al.*, 1996. *Sejarah Peradaban Dunia*. Kuala Lumpur: Dewan Bahasa dan Pustaka.



Revolusi Perancis (1789)

Revolusi Perancis tercetus daripada idea nasionalisme yang memperjuangkan kebebasan, persamaan dan persaudaraan oleh golongan pemikir Perancis seperti Jean Jacques Rousseau (Rousseau) dan Voltaire.

Rousseau telah menulis *The Social Contract* yang mengemukakan keunggulan suara rakyat bagi menjamin kesejahteraan masyarakat. Suara rakyat digelar sebagai “hasrat umum” yang merupakan kata sepakat golongan yang mempunyai kesedaran. Menurut Rousseau, kedaulatan suara rakyat lebih tinggi dan penting daripada institusi raja dan birokrasi.

Sasaran golongan revolusi adalah terhadap pemerintahan autokratik Raja Louis XVI (1774–1792) dan golongan bangsawan. Golongan ini memonopoli pelbagai keistimewaan, sebaliknya rakyat terbeban dengan pelbagai cukai.

Golongan revolusi menggempur penjara Bastille, membebaskan tahanan politik dan seterusnya menggulingkan Raja Louis XVI. Revolusi Perancis membawa kemunculan Republik Perancis yang mengakhiri sistem pemerintahan beraja di Perancis.



Jean Jacques Rousseau, ahli falsafah Perancis.

Sumber: Khasnor Johan, *et al.*, 1996. *Sejarah Peradaban Dunia*. Kuala Lumpur: Dewan Bahasa dan Pustaka.

Idea nasionalisme di Barat mencetuskan kesedaran dan kebangkitan memperjuangkan kedaulatan negara yang menekankan hak dan prinsip kedaulatan rakyat. Idea nasionalisme ini memberikan iktibar kepada kita tentang kepentingan ilmu pengetahuan untuk meningkatkan kesejahteraan hidup. Idea ini tersebar ke dalam gerakan nasionalisme di luar Eropah termasuklah di Asia dan Asia Tenggara.



Jamuan Teh Boston, 13 tanah jajahan British di Amerika dan Bill of Rights.

2.3 Perkembangan Nasionalisme di Asia

Perkembangan nasionalisme di Asia merupakan kesinambungan idea nasionalisme di Barat kesan daripada pertembungan yang berlaku dengan bangsa Eropah. Kedatangan dan penjajahan kuasa Eropah di Asia mencetuskan kebangkitan nasionalisme seperti di India, China, Mesir, empayar Uthmaniyah dan Jepun.

Nasionalisme di India

Nasionalisme di India merupakan reaksi penduduk tempatan terhadap dasar imperialisme British. Kebangkitan rakyat tempatan dalam Dahagi India 1857 merupakan titik tolak kepada perkembangan nasionalisme di India.

Nasionalisme awal bercorak gerakan yang memberikan perhatian terhadap isu sosioagama. Brahma Samaj dan Arya Samaj merupakan pertubuhan penting yang menggiatkan rasa kecintaan kepada budaya tempatan kesan daripada pengaruh budaya Barat.

Pada penghujung abad ke-19, perkembangan pendidikan Barat membawa kemunculan golongan intelektual yang memulakan gerakan nasionalisme lebih tersusun. Mereka menubuhkan pertubuhan politik untuk menyuarakan pandangan seperti Kongres Kebangsaan India atau Indian National Congress (INC) yang dibentuk pada tahun 1885 dan Liga Muslim yang ditubuhkan pada tahun 1906.

Pada awal abad ke-20, muncul gerakan bersifat keras yang diketuai oleh nasionalis radikal seperti Bal Gangadhar Tilak dan Bipin Chandra Pal. Mereka menggerakkan semangat penentangan secara militan terhadap British.

Selepas Perang Dunia Pertama, INC memperlihatkan dasar tidak bekerjasama dengan British. Tindakan ini diterajui oleh Mahatma Gandhi yang menjadikan *satyagraha* sebagai pegangan untuk menggerakkan nasionalisme di India.

Selepas Perang Dunia Kedua, INC dan Liga Muslim membentuk jawatankuasa khas bagi merangka rancangan pembahagian India, iaitu negara India dan Pakistan. Pada 14 Ogos 1947, Pakistan diumumkan sebagai negara merdeka dengan Muhammad Ali Jinnah sebagai Gabenor Jeneral Pakistan. India pula mengisytiharkan kemerdekaan pada 15 Ogos 1947. Jawaharlal Nehru dilantik sebagai Perdana Menteri pertama India.



Dahagi India 1857 ialah pemberontakan yang telah dilancarkan oleh sepai atau askar upahan British berbangsa India. Pemberontakan tersebut merupakan reaksi kepada ancaman pengaruh British terhadap adat, budaya dan agama masyarakat setempat.



Satyagraha bermaksud berpegang teguh kepada kebenaran. Konsep *satyagraha* menjadi asas perjuangan tanpa kekerasan.

Nasionalisme di China

Nasionalisme di China bertujuan mengukuhkan peradaban China dalam kalangan orang Cina daripada ancaman penguasaan politik dan ekonomi oleh kuasa asing.

Nasionalisme China bermula dengan penentangan terhadap kelemahan pemerintahan Dinasti Manchu (kerajaan Manchuria) yang dianggap sebagai orang luar dan kehilangan mandat. Masyarakat China turut hilang kepercayaan terhadap Dinasti Manchu yang gagal menghalang kemasukan pengaruh Barat. Gerakan nasionalisme seterusnya bercorak anti-Barat kerana menentang campur tangan kuasa Barat di China.

Tokoh yang mempelopori gerakan kebangkitan rakyat di China ialah Dr. Sun Yat Sen. Beliau mengemukakan Tiga Prinsip Rakyat (San Min Chu-i) sebagai ideologi perjuangan, iaitu nasionalisme, demokrasi dan kebajikan sosial. Prinsip tersebut menjadi asas kepada gerakan Revolusi China pada tahun 1911 yang berjaya menumbangkan pemerintahan Dinasti Manchu dan kemunculan pemerintahan republik di China.

Nasionalisme Empayar Uthmaniyah dan Mesir

Nasionalisme empayar Uthmaniyah dan Mesir lahir daripada kesedaran untuk mempertahankan sistem pemerintahan Islam dan agama Islam yang diancam oleh imperialisme Barat pada abad ke-19. Kesedaran tersebut mencetuskan gerakan Pan-Islamisme dan gerakan Islah.

Gerakan Islah

Gerakan Islah merujuk gerakan pemulihan Islam. Gerakan ini telah dipelopori oleh Sayyid Jamal al-Din al-Afghani dan Sheikh Muhammad Abduh. Imperialisme Barat di Mesir menyebabkan berlakunya pertembungan kebudayaan antara Eropah-Amerika dengan kebudayaan tempatan yang mengubah budaya dan tradisi kepercayaan masyarakat tempatan. Dengan itu, gerakan Islah menyeru umat Islam berpegang pada ajaran Islam yang sebenar berpandukan al-Quran dan Hadis serta memperbaiki kehidupan masyarakat untuk melepaskan diri daripada penjajahan.

Gerakan Pan-Islamisme

Pada tahun 1883, Sayyid Jamal al-Din al-Afghani menubuhkan kumpulan yang diberikan nama al-Urwah al-Wuthqa (Ikatan yang Kuat). Kumpulan ini ditubuhkan untuk memperkuat rasa persaudaraan dan membawa umat Islam kepada kemajuan. Pertubuhan ini telah menerbitkan akhbar *al-Urwah al-Wuthqa* untuk menyebarkan idea Pan-Islamisme, iaitu seruan penyatuan persaudaraan umat Islam di seluruh dunia untuk bangkit menghalang peluasan kuasa Barat. Pada tahun 1914, empayar Uthmaniyah mengeluarkan fatwa menyeru umat Islam yang ditindas penjajah Barat bangkit berjuang bersama-sama dengan empayar Uthmaniyah.

Pemerintah empayar Uthmaniyah, iaitu Khalifah Abdul Hamid II menggerakkan idea Pan-Islamisme ini. Gerakan ini mendapat sokongan umat Islam di seluruh dunia termasuklah Tanah Melayu. Contohnya, kebangkitan Tok Janggut menentang British di Kelantan pada tahun 1915.

Nasionalisme di Jepun

Nasionalisme di Jepun pula digerakkan oleh pemerintah Jepun disebabkan oleh kesedaran untuk mencapai kemajuan bagi mengelakkan ancaman imperialisme Barat. Maharaja Mikado Meiji (1868) melancarkan gerakan pemulihan Jepun dengan menekankan pemodenan mengikut model Barat supaya Jepun dihormati oleh kuasa Barat.

Prinsip dan **semangat bushido** dijadikan asas membina nasionalisme dalam kalangan rakyat dan pemerintah semasa era Pemulihan Meiji. Pemulihan meliputi gerakan pembaharuan dalam semua aspek kehidupan yang menjadikan Jepun muncul sebagai negara perindustrian dan kuasa tentera yang kuat di Asia pada awal abad ke-20. Namun begitu, desakan ekonomi dan nasionalisme melampau oleh golongan tentera menjadikan Jepun sebagai kuasa imperialisme di Asia.

Nasionalisme di Asia merupakan gerakan untuk menamatkan penjajahan kuasa asing dan menuntut perubahan politik seiring dengan pembinaan negara bangsa. Contohnya, di India, Mesir dan China. Nasionalisme juga berlaku dalam bentuk gerakan pembaharuan dalam negara untuk mengekalkan kedaulatan seperti yang telah berlaku di empayar Uthmaniyah dan Jepun. Kita sewajarnya mengambil iktibar untuk sentiasa berwaspada terhadap anasir asing yang boleh menjejaskan kedaulatan bangsa dan negara.



Semangat bushido ialah sikap yang sanggup menanggung risiko, bersungguh-sungguh mencapai cita-cita dan sedia berkorban demi melaksanakan tanggungjawab terhadap ketua dan negara.

2.4 Perkembangan Nasionalisme di Asia Tenggara

Nasionalisme di Asia Tenggara berakar umbi daripada gerakan membebaskan diri daripada penjajahan kuasa Barat seperti yang berlaku di Filipina, Burma (Myanmar), Vietnam dan Indonesia. Namun begitu, di Thailand, gerakan nasionalisme bersifat menuntut pembaharuan dalam pentadbiran ke arah mengekalkan kedaulatan negara daripada ancaman imperialisme.

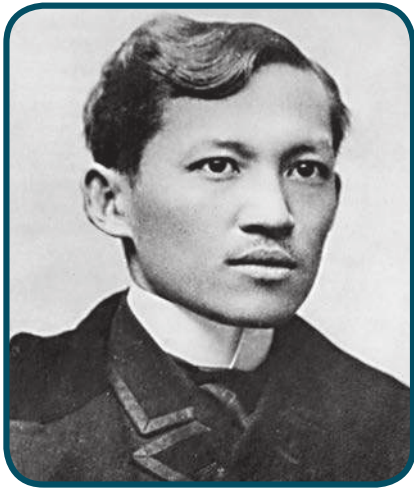

Jose Rizal



Burma (Myanmar)

- 1886: Burma dijajah oleh British dan diisytiharkan sebagai empayar British-India.
- 1935: Burma dipisahkan daripada India.
- 1988: Nama Burma ditukarkan kepada Myanmar.

Isu kasut

Perbuatan orang British yang memakai kasut semasa memasuki kuil Buddha. Perbuatan ini dianggap mencemari kesucian agama Buddha.

Golongan Mandarin

Pembesar yang menerima pendidikan Confucius.

Nasionalisme di Filipina

Nasionalisme di Filipina muncul untuk menghapuskan penjajahan asing. Antara tokoh nasionalis penting termasuklah Jose Rizal, Andres Bonifacio (Bonifacio) serta Emilio Aguinaldo (Aguinaldo). Nasionalisme peringkat awal berbentuk Gerakan Propaganda yang dipimpin oleh Jose Rizal. Gerakan ini menuntut Filipina dijadikan sebahagian daripada wilayah Sepanyol yang mempunyai hak yang sama seperti bangsa Sepanyol. Jose Rizal menubuhkan Liga Filipina pada tahun 1892 untuk mendesak kerajaan Sepanyol melakukan perubahan politik, ekonomi dan sosial di Filipina.

Kegagalan Gerakan Propaganda mencetuskan idea nasionalisme yang lebih radikal. Bonifacio menubuhkan Katipunan untuk memperoleh kemerdekaan Filipina melalui revolusi. Katipunan yang merupakan gerakan revolusioner telah menggunakan akhbar *Kalayan* untuk menyebarkan idea revolusi kepada rakyat Filipina. Bonifacio dan Aguinaldo telah memimpin Katipunan melancarkan Revolusi Filipina pada tahun 1896 untuk menyingkirkan pemerintahan Sepanyol, namun usaha ini gagal.

Aguinaldo kemudiannya bekerjasama dengan Amerika Syarikat dan berjaya mengusir Sepanyol dari Filipina. Namun begitu, Perisytiharan Kemerdekaan Filipina oleh Aguinaldo pada tahun 1899 tidak diiktiraf oleh Amerika Syarikat, sebaliknya Filipina diletakkan di bawah penguasaan Amerika Syarikat. Di bawah penjajahan Amerika Syarikat, golongan nasionalis ini mengubah strategi perjuangan dengan menggunakan saluran diplomasi melalui parti politik sederhana. Pendekatan kerjasama membolehkan Sergio Osmena, pemimpin Parti Nasionalis dilantik menganggotai Dewan Perhimpunan Filipina pada tahun 1907. Gerakan menuntut kemerdekaan ini diteruskan oleh golongan nasionalis sehingga Perang Dunia Kedua.

Nasionalisme di Burma (Myanmar)

Nasionalisme di Burma ialah manifestasi perjuangan golongan kelas menengah, sami Buddha (pongyi), Thakin (siswazah universiti) dan golongan petani menentang imperialisme British. Nasionalisme digerakkan oleh golongan kelas pertengahan berpendidikan Barat berikutan pengaruh British yang mengancam kedudukan agama Buddha. Mereka menubuhkan Persatuan Belia Buddha pada tahun 1906 untuk mengekalkan tradisi Buddha, pendidikan dan kebudayaan Burma. Persatuan tersebut menggunakan isu kasut untuk membangkitkan nasionalisme. Selepas diambil alih oleh pemimpin yang lebih radikal seperti U Ba Pe, persatuan tersebut dinamakan Majlis Persatuan Am Kesatuan Burma. Isu yang berkaitan dengan bangsa Burma mula diperjuangkan. Menjelang tahun 1920, Revolusi Pelajar menuntut penubuhan universiti untuk mereka. Golongan sami Buddha seterusnya menubuhkan Majlis Am Sangha Samagyi dan mencetuskan Pemberontakan Saya San (1930–1932). Pemberontakan yang diketuai oleh Saya San, iaitu bekas pongyi mendapat sokongan golongan petani yang terbeban dengan pelbagai jenis cukai.

Perkembangan nasionalisme berikutnya dipengaruhi oleh pengenalan Perlembagaan Burma 1935 yang memisahkan Burma dengan India. Perlembagaan tersebut merangsang perjuangan ke arah berkerajaan sendiri. Golongan Thakin menubuhkan Parti Do Bama Asiayone (Kami Orang Burma) untuk memperjuangkan kemerdekaan Burma. Pemimpin parti tersebut seperti Aung San, Kyaw Nein dan U Nu menggelar diri sebagai “Thakin” yang bermaksud tuan dan menegaskan orang Burma mesti bertuan orang Burma. Dr. Ba Maw yang memenangi pilihan raya pada tahun 1937 kemudiannya dilantik sebagai Perdana Menteri yang pertama.



Aung San

Nasionalisme di Vietnam

Nasionalisme di Vietnam muncul akibat perubahan sosiopolitik dan sosioekonomi selepas kedatangan Perancis, terutama selepas tahun 1918. Gerakan nasionalisme Vietnam dipelopori oleh golongan bangsawan dan pegawai daripada golongan Mandarin. Golongan ini memperjuangkan pemulihan sistem pemerintahan beraja. Kemunculan golongan intelektual meningkatkan kesedaran politik dan gerakan anti-Perancis. Nasionalisme Vietnam disalurkan melalui akhbar seperti *Tribune Indige* dan *Cloche Felee* yang mengkritik penindasan Perancis dan menuntut hak rakyat Vietnam. Gerakan nasionalisme Vietnam selepas Perang Dunia Pertama bercorak revolusi yang didukung oleh dua aliran ideologi, iaitu nasionalisme dan komunisme. Parti utama aliran nasionalisme ialah Viet Nam Quoc Dang Dang (VNQDD) atau Parti Nasionalis Vietnam pimpinan Nguyen Thai Hoc, manakala golongan komunis diterajui oleh Parti Komunis Vietnam (PKV) pimpinan Ho Chi Minh.

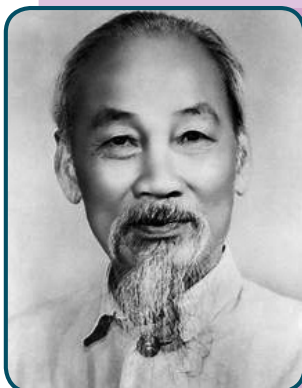

Ho Chi Minh

Perjuangan VNQDD berteraskan demokrasi, nasionalisme dan sosialisme. Parti ini melancarkan pemberontakan pada tahun 1930 untuk mengusir Perancis dan menubuhkan kerajaan republik Vietnam. Peristiwa ini memberikan kesempatan kepada Perancis melumpuhkan gerakan golongan nasionalis dengan menangkap pemimpin VNQDD dan menghukum bunuh Nguyen Thai Hoc.

Gerakan revolusi menentang Perancis diteruskan oleh Ho Chi Minh melalui PKV. Pada bulan September 1945, Ho Chi Minh berjaya mengisytiharkan kemerdekaan Republik Demokratik Vietnam di Hanoi, Vietnam Utara. Beliau dilantik sebagai presiden pertama, manakala Vietnam Selatan yang berpusat di Saigon berada di bawah pengaruh Perancis dan Amerika Syarikat. Gerakan menentang penjajahan Barat diteruskan sehingga Republik Vietnam terbentuk pada tahun 1976.

Nasionalisme di Indonesia pada awalnya berkisarkan isu pendidikan untuk mengubah nasib rakyat akibat dasar penjajah Belanda. Raden Adjeng Kartini mempelopori perjuangan untuk memajukan pendidikan kaum wanita. Karya Kartini, terutama surat yang diutus kepada rakan-rakannya di Eropah dibukukan dan diterbitkan dengan judul *Hilang Gelap Terbitlah Terang* pada tahun 1911. Karya ini kemudiannya diterjemahkan ke dalam bahasa Inggeris dengan judul *Letters of a Javanese Princess*. Karya tersebut mendedahkan dasar diskriminasi Belanda yang menindas dan membawa kemunduran kepada bangsa Indonesia. Kesedaran nasionalisme seterusnya berkembang dengan kemunculan pertubuhan yang lebih tersusun seperti Muhammadiyah untuk mempertahankan agama Islam daripada ancaman sekularisme Barat. Gerakan nasionalisme menjadi semakin radikal dengan penubuhan parti politik yang memperjuangkan kemerdekaan seperti Sarekat Islam (SI), Partai Komunis Indonesia (PKI) dan Partai Nasionalis Indonesia (PNI). Kepimpinan Soekarno menjadikan PNI sebagai sebuah parti yang berpengaruh.



Raden Adjeng Kartini

Pada tahun 1928, Kongres Pemuda Indonesia melahirkan ikrar “Sumpah Pemuda” yang menjadi tonggak nasionalisme. Tiga asas dalam sumpah tersebut ialah satu tanah air, satu bangsa dan satu bahasa untuk mewujudkan keutuhan negara bangsa.

Bagi mengukuhkan perjuangan pertubuhan ini, Soekarno mempelopori pembentukan Permuafakatan Perhimpunan Politik Kebangsaan Indonesia (PPPKI). PPPKI ialah gabungan organisasi dan parti politik Indonesia yang memperjuangkan kemerdekaan Indonesia.



Soekarno

SUMPAAH PEMUDA

- Pertama:** Kami putera dan puteri Indonesia mengaku bertumpah darah yang satu, tanah Indonesia
- Kedua:** Kami putera dan puteri Indonesia mengaku berbangsa yang satu, bangsa Indonesia
- Ketiga:** Kami putera dan puteri Indonesia menjunjung bahasa persatuan, bahasa Indonesia



Sarekat Islam, Partai Komunis Indonesia dan Partai Nasionalis Indonesia.

Nasionalisme di Thailand berbeza daripada gerakan nasionalisme di negara lain di Asia Tenggara yang bersifat antipenjajah dan memperjuangkan kemerdekaan. Gerakan nasionalisme di Thailand bertujuan mempertahankan kedaulatan negara serta menuntut penglibatan rakyat dalam pemerintahan.

Nasionalisme di Thailand dipelopori oleh Raja Thailand melalui usaha diplomasi dan pemodenan. Raja Mongkut membina hubungan baik dengan kuasa Barat seperti British, Amerika Syarikat dan Perancis. Baginda memulakan langkah pemodenan dengan melaksanakan birokrasi Barat. Penasihat Barat dibawa masuk untuk melatih pegawai tempatan dalam pentadbiran kewangan, pelabuhan, kastam, ketenteraan dan polis. Guru dari Barat, terutamanya British turut dibawa masuk untuk melaksanakan sistem pendidikan Barat. Langkah tersebut membentuk imej Thailand sebagai negara yang bersahabat dengan Barat. Pemodenan negara dan dasar terbuka Raja Mongkut diteruskan oleh putera baginda, iaitu Raja Chulalongkorn untuk menjadikan Thailand negara yang bebas daripada penjajahan kuasa Barat, khususnya British.

Nasionalisme dalam kalangan rakyat timbul semasa pemerintahan Raja Vajiravudh. Kelemahan pentadbiran Raja Vajiravudh menimbulkan kegelisahan rakyat terhadap penguasaan politik oleh kerabat diraja. Sementara itu, Nai Pridi Phanomyong dan Field Marshal Phibulsongkram menubuhkan Parti Rakyat dan melancarkan Revolusi Thai pada tahun 1932. Revolusi tersebut menamatkan pemerintahan raja berkuasa mutlak. Pemerintahan raja berperlembagaan diperkenalkan dengan meletakkan raja pada kedudukan tertinggi, tetapi tidak mencampuri urusan pentadbiran kerajaan Thailand yang dijalankan oleh Perdana Menteri.

Nasionalisme seterusnya berkisarkan rasa tidak puas hati rakyat terhadap penguasaan ekonomi oleh kapitalis Barat dan orang Cina. Perdana Menteri, Phibulsongkram meluluskan undang-undang menyekat penguasaan ekonomi oleh orang Cina dan menggalakkan peribumi terlibat dalam kegiatan ekonomi. Semasa Perang Dunia Kedua, dasar bekerjasama dengan Jepun menyebabkan Thailand tidak dijajah oleh Jepun. Thailand turut memperoleh hak semula terhadap wilayah di Indochina dan negeri utara Tanah Melayu.



Phibulsongkram

Nasionalisme di Asia Tenggara berkembang daripada kesedaran memperjuangkan hak bangsa dan mendapatkan kemerdekaan. Namun begitu, nasionalisme di Thailand pula berbeza kerana lebih kepada usaha mempertahankan kemerdekaan dan kedaulatan negara. Sumbangan pemimpin dalam usaha mengekalkan kedaulatan negara sewajarnya diteladani untuk mengukuhkan peradaban bangsa dan negara.



Thailand

Nama asal Thailand ialah Siam. Pada tahun 1939, Siam ditukarkan kepada Thailand yang bermaksud “Tanah Bebas”.

Birokrasi Barat Raja Mongkut

- Membawa masuk 80 orang penasihat Barat.
- Penasihat kewangan, pelabuhan dan polis dari Britain.
- Penasihat kastam dari Amerika Syarikat.
- Penasihat ketenteraan dari Perancis.

2.5 Kesedaran Nasionalisme di Negara Kita

Kesedaran nasionalisme di negara kita dapat ditelusuri sejak zaman Kesultanan Melayu Melaka. Kesedaran ini berkembang semasa menghadapi ancaman Siam dan British oleh tokoh pejuang tempatan.

Sejarah perjuangan bangsa menghadapi ancaman luar dapat dilihat sejak zaman Kesultanan Melayu Melaka. Usaha pemimpin Kesultanan Melayu Melaka seperti Sultan Muzaffar Shah dan Sultan Mahmud Shah seharusnya disanjung. Setelah berundur dari Melaka, Sultan Mahmud Shah berusaha untuk mendapatkan Melaka kembali dengan melakukan tiga kali serangan terhadap Portugis, namun serangan tersebut menemui kegagalan.

Penentangan terhadap ancaman luar juga dilihat melalui perjuangan Sultan Kedah, iaitu Sultan Abdullah Mukarram Shah yang menentang Syarikat Hindia Timur Inggeris (SHTI). Baginda berusaha untuk mendapatkan Pulau Pinang kembali yang merupakan sebahagian daripada wilayah Kedah. Perjuangan baginda merupakan perjuangan terawal menentang British di Kedah.



Shout Out

Murid memberikan idea secara lisan dengan laungan yang kuat dalam sesi sumbang saran. Idea tersebut dicatatkan pada kertas atau papan putih. Akhirnya, setiap jawapan tadi disusun semula menjadi satu idea menyeluruh secara sistematik. Soalannya seperti yang berikut:

- Apakah tindakan Sultan Mahmud Shah untuk mendapatkan Melaka kembali daripada kuasa Portugis?
- Mengapakah Sultan Abdullah Mukarram Shah berusaha untuk mendapatkan Pulau Pinang kembali daripada SHTI?
- Namakan tokoh pemimpin setempat yang menentang kuasa luar pada penghujung abad ke-19 dan awal abad ke-20.
- Bagaimanakah kesungguhan tokoh nasionalis tersebut memberikan inspirasi kepada perjuangan nasionalisme?



Ilustrasi menggambarkan serangan Portugis terhadap Melaka.

Begitu juga dengan kesungguhan dalam menentang penjajah seperti yang dilakukan oleh Penghulu Dol Said, Dato' Maharaja Lela Pandak Lam, Dato' Bahaman, Rentap, Mat Salleh, Tok Janggut dan Haji Abdul Rahman Limbong pada penghujung abad ke-19 dan awal abad ke-20. Perjuangan mereka bersifat setempat, namun selari dengan erti nasionalisme, iaitu perjuangan menuntut kebebasan daripada ancaman luar dan mendaulatkan wilayah masing-masing. Kesedaran awal mendapat reaksi dan tindak balas yang keras daripada penjajah sehingga memaksa masyarakat kita bergerak secara sederhana.

Kesedaran nasionalisme perlu dikaitkan dengan perjuangan tokoh agama sejak awal abad ke-20 yang dibawa oleh gerakan Islah. Gerakan ini dipelopori oleh Sheikh Muhammad Tahir Jalaluddin, Haji Abbas Mohd Taha dan Syed Sheikh al-Hadi.

Kesedaran ini kemudiannya diteruskan melalui penulisan kreatif dan akhbar yang digerakkan oleh individu seperti Zainal Abidin Ahmad (Za'ba), Muhammad Rakawi Yusuf, Abdul Rahim Kajai, Hajah Zainon Munshi Sulaiman (Ibu Zain) dan Fatimah Yaakub.

Selain itu, terdapat perjuangan yang digerakkan melalui pertubuhan sosioekonomi oleh golongan berpendidikan Inggeris dan Melayu. Tokoh ketika itu ialah Ibrahim Haji Yaakob, Ishak Haji Muhammad, Ahmad Boestamam dan Burhanuddin al-Helmi. Walaupun menghadapi kekangan kewangan, halangan undang-undang dan pengawasan ketat pemerintah, perjuangan mengkritik dan menyedarkan masyarakat tetap diteruskan.



Zainal Abidin Ahmad

Kesedaran nasionalisme telah lama wujud dalam pemikiran dan tindakan tokoh di negara kita, sama ada daripada pihak sultan, pembesar, tokoh agama, wartawan, guru, penulis atau rakyat. Perkembangannya bergerak secara teratur dan perjuangan mereka dizahirkan dalam pelbagai bentuk. Hal ini dapat dilihat melalui gerakan secara terbuka, setempat mahupun melalui idea penulisan dan bersatu yang terus berkembang bagi mempengaruhi masyarakat kemudiannya.



Teratak Za'ba.

Sumber: ipim.jmm.gov.my/. Dicapai pada 5 Ogos 2019.



Zainal Abidin Ahmad
dan Teratak Za'ba.

2.6 Faktor Kemunculan Gerakan Nasionalisme

Kemunculan nasionalisme pada abad ke-20 didorong oleh beberapa faktor seperti peranan agama, penulisan kreatif dan media cetak. Selain itu, perkembangan sistem pendidikan yang berjaya melahirkan golongan intelektual dan pengaruh luar serta serantau juga menyemarakkan nasionalisme menentang penjajah.

Peranan Agama

Para pelajar yang melanjutkan pelajaran di Mesir terdedah dengan falsafah perjuangan gerakan Islah di Mesir pimpinan Sayyid Jamal al-Din al-Afghani, Sheikh Muhammad Abduh dan Rashid Rida. Gerakan Islah menyeru umat Islam kembali kepada ajaran Islam yang sebenar dengan berpandukan al-Quran dan Hadis. Gerakan ini juga muncul untuk menentang imperialisme Barat di negara Islam.

Penulisan Kreatif

Hasil kesusasteraan seperti novel, cerpen dan puisi daripada tokoh nasionalis digunakan sebagai wadah untuk mengungkap keperitan hidup bangsa yang dijajah serta penderitaan rakyat. Hal ini memberikan impak kepada rakyat untuk menaikkan semangat bagi memahami realiti hidup yang dijajah. Contohnya, novel *Melor Kuala Lumpur* oleh Harun Aminurrashid dan cerpen *Cerita Awang Putat* oleh Abdul Rahim Kajai. Karya Pak Sako menyindir penjajah dan mengingatkan anak bangsa akan kepentingan menikmati kebebasan.



Putera Gunung Tahan dan *Anak Mat Lela Gila* karya Ishak Haji Muhammad (Pak Sako).

Sumber: Ungku Maimunah Mohd Tahir, 2005. "Early Malay Novels" dlm. *The Encyclopedia of Malaysia*, Vol. 9. Kuala Lumpur: Editions Didier Millet Sdn. Bhd.

Media Cetak

Media cetak seperti akhbar dan majalah berperanan sebagai penyalur maklumat dan penyebar berita. Antara akhbar awal termasuklah *Jawi Peranakan* yang menegur campur tangan British dalam soal agama Islam di Singapura dan isu bahasa Melayu. Terdapat juga akhbar *Sekola Melayu* yang digunakan untuk bahan pembacaan di sekolah Melayu. Kemunculan *Al-Imam*, *Neracha* dan *Pengasuh* pula memuatkan idea pembaharuan. Akhbar *Fajar Sarawak* yang diterajui oleh angkatan intelektual Melayu diterbitkan sebagai wadah bagi mengkritik dasar pemerintahan Brooke yang mengabaikan hak dan kepentingan bumiputera Sarawak.



Muhammad Rakawi Yusuf dan Johari Anang.

Sumber: Sabihah Osman dan Nordi Achie, 2011. "Pelopor Persuratkhabaran Sarawak dan Tokoh-tokoh Sosiobudaya-Persuratan Sabah" dlm. Abdul Rahman Haji Ismail dan Mahani Musa (ed.). *Akhbar dan Tokoh Persuratkhabaran Malaysia Kurun ke-21*. Pulau Pinang: Universiti Sains Malaysia.



Maktab Perguruan Sultan Idris (SITC).

Sumber: Pusat Maklumat Utusan dan Unit Foto Utusan Melayu (M) Bhd.

Sistem Pendidikan

Pendidikan moden Islam melalui penubuhan madrasah telah meniupkan semangat baharu dalam kalangan pelajar pada awal abad ke-20. Antaranya termasuklah Madrasah al-Attas di Johor Bahru (1914), Madrasah al-Masyhur di Pulau Pinang (1916) dan Madrasah al-Idrisiyah di Kuala Kangsar (1926). Institusi ini menerima idea nasionalisme melalui kunjungan para ulama Kaum Muda dari Sumatera Barat dan pulangnyanya pelajar dari Mesir yang menyebarkan idea kemajuan dan pemodenan kepada masyarakat.

Raffles Institution di Singapura, Maktab Melayu Kuala Kangsar atau Malay College Kuala Kangsar (MCKK) dan Maktab Perguruan Sultan Idris atau Sultan Idris Training College (SITC) melahirkan golongan yang memimpin rakyat menuntut hak untuk mendapatkan pendidikan. Melalui sistem pendidikan, pelajar didedahkan dengan idea tokoh falsafah Islam dan Barat yang memperlihatkan kelemahan bangsa yang dijajah serta mendesak British melakukan pembaharuan. Contohnya, SITC menjadi medan ilmu untuk berbincang dan menghasilkan karya nasionalisme bagi menyedarkan masyarakat.

Kemunculan Golongan Intelektual

Hasil daripada perkembangan sistem pendidikan, lahirah golongan intelektual seperti lepasan Timur Tengah. Contohnya, Syed Sheikh al-Hadi yang menggerakkan idea pembaharuan dalam masyarakat. Begitu juga intelektual lepasan pendidikan Inggeris dan Melayu seperti Abdul Kadir Adabi, Dato' Undang Rembau Abdullah Haji Dahan, Mohammad Eunus Abdullah, Ustaz Abu Bakar Mohd Said (Abu Bakar al-Baqir) dan Ibrahim Haji Yaakob. Mereka menggunakan akhbar serta menubuhkan persatuan bersifat sosioekonomi dan politik untuk menyedarkan rakyat tentang nasionalisme.

Pengaruh Luar dan Serantau

Kebangkitan Pan-Islamisme di empayar Uthmaniyah menyedarkan umat Islam untuk bersatu menentang ancaman luar. Pengaruh Gerakan Islah di Mesir pula menggesa umat Islam melakukan pembaharuan yang progresif. Kemunculan Jepun sebagai kuasa besar dunia yang berjaya menewaskan Rusia membuka mata penduduk tempatan untuk memperjuangkan nasib mereka.

Sementara itu, gerakan Revolusi China pimpinan Dr. Sun Yat Sen turut menimbulkan kesedaran nasionalisme. Gerakan ini berjaya menewaskan kerajaan Manchuria dan menubuhkan sebuah negara Republik China. Kejayaan ini membangkitkan kesedaran rakyat di negara kita untuk menentang penjajah. Begitu juga idea perjuangan Mahatma Gandhi di India yang menentang British tanpa kekerasan menjadi inspirasi pergerakan nasionalisme. Perjuangan Jose Rizal di Filipina dan Soekarno di Indonesia menyemarakkan usaha menentang penjajah di negara kita.

Perkembangan yang berlaku akibat pengaruh dalaman dan luaran telah menyemarakkan pergerakan nasionalisme di negara kita. Kesannya, lahirah golongan intelektual yang berjuang melalui organisasi, penulisan kreatif dan penubuhan persatuan bagi mendaulatkan negara.



2.7 Perkembangan Nasionalisme

Akhbar *Al-Imam* telah diterbitkan pada 23 Julai 1906 mengandungi garapan idea ulama yang menyeru umat Islam agar kembali kepada ajaran Islam yang sebenar dengan berpandukan al-Quran dan Hadis. Akhbar ini turut memuatkan perselisihan pendapat antara Kaum Muda dengan Kaum Tua tentang beberapa isu yang berkaitan dengan agama. Akhbar ini berkembang di Negeri-negeri Selat dan kawasan lain di Alam Melayu. Sementara itu, akhbar *Neracha* lantang menyuarakan rasa tidak puas hati terhadap penjajah British. Akhbar ini juga mengkritik sikap dan mentaliti masyarakat pada masa itu yang perlu dibangunkan melalui pendidikan dan tafsiran Islam yang lebih progresif.

Perkembangan nasionalisme di negara kita boleh dilihat melalui tiga aspek. Pertama, perkembangan nasionalisme yang dipelopori oleh golongan intelektual. Kedua, perkembangan nasionalisme ditinjau melalui penulisan oleh golongan guru, penulis dan wartawan yang menghasilkan karya seperti akhbar, majalah, novel, cerpen serta puisi. Ketiga, perkembangan nasionalisme melalui kewujudan pertubuhan atau persatuan bersifat sosioekonomi dan politik yang diterajui oleh pelbagai pihak.

Perjuangan Golongan Intelektual

Pergerakan nasionalisme di negara kita dipelopori oleh golongan berpendidikan agama, Inggeris dan Melayu.

Intelektual Berpendidikan Agama

Tokoh berpendidikan agama berjaya membangkitkan kesedaran melalui beberapa cara seperti yang berikut:

- Peranan tokoh yang digelar sebagai Kaum Muda menyalurkan idea melalui gerakan Islah dan menjadikan agama Islam sebagai asas kemajuan untuk dunia dan akhirat. Tokohnya seperti Sheikh Muhammad Tahir Jalaluddin, Syed Sheikh al-Hadi dan Haji Abbas Mohd Taha. Kesedaran mereka ini didorong oleh kecenderungan terhadap gerakan Islah semasa menuntut di Timur Tengah.
- Penubuhan madrasah oleh Kaum Muda turut menyebarkan fahaman Islah. Kesedaran pentingnya pendidikan menyebabkan lebih banyak madrasah ditubuhkan yang membawa kesan positif kepada masyarakat. Antara madrasah yang ditubuhkan termasuklah Madrasah al-Attas di Johor Bahru, Johor, Madrasah al-Khairiah al-Islamiyah di Pokok Sena, Kedah dan Maahad al-Ehya Assharif, Gunung Semangol, Perak.
- Pelajarnya membawa kemajuan dan pemodenan dari aspek sikap serta pentafsiran terhadap Islam. Selain itu, wanita turut diberikan peluang belajar di madrasah. Pembentukan intelektual baharu Islam ini mendorong mereka berusaha menyatukan rumpun Melayu dan memajukan Islam melalui pentafsiran baharu seperti yang dibawa oleh reformis Mesir.
- Idea mereka disalurkan melalui akhbar dan majalah yang membangkitkan kesedaran nasionalisme. Antaranya termasuklah akhbar *Al-Imam*, *Al-Ikhwān*, *Neracha* dan *Tunas Melayu*.



Sheikh Muhammad Tahir Jalaluddin



Syed Sheikh al-Hadi



Haji Abbas Mohd Taha



Al-Imam, majalah pimpinan Syed Sheikh al-Hadi dan Kaum Muda.

Intelektual Berpendidikan Inggeris

- Maktab Melayu Kuala Kangsar (MCKK) yang ditubuhkan pada tahun 1905 pula melahirkan intelektual berpendidikan Inggeris dan berperanan dalam perkembangan nasionalisme.
- Maktab ini pada asalnya ditubuhkan untuk melatih anak bangsawan bagi diserapkan dalam pentadbiran kerajaan British. Lulusan maktab ini menggunakan kedudukan mereka untuk menyuarakan hak mendapat pendidikan bagi orang Melayu.
- Lulusan maktab ini seperti Raja Chulan Raja Abdullah, Mahmud Mat, Mohammad Eunos Abdullah dan Raja Uda Raja Muhammad yang bertugas sebagai pegawai kerajaan menuntut British memperbaiki taraf hidup orang Melayu, di samping membuka lebih banyak peluang pekerjaan kepada orang Melayu dalam jabatan kerajaan.
- Mereka menyalurkan idea dan tuntutan dengan cara berbaik-baik dengan British serta menggunakan akhbar seperti *Warta Malaya*, *Lembaga Malaya* dan *Utusan Melayu*.



Raja Chulan Raja Abdullah

Peranan Golongan Intelektual

Intelektual Berpendidikan Melayu

Maktab Perguruan Sultan Idris (SITC) yang ditubuhkan pada tahun 1922 berjaya melahirkan semangat kesedaran bangsa melalui beberapa usaha seperti yang berikut:

- Peranan guru antaranya termasuklah O.T. Dussek, Abdul Hadi Hassan, Abdul Hadi Abdul Manan dan Harun Aminurrashid berjaya menupkan kesedaran dalam kalangan pelajar sehingga lahir ramai tokoh penulis dan nasionalis.
- Kewujudan Pejabat Karang Mengarang dengan Ketua Penterjemahnya Za'ba, telah berjaya menghasilkan buku berkualiti, di samping menjadi pemangkin mengasah bakat pelajar dalam usaha membangkitkan semangat kebangsaan. Antara tokoh nasionalis yang muncul daripada kepesatan karya pejabat ini termasuklah Buyong Adil dan Abdul Hadi Hassan.
- Kemasukan bahan bacaan dari Timur Tengah dan Indonesia menjadikan SITC sebuah taman ilmu yang mendedahkan pembaharuan dari negara luar.
- Kurikulum SITC yang menitikberatkan mata pelajaran Sejarah dan pendedahan keagungan empayar Melayu di Alam Melayu membangkitkan kesedaran kepada penuntutnya.
- Mata pelajaran Anyaman dan Kesihatan serta Sukan dianggap penting dalam kurikulum di SITC.
- Pada tahun 1929, lahirlah Pertubuhan Ikatan Pemuda Pelajar dan Ikatan Semenanjung Borneo yang akhirnya melahirkan persatuan radikal, iaitu Kesatuan Melayu Muda.



Mata pelajaran Anyaman terdapat dalam kurikulum di SITC.

Sumber: Cheah Boon Kheng, 2003. *The Encyclopedia of Malaysia, Vol. Editor, Early Modern History*. Kuala Lumpur: Editions Didier Millet Sdn. Bhd.

Perjuangan Melalui Penulisan

Nasionalisme digerakkan melalui penulisan oleh tokoh nasionalis melalui akhbar, majalah, novel, cerpen dan puisi.

Akhbar dan Majalah

Akhbar dan majalah memainkan peranan dengan menentang isu hak dan masa depan bangsa, polemik Kaum Muda dengan Kaum Tua serta isu pentadbiran, ekonomi dan sosial. Syarikat Jelutong Press menyuburkan kegiatan penerbitan akhbar pada masa itu. Intelektual yang berpendidikan Melayu dan Inggeris turut terlibat dalam perkembangan persuratkhabaran Melayu pada awal abad ke-20. Mohammad Eunos Abdullah menerajui akhbar *Utusan Melayu* dan *Lembaga Melayu*. Muncul juga akhbar *Warta Malaya*, *Warta Jenaka*, *Fajar Sarawak*, *Majlis* dan *Majalah Guru*. Pengarang seperti Muhammad Yusof Ahmad (Tok Kenali), Muhammad Yusof Abdul Hamid, Dato' Onn Jaafar dan Abdul Rahim Kajai mula bersuara tentang pendidikan dan politik tanah air. Akhbar berbahasa Inggeris seperti *The Malay Mail* dan *The Malaya Tribune* turut memuatkan perkembangan sosiopolitik dan ekonomi di negara kita.

Di Sarawak pula, akhbar *Fajar Sarawak* yang ditulis oleh Muhammad Rakawi Yusuf, Muhammad Awi Anang, Muhd Daud Abdul Ghani serta Haji Abd Rahman Kassim menjadi saluran untuk menyedarkan kaum yang dijajah. Seruan dalam *Fajar Sarawak*, "fajar telah tersinsing, bangunlah wahai bangsaku" menggesa masyarakat bangkit menuju kemajuan.

Di Sabah, kebanyakan isu pendidikan, tanah bumiputera dan kewangan petani disuarakan oleh Ketua-ketua Anak Negeri dalam mesyuarat mereka dan melalui aktiviti persatuan sosiobudaya.

Akhbar Masyarakat Cina dan India

Editor akhbar Cina biasanya merangsang pemikiran masyarakat Huachiao (kaum Cina seberang laut) untuk mengekalkan identiti, memperjuangkan nasib wanita dan menyemai perasaan cinta akan negara China. Orientasi dan aspirasi penulisan akhbar cenderung ke arah negara asal mereka. Antara akhbar tersebut termasuklah *Lat Pau* dan *Modern Daily News*. Menjelang abad ke-20, akhbar *Nanyang Tsung Hui Pao* dan *Chong Shin Yit Pao* mula memuatkan soal pemerintahan monarki serta pergolakan politik di China. Menjelang tahun 1929, orientasi penulisan lebih bersifat antiimperialisme. Sekitar tahun 1930-an, akhbar *Nanyang Siang Pao* di Pulau Pinang mula memperjuangkan soal kesatuan sekerja dan keadilan sosioekonomi bagi masyarakat kelas bawahan.

Masyarakat India pula cenderung menerbitkan akhbar walaupun beroperasi dalam tempoh yang singkat. Kandungannya memperjuangkan kepentingan politik dan sosial masyarakat India di negara ini. Antaranya termasuklah *Tamil Nesan* dan *Tamil Murasu*. Akhbar *The Indian* dan *Indian Pioneer* pula memuatkan pemikiran dan kepentingan perpaduan bagi masyarakat kelas menengah India di negara ini. Akhbar *Tamil Nesan* yang pada awalnya diterbitkan oleh peniaga India turut melaporkan perkembangan di India dan kepentingan sosiopolitik masyarakatnya.



Jelutong Press di Pulau Pinang.
Sumber: Arkib Negara Malaysia.

Karya Kreatif

Kemunculan novel berjaya meniupkan nasionalisme dalam kalangan penduduk di negara kita. Semua karya ini bertemakan semangat cinta akan negara dan perjuangan membela nasib bangsa. Contohnya, dalam novel *Mari Kita Berjuang* oleh Abdullah Sidek mengajak masyarakat memerdekakan diri dari aspek ekonomi.

Selain itu, terdapat puisi bertemakan cinta akan negara seperti “Angan-angan dengan Gurindam” oleh Omar Mustaffa, “Sedarlah” oleh Mahmud Ahmadi, “Semenanjung” oleh Harun Aminurrashid dan “Serunai Pujangga” oleh Abdul Samad Ahmad.

Kebanyakan cerpen pula bertemakan semangat pejuang, nasib bangsa dan cinta akan tanah air yang dapat dilihat melalui karya Ishak Haji Muhammad, “Rumah Besar Tiang Sebatang”, Abdul Rahim Kajai, “Cerita Awang Putat” dan Shamsuddin Salleh “Di Sini Kita Bukannya Orang Dagang”.



Abdul Rahim Kajai
Sumber: Arkib Negara Malaysia.



Abdul Rahim Kajai.



Akhbar *Lat Pau*.

Sumber: Masariah Mispari, 2003. *Sejarah Tingkatan 2*. Kuala Lumpur: Dewan Bahasa dan Pustaka.



Meja Bulat Serentak (Simultaneous Round Table)

Dalam kumpulan, murid menulis respons di atas kertas terhadap persoalan di bawah. Kemudian, mereka mengedarkan catatan mengikut pusingan jam supaya setiap ahli dapat menambah jawapan. Soalan berkaitan dengan puisi *Ibuku* karya Pungguk.

- i. Apakah yang dimaksudkan oleh *Ibuku*?
- ii. Berikan tanggungjawab anakanda dalam puisi ini.
- iii. Nyatakan tema puisi ini.

Ibuku

Ibu, Ibu Mahkota Negeri
Bersumpahlah anakanda dalam dunia
Membela pelihara akan bondaku
Anakanda, anakanda mastika puri
Selamatlah engkau dalam bahagia
Siratkan niatmu sebagai biku.

Oh *ibuku*...

Sebahagian rangkap puisi *Ibuku*
Karya Mohamad Yasin Maamur (Pungguk).

Sumber: A. Rahim Abdullah, 2019. *Pungguk Nasionalis dan Pemikir Melayu*. Kuala Lumpur: Dewan Bahasa dan Pustaka.



Akhbar *Tamil Nesan*.

Sumber: Arkib Negara Malaysia.

Perjuangan Melalui Persatuan

Perjuangan melalui persatuan memperlihatkan perkembangan yang bersifat sosiobudaya dan kemudiannya politik.



Mohammad Eunos Abdullah menubuhkan KMS.

KESATUAN MELAYU SINGAPURA

Persatuan awal yang muncul ialah Kesatuan Melayu Singapura (KMS) yang ditubuhkan pada tahun 1926. Penubuhan KMS bertujuan menggalakkan ahli bergerak aktif dalam pentadbiran, memperjuangkan kepentingan orang Melayu dalam politik dan pendidikan serta mementingkan pelajaran teknik dan pengajian tinggi. Kejayaan KMS mendorong penubuhan persatuan negeri lain. Contohnya, Persatuan Melayu Pahang, Persatuan Melayu Selangor dan Persatuan Melayu Negeri Sembilan yang dianggotai oleh kakitangan kerajaan. Mereka bekerjasama dengan British dan meminta supaya lebih banyak peluang diberikan kepada orang Melayu dalam pentadbiran.

PERSAUDARAAN SAHABAT PENA

Persaudaraan Sahabat Pena (PASPAM) ditubuhkan bagi menggalakkan ahlinya untuk bersatu dan bertukar-tukar pendapat. PASPAM yang bermula di Pulau Pinang pada tahun 1934, berkembang dan giat mengadakan perhimpunan tahunan seluruh Tanah Melayu antara tahun 1934 hingga tahun 1939. Usaha menyatukan pergerakan orang Melayu melalui kongres atau persidangan berjaya menghimpunkan wakil persatuan Melayu dari Brunei, Labuan dan Sarawak untuk mengutarakan isu kebangsaan.

Di Sarawak, Muhammad Rakawi Yusuf adalah antara pengasas PASPAM cawangan Kuching dan mempunyai hubungan baik dengan ahli KMS. Beliau bersama-sama dengan Johari Anang turut mengasaskan Persatuan Melayu Sarawak (PMS) pada tahun 1939. Di Sabah, ramai dalam kalangan tokoh bumiputera Sabah bergiat aktif dalam organisasi berbentuk penulisan sehingga membangkitkan kesedaran tentang pentadbiran di Sabah. Kesedaran berpersatuan dalam kalangan masyarakat Sabah wujud pada akhir tahun 1930-an. Penubuhan cawangan PASPAM di Jesselton (Kota Kinabalu), Tawau dan Labuan pada tahun 1939 meningkatkan kesedaran sosial dalam kalangan ahlinya. Kebanyakan ahli PASPAM di Sabah terdiri daripada guru sekolah Melayu, pegawai rendah kerajaan dan peniaga. Antara tokohnya termasuklah Mohammad Yaakob, Mohammad Shamsudin Osman dan Zakaria Gunn.

KESATUAN MELAYU MUDA

Kesatuan Melayu Muda (KMM) ditubuhkan hasil daripada gagasan Ibrahim Haji Yaakob pada bulan Mei 1937. KMM seterusnya didaftarkan pada tahun 1938. KMM berjuang melalui akhbar *Majlis* dan berhasrat untuk menentang British dengan mewujudkan satu gagasan yang dinamakan Melayu Raya melalui gabungan Tanah Melayu dan Indonesia. KMM menyeru orang Melayu untuk “bangun sebagai satu bangsa yang mempunyai tamadun dan kesopanan di tanah airnya”. KMM dianggap radikal oleh British kerana berani menyuarakan penentangan terhadap kerajaan kolonial dan membangkitkan perasaan anti-British melalui penulisan dalam akhbar dan majalah.

PERSATUAN MASYARAKAT CINA DAN INDIA

Pada umumnya, sebelum Perang Dunia Kedua, masyarakat Cina masih menumpukan perhatian kepada keadaan yang berlaku di China. Pemimpin revolusi China seperti Dr. Sun Yat Sen berusaha menjalinkan hubungan dengan pemimpin Cina di negara kita dengan melawat Negeri-negeri Melayu Bersekutu sebanyak empat kali. Hal ini bagi mendapatkan sokongan menentang kerajaan Manchuria di China.

Terdapat masyarakat Cina yang memberikan perhatian kepada kebajikan dan perkembangan politik tempatan di negara kita. Contohnya, masyarakat Cina yang dilahirkan di Negeri-negeri Selat atau Cina Peranakan. Selain itu, terdapat juga dalam kalangan mereka yang berpendidikan Inggeris seperti Tan Jiak Kim. Mereka menubuhkan Persatuan Orang Cina Peranakan British (SCBA) di Negeri-negeri Selat. Persatuan ini menggalakkan pelajaran tinggi dan teknikal dalam kalangan masyarakat Cina. Pada tahun 1915, Tan Cheng Lock berusaha untuk menghidupkan cawangan SCBA di Melaka. Beliau juga menuntut peluang berkhidmat dalam perkhidmatan kerajaan.



Tan Jiak Kim

Sumber: www.ummemory.um.edu.my/. Dicapai pada 2 Ogos 2019.

Bagi masyarakat India, beberapa pertubuhan awal ditubuhkan bagi menjaga kepentingan masyarakat India di Tanah Melayu. Antaranya termasuklah Persatuan India Taiping dan Persatuan India Pulau Pinang. Pada tahun 1927, Persidangan India Se-Malaya diadakan di Kuala Lumpur dan diikuti oleh negeri lain. Persidangan ini bertujuan membincangkan isu berkaitan dengan masyarakat India. G.V. Thaver pula menubuhkan Malayan Indian Association (MIA), khusus bagi golongan India yang dilahirkan di Tanah Melayu.

Pada bulan Oktober 1936, Central India Association of Malaya (CIAM) ditubuhkan di bawah pimpinan Dr. A.M. Soosay. CIAM yang menggabungkan 12 persatuan India dan empat dewan perniagaan berjaya mengembangkan idea nasionalisme masyarakat India di Tanah Melayu, di samping menjaga kebajikan mereka. Pergerakan CIAM disemarakkan lagi dengan lawatan Pandit Jawaharlal Nehru ke Tanah Melayu pada tahun 1937.



Kehadiran Pandit Jawaharlal Nehru di Kuala Kangsar (1937).

Sumber: Cheah Boon Kheng, 2003. *The Encyclopedia of Malaysia, Vol. Editor, Early Modern History*. Kuala Lumpur: Editions Didier Millet Sdn. Bhd.

Masyarakat Sikh yang turut terlibat sebagai pasukan keselamatan pula menjadikan berek polis atau kuarters kerajaan serta gurdwara sebagai tempat aktiviti sosial dan keagamaan. Gurdwara menjadi antara tempat penting bagi masyarakat Sikh mengembangkan kesedaran politik anti-British. Pada tahun 1902, Khalsa Diwan Malaya ditubuhkan di Taiping, Perak dan menjadi persatuan berpengaruh untuk menjaga kepentingan masyarakat Sikh. Bagi masyarakat India Muslim pula, ramai yang melibatkan diri dalam kegiatan perniagaan dan pentadbiran. Contohnya, Sir Hussein Hasan al-Abdoolcader yang merupakan ahli dalam Majlis Perundangan Negeri-negeri Selat atau Straits Settlement Legislative Council (SSLC).

Perjuangan nasionalisme yang digerakkan oleh golongan intelektual dengan menggunakan media massa dan menubuhkan persatuan mencetuskan semangat kebangsaan sebelum Perang Dunia Kedua. Sememangnya, keupayaan menggembelng golongan intelektual penting untuk menggerakkan organisasi dan media massa demi perjuangan mendaulatkan negara bangsa.



Apakah tujuan penubuhan persatuan bagi masyarakat Cina dan India sebelum Perang Dunia Kedua?

2.8 Kesan Perkembangan Nasionalisme

Perkembangan nasionalisme di negara kita meninggalkan kesan yang dapat dilihat dari aspek politik, ekonomi dan sosial. Kesan tersebut seperti yang berikut:

Politik

- Usaha golongan intelektual berpendidikan Inggeris dan KMS menggesa kerajaan meningkatkan peluang pekerjaan dalam pentadbiran British membuahkan hasil. Bilangan orang Melayu dalam Malayan Civil Service (MCS) bertambah daripada tujuh orang pada tahun 1930 kepada 20 orang pada tahun 1937.
- Langkah British memperkenalkan dasar desentralisasi mendorong orang Melayu lebih peka tentang masa depan mereka. Dasar desentralisasi ini cuba mengembalikan kuasa sultan, residen dan Majlis Mesyuarat Negeri yang tercabar akibat pembentukan Negeri-negeri Melayu Bersekutu pada tahun 1896. Kesannya, orang Melayu mula menyuarakan kepentingan berpersatuan bagi membincangkan soal politik sehingga tertubuhnya persatuan peringkat negeri.
- Nasionalisme yang berlaku di China mendorong golongan revolusi memberikan perhatian terhadap pendidikan masyarakat Cina di negara kita. Kelab bacaan dan pasukan drama ditubuhkan agar masyarakat di sini dapat membaca berita dari China. Selain itu, sekitar tahun 1921, banyak sekolah Cina didirikan di Tanah Melayu dengan menggunakan bahasa Mandarin sebagai bahasa pengantar. Tindakan ini bertujuan menggantikan dialek lain seperti perkembangan yang berlaku di China.
- Sekitar tahun 1930-an dan 1950-an, muncul masyarakat India yang dilahirkan di Tanah Melayu. Sebahagian daripada mereka lebih gemar dikenali sebagai “the Strait born people”. Mereka berusaha untuk membentuk identiti tersendiri dan semakin mementingkan perpaduan serta mula melihat perkembangan politik di Tanah Melayu.
- Nasionalisme yang muncul menyebabkan British berhati-hati dan bertindak mengadakan beberapa sekatan. Apabila gerakan nasionalisme dikesan oleh British, tokoh seperti Ibrahim Haji Yaakob, Ishak Haji Muhammad dan Ahmad Boestamam ditangkap dan dipenjarakan di Singapura pada tahun 1941. Mereka kemudiannya dibebaskan oleh Jepun pada tahun 1942.

Ekonomi

- Gesaan Kaum Muda agar memajukan diri dalam pendidikan dan ekonomi membangkitkan semangat berniaga dalam kalangan masyarakat Melayu. Hasilnya, tertubuhlah persatuan kebajikan bernama al-Jamiah al-Khairiah di Singapura. Persatuan ini berjaya membangkitkan semangat berniaga dan menulis rencana berinformasi tentang kepentingan kemajuan.
- Pada awal abad ke-20, British lebih menekankan pendidikan pada peringkat rendah kepada penduduk tempatan. Hal ini menyukarkan usaha untuk meningkatkan taraf hidup. Oleh sebab itu, Za'ba sebagai tokoh nasionalis kerap membangkitkan isu ini semasa mengajar di SITC. Beliau menyedarkan guru pelatih akan pentingnya pendidikan tinggi dan kurikulum bahasa Inggeris.
- Akhbar berbahasa Inggeris seperti *The Malay Mail* dan *The Malaya Tribune* berusaha untuk mengasaskan dana bagi membantu orang Melayu melanjutkan pelajaran di luar negara. Usaha ini disokong oleh Persekutuan Guru-guru Melayu Selangor dan persatuan negeri. Pada masa itu, terdapat orang Melayu melanjutkan pelajaran ke luar negara seperti Tunku Abdul Rahman, Tunku Yaacob dan Mohd Zain Ariffin.

- ▶ Tuntutan untuk mendapatkan peluang pendidikan yang disuarakan melalui akhbar, majalah dan persatuan mewujudkan kesedaran yang tinggi dalam kalangan masyarakat untuk belajar di madrasah dan sekolah Melayu. Kesedaran ini juga mendorong mereka menulis dan menerajui majalah sendiri.
- ▶ Lepasan SITC juga menunjukkan peningkatan daripada 58 orang pada bulan Mac 1924 kepada 141 orang pada bulan September 1940. Mereka berkhidmat sebagai guru untuk membantu meningkatkan taraf pendidikan masyarakat. Kemunculan lebih ramai guru wanita menyemarakkan perkembangan nasionalisme. Pada tahun 1930, guru wanita di Johor Bahru menerbitkan majalah *Bulan Melayu* untuk memuatkan berita kemajuan dan pendidikan wanita. Majalah ini tersebar di serata Tanah Melayu dan Indonesia. Penggerak utama *Bulan Melayu*, iaitu Ibu Zain kerap mengingatkan wanita berkaitan dengan kepentingan ilmu pengetahuan untuk mengangkat martabat wanita.
- ▶ Sementara itu, masyarakat India dan Ceylon turut menubuhkan persatuan untuk menjaga kebajikan mereka. Contohnya, E.E.C. Thuraisingham selaku Presiden Malayan Rubber Estate Owner Association berjaya membantu meningkatkan perusahaan getah semasa zaman kemelesetan ekonomi pada tahun 1920-an dan tahun 1930-an.
- ▶ Menjelang Perang Dunia Kedua, golongan intelektual menyedari perubahan politik semakin bertambah. Masyarakat Cina mula meminta kerajaan British menimbangkan penglibatan mereka dalam jawatankuasa kerajaan. Tan Cheng Lock yang menganggotai Majlis Perundangan Negeri-negeri Selat (SSLC) menuntut British menjaga kebajikan dan menyediakan dana untuk belajar dalam kalangan masyarakat Cina.



Ibu Zain menganjurkan Tabung Derma Pelajaran Tinggi untuk anak perempuan Melayu Semenanjung.

Perkembangan nasionalisme di negara kita melahirkan golongan nasionalis yang berusaha mengubah corak hidup masyarakat. Perkembangan ini dapat dilihat melalui aspek politik, ekonomi dan sosial.

Nasionalisme, iaitu perasaan cinta akan negara membawa maksud perasaan ingin membebaskan diri daripada penjajah. Perkembangan yang berlaku di Barat dan Asia mempengaruhi pergerakan nasionalisme di negara kita. Nasionalis berpendidikan agama, Inggeris dan Melayu menggunakan pelbagai medium untuk menyemarakkan nasionalisme. Tindakan mereka meninggalkan kesan kepada negara kita sehinggalah episod sejarah baharu negara muncul selepas Perang Dunia Kedua.



Kajian Kes

Kegigihan Ibu Zain membolehkan masyarakat sedar akan pentingnya pendidikan. Bincangkan.



KEBANGKITAN NASIONALISME

- Revolusi Keagungan
- Revolusi Amerika
- Revolusi Perancis

- Nasionalisme di Filipina
- Nasionalisme di Burma (Myanmar)
- Nasionalisme di Vietnam
- Nasionalisme di Indonesia
- Nasionalisme di Thailand

- Peranan Agama
- Penulisan Kreatif
- Media Cetak
- Sistem Pendidikan
- Kemunculan Golongan Intelektual
- Pengaruh Luar dan Serantau

- Politik
- Ekonomi
- Sosial



- Nasionalisme di India
- Nasionalisme di China
- Nasionalisme Empayar Uthmaniyah dan Mesir
- Nasionalisme di Jepun

- Perjuangan Golongan Intelektual
- Perjuangan Melalui Penulisan
- Perjuangan Melalui Persatuan

Aktiviti 1: Carousel**Arahan:**

1. Murid dibahagikan kepada kumpulan kecil.
2. Murid bergerak secara berkumpulan mengikut stesen berkaitan dengan tokoh.
3. Setiap kumpulan akan berbincang tentang persoalan berkaitan dengan tokoh pada setiap stesen.

Tokoh yang berikut penting dalam gerakan nasionalisme negara masing-masing.

Stesen 1

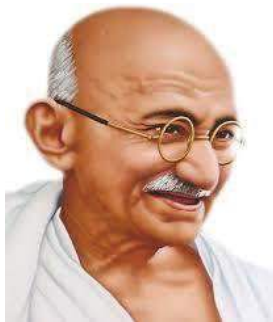

Mahatma Gandhi (India)

Stesen 2



Dr. Sun Yat Sen (China)

Stesen 3



Mikado Meiji (Jepun)

1. Perbincangan tentang tokoh pada setiap stesen:
 - (a) Matlamat perjuangan nasionalisme tokoh berkenaan.
 - (b) Cara atau strategi perjuangan tokoh untuk mencapai matlamat nasionalisme.
 - (c) Kejayaan tokoh dalam perjuangan mencapai matlamat.
 - (d) Ciri-ciri ketokohan yang boleh diteladani untuk kecemerlangan diri, bangsa dan negara.
2. Pembentangan dan perkongsian di hadapan kelas.
Kumpulan atau wakil kumpulan membentangkan hasil perbincangan dan membuat rumusan tentang tokoh yang dibincangkan.
3. Kumpulan membentangkan hasil perbincangan di hadapan kelas.



Aktiviti 2: Ulas Gilir (Rotating View)

Arahan:

1. Murid dibahagikan kepada beberapa kumpulan.
2. Setiap kumpulan membincangkan soalan tentang puisi di bawah. Mereka mencatatkan jawapan di atas kertas sebak dan memaparkannya dalam kumpulan masing-masing.
3. Setiap kumpulan akan bergerak dari satu kumpulan ke satu kumpulan lain untuk membuat penilaian hasil kerja setiap kumpulan.
4. Mereka boleh membuat komen, memberikan idea tambahan atau persoalan pada kertas berkenaan dengan menggunakan pen yang warna dakwatnya berbeza-beza dan mencatatkan nama kumpulan yang memberikan komen.

Anak Merdeka

Wahai anak bangsa yang lahir dari rahim perjuangan!
Bangunlah dari mimpi ngerimu,
Jejakkan dirimu kepada semangat juang pertiwi.

Wahai anak bangsa yang lahir dari sifat seorang budiman!
Tegakkan dirimu dengan ilmu,
Kuatkan peribadimu dengan kebijaksanaan,
Agar sang penjajah tidak lagi bermaharajalela meracun minda dan akal fikiranmu.

Wahai anak bangsa yang bertunas dari keperibadian yang tuntas!
Lihatlah robekan si penjajah,
Hasil tanah dari tangan bondamu dirampas,
Akalmu dikotori dengan lumpur fikiran yang dibawa,
Kuasa yang hilang diganti dengan janji manis yang tidak tertunai.

Wahai anak bangsa yang akan meneruskan obor perjuangan!
Jangan padamkan cahaya dan semangat juang yang telah dibina oleh nenek moyangmu,
Teruskanlah menjadi pewaris dan penjaga kepada negara yang indah nian ini,
Agar kemerdekaan yang dikecap terus kekal mekar.

(Karya Sayuti Yusuf)
Dewan Bahasa dan Pustaka

Soalan:

1. Apakah tema puisi “Anak Merdeka” ini?
2. Apakah maksud rangkap puisi di bawah?
*Wahai anak bangsa yang lahir dari rahim perjuangan!
Bangunlah dari mimpi ngerimu,
Jejakkan dirimu kepada semangat juang pertiwi.*
3. Apakah tindakan penjajah yang menyebabkan rakyat peribumi tersisih?
4. Nyatakan nilai dan iktibar daripada puisi ini.



- Jadual yang berikut berkaitan dengan revolusi yang berlaku di Eropah pada abad ke-17 dan abad ke-18.

Tahun	Revolusi
1688	Revolusi Keagungan di England
1789	Revolusi Perancis

Apakah kesan revolusi tersebut terhadap Eropah?

- Kuasa rakyat terjejas
 - Ideologi komunis terhalang
 - Kuasa raja mutlak diperkukuh
 - Kerajaan berperlembagaan ditegakkan
- Jadual yang berikut berkaitan dengan tindakan pemerintah Thailand.

Pemerintah Thailand	Tindakan
Raja Mongkut	Memperkenalkan sistem birokrasi Barat di Thailand
Raja Chulalongkorn	

Mengapakah pemerintah Thailand mengambil tindakan tersebut?

- Menyaingi kuasa besar
 - Mengukuhkan kuasa rakyat
 - Mengekalkan kedaulatan negara
 - Memantapkan kedudukan parlimen
- Soalan berikut berdasarkan gambar Jelutong Press.
- Apakah kesan daripada penubuhannya?



Jelutong Press

Senarai berikut merupakan cerpen yang dihasilkan sebelum Perang Dunia Kedua.

“Rumah Besar Tiang Sebatang” “Cerita Awang Putat” “Di Sini Kita Bukannya Orang Dagang”
--

- Apakah tema cerpen tersebut?
- Menyekat pengaruh komunis
 - Mewujudkan perpaduan kaum
 - Memperjuangkan nasib bangsa
 - Mengurangkan pengaruh golongan radikal



5. Maklumat yang berikut merupakan kandungan ikrar Sumpah Pemuda dalam kebangkitan nasionalisme Indonesia.
Teliti kandungan ikrar Sumpah Pemuda tersebut dan jawab semua soalan.



- (i) Apakah tema yang terkandung dalam Sumpah Pemuda di atas?
(ii) Pada pendapat anda, mengapakah sumpah tersebut dilafazkan?
(iii) Berdasarkan pengetahuan sejarah anda, apakah kesan daripada kelahiran sumpah tersebut?
(iv) Bagaimanakah anda boleh memanfaatkan kandungan sumpah tersebut untuk mengukuhkan pembinaan negara dan bangsa Malaysia?
6. Intelektual berpendidikan Inggeris dan Melayu lepasan MCKK dan SITC turut terlibat dalam perkembangan nasionalisme di negara kita pada awal abad ke-20.

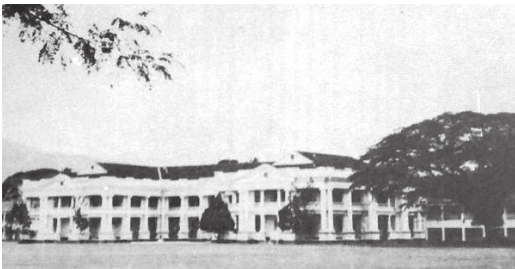

Maktab Melayu Kuala Kangsar (MCKK).

Sumber: Arkib Negara Malaysia.



Maktab Perguruan Sultan Idris (SITC).

Sumber: Pusat Maklumat Utusan dan Unit Foto Utusan Melayu (M) Bhd.

- (i) Namakan nasionalis lepasan MCKK dan SITC yang berjaya mencetuskan nasionalisme.
(ii) Bagaimanakah golongan intelektual ini membangkitkan nasionalisme ketika itu?
(iii) Bagaimanakah golongan intelektual boleh memanfaatkan ilmu bagi memartabatkan negara kini?



Nilai, Patriotisme dan Iktibar

- Kebangkitan nasionalisme di Barat yang mempengaruhi gerakan nasionalisme di Asia dan Asia Tenggara wajar diteladani untuk menanam rasa cinta akan negara.
- Perkembangan nasionalisme di negara kita meninggalkan implikasi yang besar terhadap perjuangan rakyat yang membawa keutuhan dan permuafakatan.
- Perjuangan pemimpin di Asia dan Asia Tenggara menimbulkan kesedaran tentang pentingnya menentang penjajah bagi mewujudkan negara yang berdaulat.
- Gerakan nasionalisme dapat membentuk jati diri dan mengukuhkan identiti bagi sesebuah negara dan bangsa yang merdeka.

Diri dan Keluarga

Sebagai ahli dalam sebuah keluarga, sikap cinta akan negara perlu dipupuk dari kecil agar dapat mengukuhkan institusi keluarga dan menyumbang keharmonian dalam masyarakat dan negara.

Negara

Permuafakatan dalam masyarakat pelbagai kaum, budaya dan agama menjadi tonggak utama bagi menjamin kesejahteraan masyarakat dan mengukuhkan peradaban bangsa serta negara.



Semangat cinta akan negara sangat penting untuk memelihara kesejahteraan negara.

Sumber: Pusat Maklumat Utusan dan Unit Foto Utusan Melayu (M) Bhd.



BAB 3

KONFLIK DUNIA DAN PENDUDUKAN JEPUN DI NEGARA KITA

Sinopsis

Konflik dunia yang merangkumi Perang Dunia Pertama dan Perang Dunia Kedua teretus akibat perkembangan imperialisme dan nasionalisme dalam persaingan merebut kuasa politik dan ekonomi. Perang dunia bermula di Eropah, kemudiannya merebak ke Asia Pasifik. Pemerintahan tentera Jepun di negara kita telah mencetuskan tindak balas rakyat dan menyemarakkan nasionalisme dalam kalangan rakyat.

- Pembunuhan Putera Mahkota Austria-Hungary.
- Perang Dunia Pertama meletus.

- Jerman menandatangani gencatan senjata.
- Berakhir Perang Dunia Pertama.

Perjanjian Versailles ditandatangani untuk syarat perdamaian.

1914

1918

1919





Inti Pati Pembelajaran

1. Nasionalisme di negara kita sebelum perang dunia.
2. Latar belakang perang dunia.
3. Perkembangan Perang Dunia Kedua.
4. Perkembangan Perang Dunia Kedua di Asia Pasifik.
5. Faktor kedatangan Jepun ke negara kita.
6. Dasar pendudukan Jepun di negara kita.
7. Perjuangan rakyat menentang pendudukan Jepun.
8. Perkembangan gerakan nasionalisme tempatan dan pendudukan Jepun.
9. Keadaan negara kita selepas kekalahan Jepun.



Elemen Kewarganegaraan dan Nilai Sivik

1. Kepentingan keamanan dunia kepada negara kita.
2. Kepentingan kesedaran semangat cinta akan negara.
3. Iktibar daripada peperangan.
4. Kegigihan rakyat dalam mempertahankan kedaulatan negara.
5. Kepentingan kebijaksanaan dalam merancang strategi.
6. Kepentingan sikap kreatif dalam kehidupan.
7. Kepentingan sikap sedia berkorban untuk tanah air.
8. Kepentingan ketahanan fizikal dan mental dalam menghadapi cabaran hidup.



Kemahiran Pemikiran Sejarah

1. Memahami kronologi Perang Dunia Pertama dan Perang Dunia Kedua.
2. Meneroka bukti nasionalisme tempatan sebelum dan selepas Perang Dunia Kedua.
3. Membuat imaginasi kesengsaraan rakyat akibat dasar pendudukan Jepun.
4. Membuat interpretasi perjuangan rakyat menentang pendudukan Jepun.
5. Membuat rasionalisasi menghindari konflik antarabangsa.

- Jerman menakluki Poland.
- Perang Dunia Kedua bermula di Eropah.

1939

- Jepun menyerang Tanah Melayu dan Pearl Harbour.
- Perang Dunia Kedua di Asia Pasifik bermula.

1941

- Bom atom digugurkan di Hiroshima dan Nagasaki.
- Jepun menyerah kalah.
- Perang Dunia Kedua berakhir.

1945

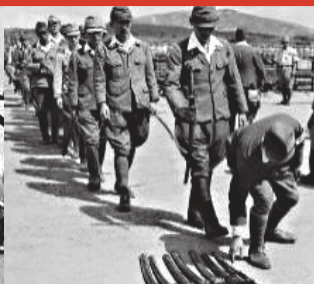

3.1 Nasionalisme di Negara Kita Sebelum Perang Dunia

Nasionalisme di negara kita sebelum perang dunia tercetus daripada gerakan orang Melayu menentang campur tangan British. Namun begitu, gerakan awal secara terbuka mendapat reaksi dan tindak balas yang keras daripada British.

Kesedaran Awal Nasionalisme

Sejak awal abad ke-20, British berusaha untuk membendung pengaruh idea gerakan Islam dari Timur Tengah. British dengan persetujuan Raja-raja Melayu memperkenalkan Enakmen Undang-Undang Islam 1904 bagi memastikan sesiapa yang mencetak dan mengedarkan tulisan berkaitan dengan agama dan politik Islam tanpa keizinan sultan boleh dikenakan hukuman penjara. British turut memperkenalkan dua badan penyiasat, iaitu Jabatan Siasatan Jenayah (Criminal Intelligence Department) dan Biro Siasatan Politik (Political Intelligence Bureau) untuk mengawal gerakan Islamiah.

BAB 3



Pada 11 November 1914, empayar Uthmaniyah mengeluarkan fatwa menyeru orang Islam yang ditindas oleh penjajah Barat agar bangkit bersama-sama dengan empayar Uthmaniyah. Perkembangan ini mendapat perhatian penduduk di Tanah Melayu, terutama Kaum Muda melalui akhbar.

Sumber: Mohd Samsudin, 2015. *Perjuangan Tok Janggut: Satu Realiti kepada Kebangkitan Nasionalisme*. Seminar 100 Tahun Tok Janggut. Kuala Lumpur: Arkib Negara Malaysia.



Membuat Interpretasi

Mengapakah British berusaha membendung pengaruh empayar Uthmaniyah di negeri Melayu pada awal abad ke-20?

Kebangkitan Islam pada peringkat antarabangsa telah menyebabkan British berwaspada terhadap gerakan Pan-Islamisme. Penentangan Tok Janggut merupakan hasil daripada kesedaran politik antarabangsa yang menggerakkan penentangan bercorak tempatan. Walaupun gerakan ini melibatkan penduduk di Pasir Puteh, Kelantan, isu penentangan adalah untuk mempertahankan agama Islam dan hak penduduk tempatan. Penentangan ini berlaku di tengah-tengah kancah pergolakan politik yang berlaku di Eropah.

Penentangan Tok Janggut merupakan rentetan daripada cetusan kebangkitan masyarakat Islam sedunia terhadap penjajah Barat yang menakluki negara Islam. Kebangkitan Tok Janggut telah dipengaruhi oleh penglibatan empayar Uthmaniyah dalam Perang Dunia Pertama di Eropah. Penentangan yang memperjuangkan agama ini kemudiannya dikaitkan dengan isu cukai yang dikenakan serta sikap membenci British.

British berwaspada terhadap sokongan orang Melayu kepada empayar Uthmaniyah yang berperang dalam Perang Dunia Pertama. Perang yang meletus menarik perhatian pemimpin negeri Melayu untuk menyokong khalifah empayar Uthmaniyah yang dianggap pelindung umat Islam serta penaung bagi tanah suci Mekah dan Madinah.

Kegagalan penentangan bersenjata Tok Janggut menyebabkan masyarakat menyusun strategi lain untuk menentang pihak British. Akhbar dan majalah menjadi wahana penting untuk meniupkan kesedaran kebangsaan.

Namun begitu, kesedaran politik tidak boleh dilakukan secara terang-terangan. Hal ini disebabkan oleh adanya undang-undang British yang menghalang orang Melayu menyatakan sikap politik mereka melalui bahan bertulis.

Kewujudan undang-undang yang mengawal kebebasan bersuara, penerbitan, berpersatuan dan kawalan ketat British terhadap kegiatan yang boleh mengancam kedudukan British menyebabkan kesedaran kebangsaan tidak meluas dalam akhbar Melayu sebelum Perang Dunia Kedua.



Cerita Tekukur

“Cerita Tekukur” yang tersiar dalam akhbar Melayu seperti *Utusan Melayu*, *Lembaga Melayu*, *Lidah Teruna* dan *Pengasoh* pada tahun 1920 merupakan pernyataan politik kemerdekaan. Pernyataan tersebut disampaikan secara berselindung di sebalik wajah dan pelaku haiwan disebabkan oleh adanya undang-undang pemerintah yang mengongkong penerbitan akhbar.

Dalam “Cerita Tekukur” ini terdapat rujukan jelas kepada “Tekukur nombor 1874” dan “Tekukur nombor 1909”, iaitu tarikh penting negeri Melayu dikuasai oleh British. Tekukur menangi nasibnya yang bebas dalam negeri merdeka, kini terkurung dalam “sangkar emas” yang kehilangan kemerdekaan.

Sumber: Abdul Rahman Haji Ismail, 1995. “Nasionalisme Melayu dan Nasionalisme se-Tanah Melayu: Satu Perbincangan tentang Soal Permulaannya” dlm. Abu Talib. *Isu-isu Pensejarahan (Esei Penghargaan kepada Dr. R. Suntharalingam)*. Pulau Pinang: Penerbit Universiti Sains Malaysia.

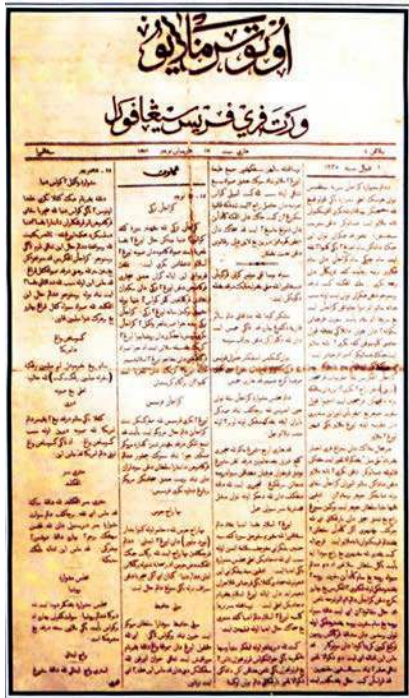

Akhbar *Utusan Melayu*, antara akhbar sebelum Perang Dunia Kedua yang memuatkan penulisan tentang kesedaran kebangsaan.

Sumber: Arkib Negara Malaysia.

Kesedaran nasionalisme Melayu sebelum perang dunia lahir daripada kesedaran semangat cinta akan negara. Semangat ini menjadi asas kepada gerakan yang lebih menyeluruh selepas Perang Dunia Kedua untuk memperjuangkan kemerdekaan tanah air.



Undang-undang British berkaitan dengan penerbitan:

- i. Publishing and Book Enactment 1915.
- ii. The Seditious Publication (Prohibition) Enactment 1919.

AKTIVITI

1. Pilih akhbar yang diterbitkan sebelum Perang Dunia Kedua.
2. Kaji perkara yang berikut:
 - Tarikh terbitan.
 - Nama pengarang.
 - Berita yang dimuatkan.
 - Kesan penerbitan akhbar kepada masyarakat.
3. Bentangkan kajian anda di dalam kelas.

3.2 Latar Belakang Perang Dunia

Perang dunia berpunca daripada perkembangan nasionalisme dalam kalangan negara Eropah yang membawa persaingan antara kuasa imperialis untuk mempertahankan kepentingan masing-masing. Persaingan tersebut telah mencetuskan Perang Dunia Pertama (1914–1918) dan Perang Dunia Kedua (1939–1945) yang memberikan kesan besar terhadap penduduk dunia.

Perang Dunia Pertama

Perang Dunia Pertama berlaku dalam kalangan negara di Eropah termasuk empayar Uthmaniyah. Antara faktor yang mencetuskan Perang Dunia Pertama termasuklah persaingan kuasa imperialis, pembentukan pakatan ketenteraan dan konflik di rantau Balkan.

Persaingan Kuasa Imperialis

Perkembangan Revolusi Industri menyebabkan berlaku persaingan dalam kalangan kuasa imperialis di Eropah. Mereka bersaing untuk mendapatkan tanah jajahan bagi memperoleh bahan mentah seperti arang batu, petroleum dan bijih timah serta memasarkan hasil industri. Persaingan tersebut membawa permusuhan antara kuasa imperialis di Eropah seperti Perancis dan Jerman.

Pakatan Ketenteraan

Permusuhan antara kuasa Eropah membawa pembentukan pakatan ketenteraan seperti pakatan Kuasa Tengah dan Pakatan Bertiga. Kewujudan pakatan ketenteraan menyebabkan ketidakstabilan politik berterusan di Eropah. Seiring dengan persaingan mendapatkan tanah jajahan, negara dalam pakatan turut bersaing menghasilkan senjata moden dan sedia berperang bagi mempertahankan kepentingan masing-masing.

Krisis Rantau Balkan

Krisis di rantau Balkan berlaku akibat permusuhan Austria-Hungary dengan Serbia. Austria-Hungary menuduh Serbia menghasut rakyat Austria berketurunan Serb supaya berjuang membebaskan diri daripada pemerintahan Austria-Hungary. Kemuncak krisis Balkan ialah pembunuhan Archduke Ferdinand, Putera Mahkota Austria-Hungary dan isterinya Sophie oleh seorang pemuda Serbia. Peristiwa tersebut menjadi sebab Eropah terjerumus dalam kancah Perang Dunia Pertama.



Wajarkah negara kita menyertai pakatan ketenteraan? Mengapa?

28 Julai 1914

Austria-Hungary dengan sokongan Jerman mengisytiharkan perang terhadap Serbia.

1914

Pihak yang terlibat dalam Perang Dunia Pertama

Pakatan	Negara Anggota
Kuasa Tengah	<ul style="list-style-type: none">• Jerman dan Austria-Hungary.• Pakatan ini kemudian disertai oleh Bulgaria dan empayar Uthmaniyah.
Pakatan Bertiga	<ul style="list-style-type: none">• Britain, Perancis dan Rusia.• Pakatan ini disokong oleh Serbia, Itali, Romania, Portugal dan Greece.

30 Julai 1914

Rusia bertindak memberikan bantuan ketenteraan untuk mempertahankan Serbia.



Rantau Balkan.



PETUNJUK	
	Kuasa Tengah
	Pakatan Bertiga
	Negara Berkecuali
	Pertempuran
	Sempadan Pertemuan Barat
	Kemaraan Kuasa Tengah

Peta Eropah menunjukkan lokasi Perang Dunia Pertama antara Kuasa Tengah dengan Pakatan Bertiga.

Sumber: Diubah suai daripada Khasnor Johan, et al., 1996. *Sejarah Peradaban Dunia*. Kuala Lumpur: Dewan Bahasa dan Pustaka.

1 Ogos 1914
Jerman mengisytiharkan perang terhadap Rusia.

4 Ogos 1914
Britain menyertai Rusia dan Perancis memerangi Jerman yang mencero boh Belgium.

Mac 1915
Itali menyertai Perancis, Britain dan Rusia dalam Pakatan Bertiga.

3 Ogos 1914
Jerman mengisytiharkan perang terhadap Perancis yang menyebelahi Rusia. Jerman mencero boh Belgium untuk menyerang Perancis.

Oktober 1914
Empayar Uthmaniyah menyertai peperangan dengan memihak kepada Kuasa Tengah.

April 1917
Amerika Syarikat menyertai peperangan dengan memihak kepada Pakatan Bertiga.

Peristiwa Perang Dunia Pertama

1918

Berakhir Perang Dunia Pertama

Penglibatan Amerika Syarikat dalam perang membawa kejayaan kepada Pakatan Bertiga pada tahun 1918. Jerman kemudiannya dipaksa menandatangani gencatan senjata. Beberapa siri persidangan dan perjanjian damai yang diadakan selepas tamat perang telah memberikan kesan kepada negara di Eropah. Amerika Syarikat diiktiraf sebagai kuasa besar dunia selepas Perang Dunia Pertama.

Persidangan Damai Paris

Persidangan Damai Paris diadakan pada 18 Januari 1919 untuk membincangkan syarat perdamaian selepas perang. Syarat ini bertujuan memastikan Jerman tidak lagi menjadi ancaman kepada keamanan di Eropah. Persidangan tersebut melahirkan Deklarasi 14 Perkara Woodrow Wilson, iaitu cadangan Presiden Amerika Syarikat sebagai asas perdamaian. Deklarasi ini merangkumi dua prinsip utama, iaitu penentuan nasib negara oleh rakyat sendiri dan sempadan negara berasaskan bangsa.

Perjanjian Versailles

Perjanjian Versailles ditandatangani antara Pakatan Bertiga dengan Jerman pada 28 Jun 1919. Berdasarkan perjanjian tersebut, Jerman dikehendaki:

- Bertanggungjawab terhadap kemusnahan akibat perang.
- Membayar pampasan kepada Pakatan Bertiga.
- Menghadkan saiz angkatan tentera.
- Menyerahkan wilayah dan tanah jajahan kepada Pakatan Bertiga.

Perjanjian Versailles juga menetapkan penubuhan Liga Bangsa-Bangsa untuk menggalakkan keamanan dan kerjasama antarabangsa.



Perjanjian damai ditandatangani di Istana Versailles, Paris, Perancis, pada 28 Jun 1919.

Sumber: <https://www.alamy.com>. Dicapai pada 2 September 2019.



Jerman dikenakan tindakan seperti yang terkandung dalam Perjanjian Versailles. Bincangkan.



Peta menunjukkan pengagihan wilayah Jerman berdasarkan Perjanjian Versailles.

Sumber: Diubah suai daripada Cambridge IGCSE, 2016. *Modern World History*. London: Hodder Education.



Perjanjian Versailles.

Kesan Perang Dunia Pertama

Perang Dunia Pertama memberikan kesan besar terhadap negara Eropah. Negara kita turut terkesan akibat perang tersebut.

⇒ Keruntuhan Pemerintahan Beraja

Perang Dunia Pertama telah menamatkan sistem pemerintahan beraja di Jerman, Austria-Hungary, Rusia dan empayar Uthmaniyah. Kerajaan Republik Jerman didirikan apabila Kaiser Wilhelm II terpaksa turun takhta dan mendapatkan perlindungan politik di Belanda. Empayar Austria-Hungary di bawah pemerintahan Dinasti Habsburg berakhir apabila timbul pemberontakan di wilayah yang dikuasainya.

Revolusi yang tercetus di Rusia menumbangkan pemerintahan beraja Tsar Nicholas II dan kerajaan komunis pertama di dunia terbentuk di bawah pimpinan Vladimir Lenin. Khalifah empayar Uthmaniyah, Sultan Mehmed VI digulingkan dan kerajaan Turki bercorak republik diketuai oleh Mustafa Kemal Ataturk.

⇒ Kemunculan Negara Baharu

Keruntuhan empayar Austria-Hungary melahirkan negara baharu seperti Austria, Hungary, Czechoslovakia dan Yugoslavia. Perpecahan empayar Rusia membawa kepada penubuhan negara baharu seperti Poland, Estonia, Latvia dan Lithuania. Perpecahan empayar Uthmaniyah menyebabkan muncul negara baharu seperti Lebanon, Syria dan Iraq.

⇒ Kesan terhadap Negara Kita

Bagi menyekat kebangkitan orang Melayu, Raja-raja Melayu diminta menandatangani perisytiharan perang yang menyokong dan memberikan taat setia kepada kerajaan British.

Pelbagai undang-undang yang berkaitan dengan perang diluluskan oleh pentadbiran British, termasuk memperuntukkan kuasa Pesuruhjaya Tinggi British untuk meletakkan negeri Melayu di bawah undang-undang tentera jika keadaan memerlukan.

Kemakmuran ekonomi negeri Melayu juga dimanipulasi oleh British. Wang hasil bijih timah dan getah digunakan untuk membiayai operasi British dalam Perang Dunia Pertama.

Perang Dunia Pertama memberikan iktibar kepada kita tentang kepentingan keamanan dunia. Namun begitu, perdamaian yang dicapai hanya bersifat sementara. Dua puluh tahun selepas itu, Perang Dunia Kedua pula meletus.



Jerman menandatangani gencatan senjata. Berakhirnya Perang Dunia Pertama.

Sumber: <https://www.alamy.com>. Dicapai pada 2 September 2019.



Mustafa Kemal Ataturk, Presiden Republik Turki.

Sumber: Pusat Maklumat Utusan dan Unit Foto Utusan Melayu (M) Bhd.



Antara undang-undang berkaitan dengan perang yang diluluskan:

- To Vest in the High Commissior Exceptional Power in Time of Public Emergency Enactment 1914.
- The Trading With Enemy Enactment 1914.
- The Naval and Military News (Emergency) Enactment 1914.

Sumber: Ahmad Kamal Arifin Mohd. Rus. "Perang Dunia Pertama dalam Sejarah Tanah Melayu: Analisis Terpilih Mengenai 'Penglabatan' Negeri-Negeri Melayu Bersekutu, 1914–1918" dlm. *Jurnal Sejarah*, Vol. II No. II, 2003.



Hasilkan satu peta pemikiran yang sesuai bagi menggambarkan kesan Perang Dunia Pertama.

3.3 Perang Dunia Kedua

Perang Dunia Kedua (1939–1945) berlaku di dua medan pertempuran, iaitu di Eropah dan Asia Pasifik. Peperangan di Eropah tertumpu di negara Eropah dan utara Afrika, manakala peperangan di Asia Pasifik pula tertumpu di Tanah Besar Asia dan Kepulauan Asia Tenggara. Peperangan melibatkan dua pakatan, iaitu Kuasa Paksi dan Kuasa Bersekutu.

Faktor Tercetusnya Perang Dunia Kedua di Eropah

Perang Dunia Kedua tercetus akibat kemunculan ideologi baharu, ketidakpuasan hati terhadap Perjanjian Versailles dan kegagalan Liga Bangsa-Bangsa.



Tentera Jerman menduduki Rhineland semula pada tahun 1939.

Sumber: <https://www.alamy.com>. Dicapai pada 2 September 2019.



Perang Dunia Kedua tercetus kerana isu dalam Perang Dunia Pertama yang gagal diselesaikan. Bahaskan.

➔ Kemunculan Ideologi Baharu

Bagi mengatasi masalah yang wujud akibat kemelesetan ekonomi, penduduk Itali dan Jerman mengadakan gerakan politik radikal. Gerakan ini dipimpin oleh pemimpin nasionalis berfahaman melampau, iaitu fasisme di Itali dan nazisme di Jerman.

Fasisme

Gerakan fasisme di bawah pimpinan Benito Mussolini dan parti Fasis berjaya menguasai kerajaan Itali pada tahun 1922. Fasisme memberikan keutamaan kepada kepentingan negara melebihi kepentingan individu dan percaya kepada nasionalisme melampau termasuk berperang bagi meningkatkan imej negara. Bagi memulihkan semula imejnya, Itali meluaskan tanah jajahan dengan menguasai Habsyah (Ethiopia) dan Albania.

Nazisme

Gerakan nazisme di bawah pimpinan Adolf Hitler dan parti Nazi berjaya membentuk kerajaan di Jerman pada tahun 1933. Nazisme mengagungkan bangsa Jerman. Hitler berusaha untuk memulihkan nasionalisme Jerman dengan mengetepikan Perjanjian Versailles. Hitler membina angkatan tentera semula dan seterusnya menduduki Rhineland semula, wilayahnya yang hilang melalui Perjanjian Versailles.

➔ Ketidakpuasan Hati terhadap Perjanjian Versailles

Jerman sebagai negara yang kalah dalam Perang Dunia Pertama menganggap Perjanjian Versailles tidak adil dan menjejaskan kedaulatan negaranya. Selain kehilangan tanah jajahan, pampasan perang yang tinggi dan perlu dibayar menyebabkan Jerman mengalami kemelesetan ekonomi dan inflasi yang teruk.

Itali sebagai negara yang menyertai Pakatan Bertiga dalam Perang Dunia Pertama juga tidak berpuas hati terhadap Perjanjian Versailles. Itali tidak berpuas hati kerana tidak diberikan tanah jajahan baharu seperti yang diperoleh Perancis dan Poland.

➔ Kegagalan Liga Bangsa-Bangsa

Liga Bangsa-Bangsa berperanan untuk memastikan keamanan dunia dan mewujudkan kerjasama antarabangsa. Namun begitu, kegagalan Liga Bangsa-Bangsa dalam usaha menguatkuasakan perjanjian pelucutan senjata dan menangani krisis pencerobohan yang berlaku selepas Perang Dunia Pertama menyebabkan dunia terdedah kepada konflik berterusan dan mengakibatkan meletusnya Perang Dunia Kedua.

Cabaran Liga Bangsa-Bangsa selepas Perang Dunia Pertama.

Krisis Manchuria (1931–1933)

- Jepun menakluki Manchuria, iaitu wilayah di bawah penguasaan China.

Perjanjian Pelucutan Senjata (1932–1934)

- Jerman keluar daripada Liga Bangsa-Bangsa dan memperbesar angkatan tenteranya secara terbuka.

Krisis Habsyah (1935–1936)

- Itali menyerang Habsyah di Afrika.



Setem pos Jerman 1938 meraikan hubungan erat Hitler dan Mussolini. Slogan di atas setem membawa maksud: “Dua orang dan satu perjuangan.”

Sumber: <https://www.alamy.com>. Dicapai pada 2 September 2019.

Kuasa utama dalam Perang Dunia Kedua

Kuasa Paksi	Kuasa Bersekutu
Jerman Itali Jepun	Britain Amerika Syarikat Perancis Rusia



Ilustrasi menggambarkan kegagalan Liga Bangsa-Bangsa melaksanakan Perjanjian Pelucutan Senjata 1934.

Sumber: Diubah suai daripada Cambridge IGCSE, 2016. *Modern World History*. London: Hodder Education.



Membuat Interpretasi

Apakah mesej yang ingin disampaikan melalui ilustrasi berkaitan dengan Perjanjian Pelucutan Senjata 1934?



Poster propaganda perang Rusia yang bermaksud “Rusia bebas daripada penaklukan Jerman”.

Sumber: <https://www.alamy.com>. Dicapai pada 2 September 2019.



Operasi Barbarossa

- Hitler mengarahkan lebih tiga juta tentera menyerang Rusia dengan dibantu oleh 3350 kereta kebal dan 2270 kapal terbang.
- Operasi disertai oleh tentera Finland, Hungary dan Romania.

Sumber: Smithsonian, 2015. *World War II The Definitive Visual History*. New York: DK Publishing.



Blitzkrieg bermaksud serangan kilat. Kapal terbang Jerman membom sasaran musuh, diikuti dengan serangan kereta kebal dan tentera bermotosikal.

Perang Dunia Kedua di Eropah

Perang Dunia Kedua di Eropah meletus apabila Jerman menyerang Poland pada bulan September 1939. Peristiwa tersebut menyebabkan Britain dan Perancis mengisytiharkan perang terhadap Jerman.

➔ Penaklukan Jerman terhadap Eropah Barat

Selepas peperangan diisytiharkan, Jerman memulakan serangan **Blitzkrieg** bagi menakluki negara di Eropah Barat. Jerman berjaya menawan Poland, Denmark, Norway, Belanda, Belgium, Luxembourg dan Perancis. Jerman menguasai hampir keseluruhan negara di Eropah Barat menjelang pertengahan tahun 1941.

➔ Pengeboman Britain

Jerman melancarkan serangan udara dan laut terhadap Britain pada bulan September 1940 sehingga bulan Jun 1941. Jerman menyerang dan memusnahkan pelabuhan, kawasan perindustrian dan pertahanan udara Britain. Serangan tersebut telah menjejaskan ekonomi Britain.

➔ Penyertaan Itali dalam Perang di Eropah

Itali, sekutu Jerman mengisytiharkan perang terhadap Britain dan Perancis pada bulan Jun 1940. Tentera Itali menyerang Perancis melalui arah selatan, manakala tentera Jerman menyerang Perancis dari arah utara.

➔ Serangan Jerman ke atas Rusia

Setelah menguasai Eropah Barat, Jerman telah melancarkan Operasi Barbarossa, iaitu serangan besar-besaran untuk menawan Rusia. Hitler ingin menguasai Rusia, iaitu empayar terbesar di Eropah untuk mencapai cita-citanya menguasai seluruh Eropah. Operasi ini menyasarkan bandar utama di Rusia, iaitu Leningrad, Moscow dan Stalingrad.



Peta menunjukkan lokasi Perang Dunia Kedua di Eropah (1939–1941).
 Sumber: Diubah suai daripada Smithsonian, 2015. *World War II The Definitive Visual History*. New York: DK Publishing.

PETUNJUK

- Kuasa Paksi
- Wilayah dikuasai oleh Kuasa Paksi
- Kuasa Bersekutu
- Negara Berkecuali
- Kemaraan Kuasa Paksi
- Bandar yang musnah akibat dibom

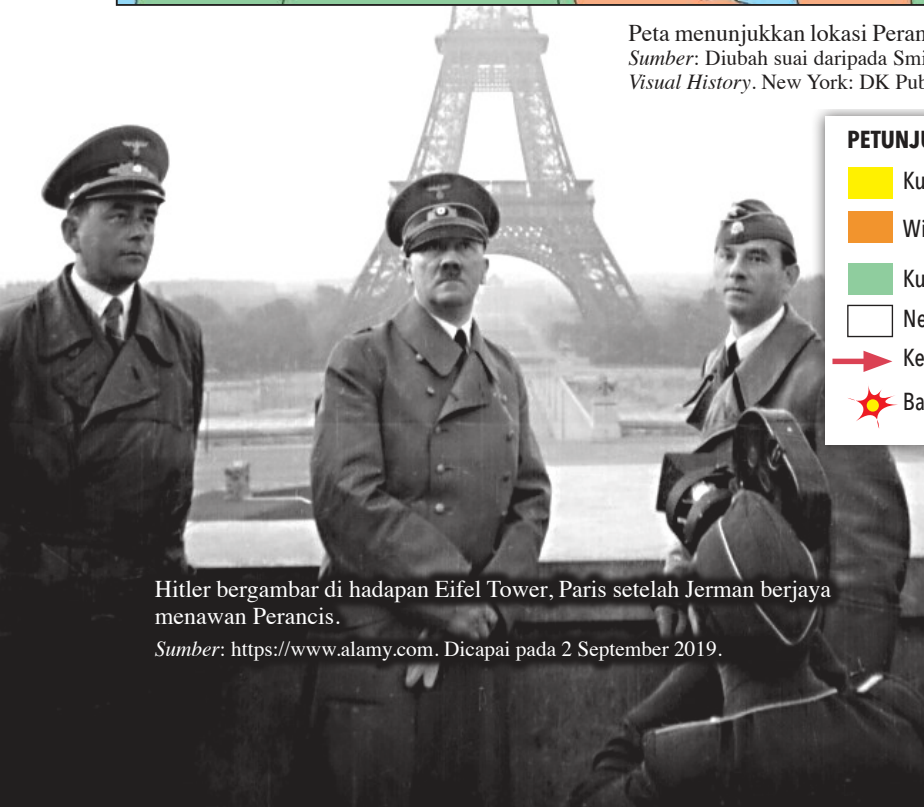

Hitler bergambar di hadapan Eifel Tower, Paris setelah Jerman berjaya menawan Perancis.

Sumber: <https://www.alamy.com>. Dicapai pada 2 September 2019.

Berakhir Perang Dunia Kedua di Eropah

Kerjasama kuasa besar dan keberkesanan strategi serangan balas membawa kejayaan kepada Kuasa Bersekutu. Kemenangan pihak Bersekutu memberikan iktibar kepada kita tentang kepentingan bekerjasama dan bermuafakat dalam menghadapi cabaran.

→ Kerjasama Kuasa Besar

Presiden Amerika Syarikat, Franklin Roosevelt dan Perdana Menteri Britain, Winston Churchill sering bertemu untuk membuat keputusan politik dan ketenteraan. Kemudian, kerjasama ini melibatkan Presiden Rusia, Joseph Stalin.

Di medan peperangan, tentera Bersekutu daripada ketiga-tiga perkhidmatan, iaitu tentera darat, udara dan laut beroperasi di bawah Komander Tertinggi Bersekutu yang diketuai oleh Amerika Syarikat.



Tiga tokoh kuasa besar dunia yang terlibat dalam Perang Dunia Kedua. Joseph Stalin (kanan), Franklin Roosevelt (tengah) dan Winston Churchill (kiri), bertemu di Yalta, Rusia, ketika Perang Dunia Kedua.

Sumber: Khasnor Johan, et al., 1996. *Sejarah Peradaban Dunia*. Kuala Lumpur: Dewan Bahasa dan Pustaka.



Poster propaganda pihak Bersekutu menentang Jerman dalam Perang Dunia Kedua di Eropah.

Sumber: <https://www.alamy.com>. Dicapai pada 2 September 2019.

→ Keberkesanan Strategi Serangan

Kesilapan Kuasa Paksi membuat keputusan politik dan ketenteraan dalam operasi menawan Rusia membawa kegagalan.

Sementara itu, Kuasa Bersekutu pimpinan Amerika Syarikat memperlihatkan keunggulan dalam perancangan ketenteraan, terutama kejayaan operasi pendaratan tentera Bersekutu di Normandy, Perancis.

Kegagalan Operasi Menawan Rusia

Serangan terhadap Rusia berjalan lancar pada peringkat awal. Walau bagaimanapun, Jerman kehilangan banyak nyawa tenteranya apabila perang melewati dua musim sejuk di Rusia.

Tempoh perang yang panjang ini menyebabkan tentera Jerman kehabisan peluru, minyak dan makanan yang akhirnya melemahkan semangat tenteranya. Jeneral Jerman, Friedrich Von Paulus mengingkari perintah Hitler untuk meneruskan peperangan dan menyerah kalah kepada tentera Rusia di Stalingrad pada bulan Januari 1943.

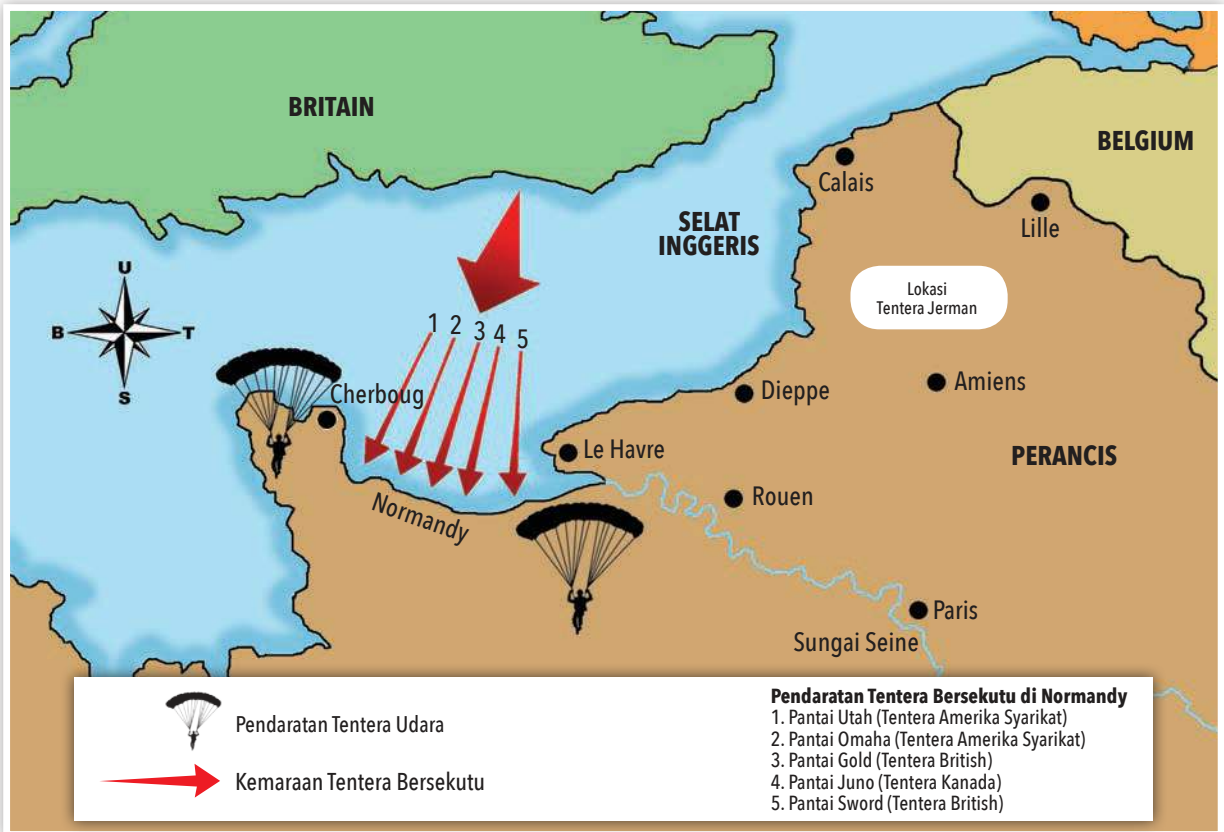

Peta pendaratan tentera Bersekutu di Normandy, Perancis.

Sumber: Diubah suai daripada Joy Moreira, 2000. *World in Transition Perspective on Modern World History*. Singapura: EPB.

Kejayaan Operasi Pendaratan Tentera Bersekutu

Melalui operasi yang diberikan nama kod “D-Day”, tentera Bersekutu berjaya mendarat di Normandy, Perancis, pada Jun 1944. Tentera Bersekutu berjaya memperdayakan tentera Jerman dengan menyebarkan maklumat yang meyakinkan tentera Jerman bahawa pendaratan tentera Bersekutu akan berlaku di Calais, bukannya di Normandy.

Kejayaan tersebut meningkatkan semangat tentera Bersekutu dan menjadi titik tolak kepada kejayaan membebaskan Perancis dan negara Eropah Barat daripada penaklukan Jerman.

Kejayaan operasi “D-Day” membolehkan tentera Bersekutu memasuki Jerman dari arah barat. Pada masa yang sama, tentera Rusia menyerang Jerman dari bahagian timur. Kematian Hitler pada bulan April 1945 telah mengubah landskap perang di Eropah. Jerman kemudiannya menandatangani perjanjian menyerah kalah, sekali gus menamatkan perang yang berlangsung selama enam tahun di Eropah.

Kejayaan dalam perang di Eropah membolehkan tentera Bersekutu memberikan perhatian kepada peperangan di Asia Pasifik dalam usaha menghadapi kemaraan tentera Jepun.



Secara berkumpulan, kaji peta pendaratan tentera Bersekutu di Normandy.

Bincangkan strategi yang membawa kejayaan tentera Bersekutu di Normandy yang menjadi titik tolak kepada kejayaan tentera Bersekutu.



Jelaskan ketokohan pemimpin Kuasa Bersekutu dalam Perang Dunia Kedua di Eropah.

3.4 Perang Dunia Kedua di Asia Pasifik

Perang Dunia Kedua di Asia Pasifik (1941–1945) juga dikenali sebagai Perang Pasifik. Pertempuran ini berlaku di Lautan Pasifik, Tanah Besar Asia dan Kepulauan Asia Tenggara. Perang Pasifik berpunca daripada kemunculan Jepun sebagai kuasa tentera di Asia yang menjalankan imperialisme di rantau Asia Pasifik.

Peluasan Kuasa Jepun

Pembaharuan Meiji telah membawa pemodenan sehingga Jepun muncul sebagai negara industri dan memiliki kuasa ketenteraan yang setaraf dengan kuasa Barat. Demi memenuhi keperluan ekonomi dan ketenteraan serta perkembangan politik dalam negara, Jepun melaksanakan dasar peluasan kuasa.

Dasar Peluasan Kuasa Jepun

Peluasan kuasa Jepun berkait dengan keperluan perindustrian, pengaruh golongan tentera dan mewujudkan **orde baharu** Asia.

Keperluan Perindustrian

Pada akhir abad ke-19, Jepun sebagai sebuah kuasa industri berusaha mengurangkan pergantungan kepada negara Barat untuk mendapatkan bahan mentah. Jepun memerlukan wilayah yang dapat membekalkan bahan mentah dan menjadi kawasan pasaran bagi mengembangkan lagi perindustrian.

Pengaruh Golongan Tentera

Pada abad ke-20, Jepun mempunyai angkatan tentera paling moden di Asia. Jepun semakin agresif apabila golongan tentera menguasai politik pada tahun 1932. Golongan tentera berpendapat bahawa masalah ekonomi Jepun boleh diselesaikan menerusi penaklukan kawasan yang kaya dengan bahan mentah dan boleh menjadi kawasan pasaran. Pada Oktober 1941, Jeneral Hideki Tojo menjadi Perdana Menteri Jepun dan mengheret Jepun ke kancha peperangan.

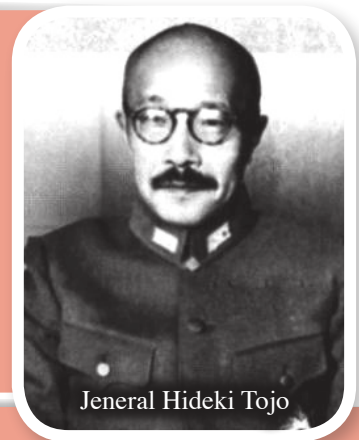

Jeneral Hideki Tojo

Peluasan kuasa Jepun sehingga Perang Dunia Kedua

1910	Jepun menguasai Korea.
1932	Jepun menduduki Manchuria.
1937	Jepun menduduki China.
1941	Jepun menduduki Indochina.

Orde Baharu Asia

Di bawah pengaruh tentera, dasar luar Jepun terarah kepada matlamat mengembangkan kuasa, mewujudkan kebebasan ekonomi dan menentang imperialisme Barat.

Jepun mewujudkan orde baharu di Asia Timur yang merangkumi Jepun, Korea, China dan Manchuria ke dalam satu blok ekonomi. Orde tersebut kemudiannya dikembangkan ke seluruh Asia.



➔ Sekatan Ekonomi terhadap Jepun

Setelah menguasai Korea, Manchuria dan China, Jepun menguasai kawasan strategik di Laut China Selatan termasuk Pulau Hainan dan Indochina.

Dasar peluasan kuasa Jepun telah mendapat reaksi daripada pihak Bersekutu. Amerika Syarikat, British dan Belanda mengenakan **sekatan ekonomi** untuk menghalang Jepun daripada memperoleh bahan mentah yang diperlukan untuk industri dan operasi perang.

Orde baharu bermaksud rancangan Jepun untuk menyingkirkan kuasa imperialis Barat di Asia dan menganjurkan perkongsian kuasa serta kekayaan yang lebih adil dalam kalangan negara di Asia.

Sekatan ekonomi ialah tindakan menghentikan perdagangan serta membekukan semua harta milik Jepun di wilayah yang dikuasai oleh British, Amerika Syarikat dan Belanda.



Pakatan Tiga Negara

Pada tahun 1940, Jepun telah menandatangani perjanjian Pakatan Tiga Negara dengan Jerman dan Itali yang menjadikan Jepun terikat dengan Kuasa Paksi.

➔ Rancangan Penaklukan Wilayah di Selatan

Sebagai jalan keluar daripada sekatan ekonomi pihak Bersekutu, Jepun merancang untuk menguasai wilayah di selatan merangkumi Asia Tenggara yang kaya dengan bahan mentah seperti bijih timah, getah, bauksit dan petroleum.

Dari aspek ketenteraan, pakatan dalam Kuasa Paksi membolehkan kerajaan Jerman menghantar pakarnya ke Jepun. Pakar ini dihantar untuk mengkaji serangan terhadap wilayah selatan dan membantu perkembangan industri pembuatan kapal terbang Jepun.

Hasrat Jepun membentuk pemerintahan baharu di Asia Pasifik mencapai kemuncak apabila rundingan di Amerika Syarikat untuk menamatkan sekatan ekonomi terhadap Jepun menemui jalan buntu. Berikutan kegagalan rundingan tersebut, arahan serangan serentak terhadap Asia Pasifik dikeluarkan oleh pemerintahan tentera Jepun pada Disember 1941.



Jeneral Tomoyuki Yamashita meninjau pesawat pengebom Jerman di Calais, Perancis.

Sumber: <https://www.alamy.com>. Dicapai pada 1 November 2019.



Bermula Perang Dunia Kedua di Asia Pasifik

Perang Dunia Kedua di Asia Pasifik bermula apabila Jepun menyerang Tanah Melayu dan Pearl Harbour, Hawaii, iaitu pangkalan tentera laut Amerika Syarikat di Pasifik. Serangan tentera Jepun terhadap Pearl Harbour bertujuan melumpuhkan armada laut Amerika Syarikat di Pasifik yang boleh menjadi penghalang kepada peluasan kuasa Jepun di Asia Pasifik.

Seterusnya, serangan dilakukan ke atas wilayah jajahan Amerika Syarikat, Britain dan Belanda yang lain seperti Filipina, Hong Kong, Pulau Guam dan Pulau Wake. Serangan tersebut membawa penglibatan Amerika Syarikat dalam perang di Asia Pasifik apabila mengisytiharkan perang terhadap Jepun. Dengan strategi yang berkesan dan penguasaan serangan melalui laut, darat dan udara, Jepun berjaya membentuk empayar yang luas di Asia Pasifik menjelang April 1942.

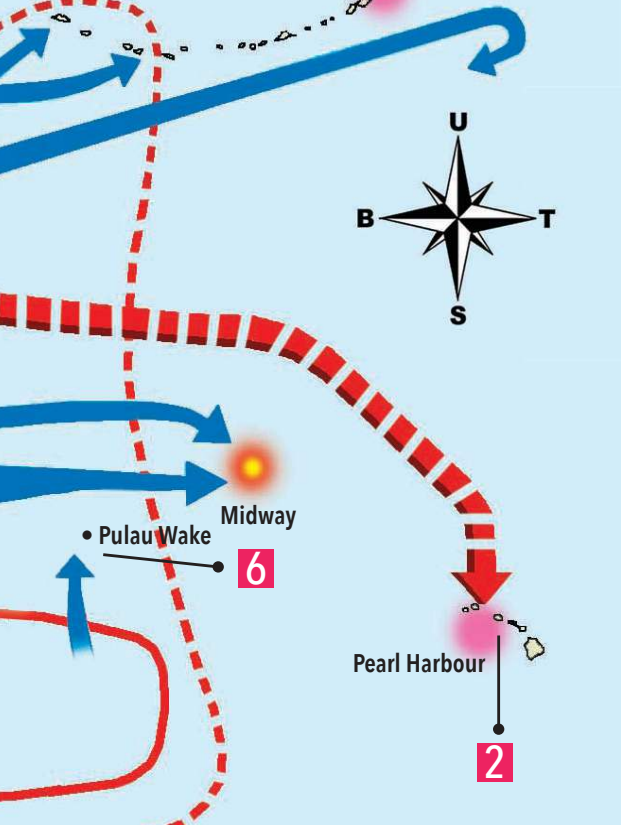

- 1 8 Dis. 1941 Pendaratan Jepun di Kelantan
- 2 8 Dis. 1941 Jepun menyerang Pearl Harbour
- 3 10 Dis. 1941 Jepun mendarat di Pulau Guam
- 4 16 Dis. 1941 Jepun menguasai Miri
- 5 22 Dis. 1941 Pendaratan pertama Jepun di Filipina
- 6 23 Dis. 1941 Pulau Wake jatuh selepas serangan kedua Jepun
- 7 25 Dis. 1941 Hong Kong menyerah kalah
- 8 2 Jan. 1942 Manila dikalahkan
- 9 2 Jan. 1942 Jepun menakluk Burma
- 10 19 Jan. 1942 Jepun menguasai Sandakan
- 11 15 Feb. 1942 Singapura dikalahkan
- 12 19 Feb. 1942 Jepun mengebom Darwin
- 13 27 Feb. 1942 Pertempuran di Laut Jawa, Jepun mengalahkan tentera Bersekutu
- 14 28 Feb. 1942 Jepun menyerang Jawa

PETUNJUK

- Di bawah Kawalan Jepun Disember 1941
- - - Di bawah Kawalan Jepun Jun 1942
- ➔ Serangan dan Pendaratan Jepun
- ▬▬▬➔ Laluan Kapal Perang ke Pearl Harbour
- ☀ Pertempuran Laut
- ☀ Serangan Bom Udara

Peta serangan tentera Jepun dalam Perang Dunia Kedua di Asia Pasifik pada tahun 1941–1945.

Sumber: Diubah suai daripada Smithsonian, 2015. *World War II The Definitive Visual History*. New York: DK Publishing.

Perang Dunia Kedua yang merangkumi perang di Eropah dan di Asia Pasifik telah mengorbankan hampir 75 juta nyawa manusia dan membawa kemusnahan harta benda. Peperangan menyebabkan kematian, kesengsaraan, kelaparan, ketakutan, kezaliman dan kemiskinan. Kita sewajarnya mengambil iktibar daripada peristiwa Perang Dunia Kedua untuk menghargai nikmat keamanan dan belajar untuk hidup bersama-sama dalam keadaan aman dan harmoni.



Berdasarkan masa Tokyo sebagai Garisan Tarikh Antarabangsa, Perang Dunia Kedua di Asia Pasifik bermula dengan pendaratan tentera Jepun di Kota Bharu, Kelantan.

Masa Tokyo pada 8 Disember 1941	
2:15 pagi	Jepun mendarat di Pantai Kuala Pak Amat yang terletak di antara Pantai Sabak-Pantai Badang, Kota Bharu, Kelantan.
3:25 pagi	Jepun menyerang Pearl Harbour, Hawaii.
4:00 pagi	Jepun mendarat di Singgora, Thailand.

Sumber: Ian Ward dan Ralph Modder, 1991. *Battlefield Guide to the Japanese Conquest of Malaya and Singapore, December 1941–February 1942*. United Kingdom: Ashgate Publishing.



Lawati mana-mana muzium yang berdekatan dengan tempat anda. Kumpulkan maklumat berkaitan dengan artifak, gambar dan maklumat Perang Dunia Kedua di Asia Pasifik.

AKTIVITI

Kirakan tempoh masa yang diambil oleh tentera Jepun untuk membentuk empayar yang luas di Asia Pasifik pada tahun 1942.

3.5 Faktor Kedatangan Jepun ke Negara Kita

Serangan tentera Jepun bermula di Tanah Melayu pada 8 Disember 1941, manakala serangan terhadap Sarawak dan Sabah bermula pada 16 Disember 1941.

Kedatangan Jepun ke negara kita bertujuan memenuhi keperluan ekonomi dan kepentingan strategik ketenteraan akibat sekatan ekonomi yang dikenakan oleh pihak Bersekutu terhadap Jepun. Dalam usaha menjayakan misi ini, Jepun menggunakan propaganda seperti penggunaan slogan “Semangat Asia” dan “Asia untuk Orang Asia”. Propaganda Jepun menanamkan semangat antipenjajah Barat dan menonjolkan imej Jepun sebagai pembela negara Asia.



Poster propaganda tentera Jepun tertera dalam tulisan Jawi, “Ya Allah, terpeliharalah kami oleh tentera Jepun daripada aniaya”.

Sumber: Diubah suai daripada Bob Reece, 1998. *Masa Jepun: Sarawak Under The Japanese 1941–1945*. Kuching: Sarawak Literary Society.



Glob memaparkan kawasan Lingkyan Sekemakmuran Asia Timur Raya.



Tentera Jepun menggunakan strategi serangan kilat, iaitu gerakan menyerang dengan kombinasi angkatan tentera darat, udara dan laut untuk menawan Tanah Melayu.

Eksplotasi Sumber Bahan Mentah

Jepun ingin mengeksploitasi kekayaan bahan mentah di negara kita untuk keperluan perindustrian ekoran Pembaharuan Meiji dan operasi ketenteraan Jepun. Tanah Melayu merupakan pengeluar utama bijih timah dan getah di dunia, selain menghasilkan emas, bijih besi, arang batu dan bauksit.

Sasaran utama Jepun di Sarawak untuk mendapatkan sumber minyak, terutama di Miri dan Lutong.

Pendudukan Jepun terhadap negara kita merupakan sebahagian daripada rancangan menjayakan pembentukan kawasan Lingkyan Sekemakmuran Asia Timur Raya untuk mengukuhkan ekonomi Jepun.

Keputusan Strategik Ketenteraan

Kedudukan strategik negara kita sesuai untuk ketenteraan Jepun. Di hujung Semenanjung Tanah Melayu terletak pangkalan tentera laut British, iaitu Singapura. Penguasaan terhadap pangkalan tentera laut tersebut penting untuk membuka laluan penguasaan Jepun terhadap telaga minyak di Sumatera. Penguasaan terhadap Pulau Borneo pula penting untuk menjayakan operasi penaklukan tentera Jepun di Pulau Jawa.

Serangan Jepun terhadap Negara Kita

Serangan Jepun di Tanah Melayu bermula dengan pendaratan serentak tentera Jepun di Pantai Kuala Pak Amat, Pantai Sabak, Kota Bharu dan Thailand (Singgora dan Patani) pada 8 Disember 1941. Keseluruhan Tanah Melayu jatuh ke tangan tentera Jepun apabila Singapura berjaya ditawan pada 15 Februari 1942.

Tentera Jepun yang mendarat di Thailand memasuki Kedah, berpecah kepada dua pasukan untuk mara ke selatan.

Satu pasukan ke Pulau Pinang dan meneruskan kemaraan melalui pesisiran pantai barat.

Sepasukan lagi mengikuti jalan darat menuju bandar utama di negeri-negeri pantai barat.

Serangan tentera Jepun ke atas Sarawak dan Sabah bermula dengan pendaratan di Miri.

Sepasukan tentera Jepun mara menduduki Kuching dan Sibiu. Sepasukan lagi tentera Jepun mara ke Sabah melalui Labuan dan menduduki bandar utama di Sabah. Pendudukan Jepun di Sandakan melengkapkan kempen serangan tentera Jepun di Sabah.

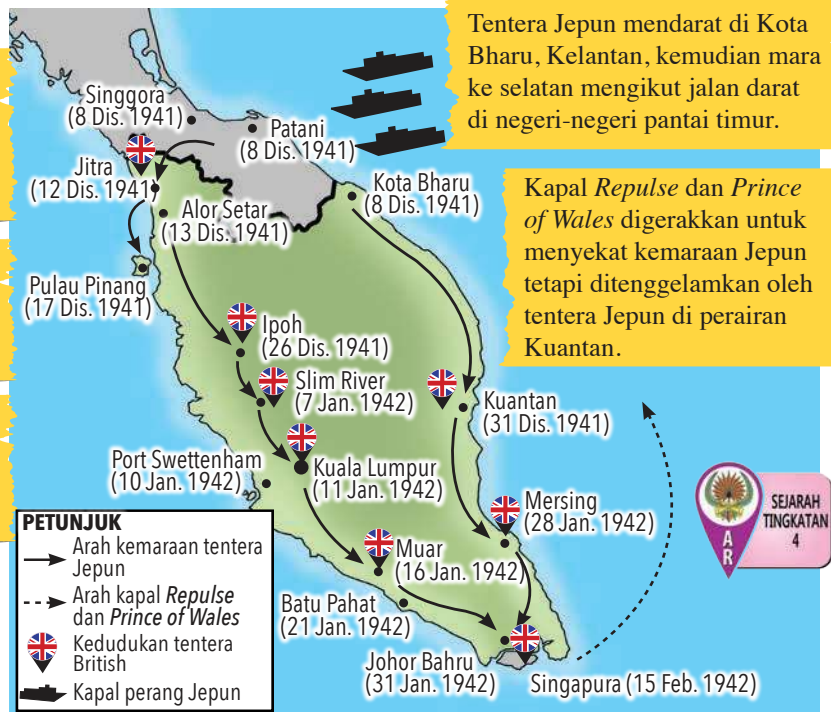

Peta kemaraan tentera Jepun menguasai Tanah Melayu dan Singapura.

Sumber: Diubah suai daripada Ian Ward dan Ralph Modder, 1991. *Battlefield Guide to the Japanese Conquest of Malaya and Singapore, December 1941–February 1942*. United Kingdom: Ashgate Publishing.

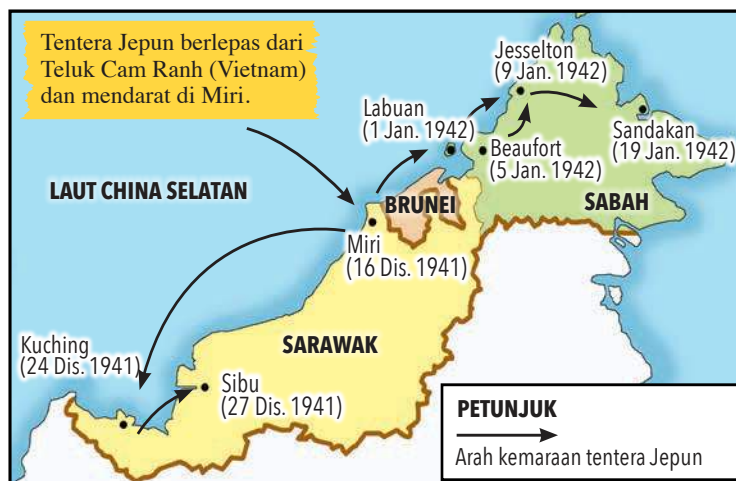

Pergerakan tentera Jepun di Sarawak dan Sabah.



Memahami Kronologi

Berapa lamakah jangka masa yang diambil oleh tentera Jepun untuk menguasai seluruh Tanah Melayu dan Singapura?

AKTIVITI

- Dengan menggunakan pelbagai sumber, kumpulkan maklumat berkaitan dengan serangan tentera Jepun dari aspek:
 - Strategi serangan
 - Peralatan perang
 - Semangat tentera Jepun
- Bentangkan dapatan anda di dalam kelas.

3.6 Dasar Pendudukan Jepun di Negara Kita

Setelah menduduki negara kita, Jepun memperkenalkan pemerintahan tentera. Dasar pemerintahan tentera Jepun diterima daripada Panglima Agung Japanese Southern Army untuk dilaksanakan di Tanah Melayu, Sarawak dan Sabah. Dasar pendudukan Jepun di negara kita dapat difahami melalui dasar pentadbiran, ekonomi dan sosial.

Dasar Pentadbiran

Pentadbiran Tentera Jepun

Tentera Jepun memperkenalkan Pemerintahan Tentera Tanah Melayu. Pada peringkat awal, Tanah Melayu digabungkan dengan Sumatera di bawah satu pentadbiran untuk membentuk Kawasan Pertahanan Khas dan diletakkan di bawah pentadbiran pasukan tentera Jepun ke-25 yang berpusat di Singapura.

Pada April 1944, Tanah Melayu dan Sumatera ditadbir secara berasingan kerana terdapat perbezaan sistem politik dan ekonomi yang ketara di bawah pentadbiran British dan Belanda sebelum perang. Sumatera kemudiannya diletakkan di bawah pentadbiran tentera Jepun ke-25 yang berpusat di Bukit Tinggi, Sumatera. Tanah Melayu pula ditadbir oleh pasukan tentera Jepun ke-29 yang berpusat di Taiping, Perak.

Singapura yang dikenali sebagai *Syonan-to* (Pulau Cahaya Selatan) diasingkan pentadbirannya dari Tanah Melayu yang dikenali sebagai *Malai Baru* (Melayu Baru). Negeri Melayu, iaitu Perlis, Kedah, Kelantan dan Terengganu dipindahkan di bawah pentadbiran kerajaan Thailand.

Sarawak, Sabah dan Brunei pula digabungkan menjadi satu unit pentadbiran yang dikenali sebagai *Kita Boruneo* dan diketuai oleh Gabenor Jeneral serta diletakkan di bawah pasukan tentera Jepun ke-37 yang berpusat di Kuching.



Kempeitai

Pasukan polis tentera yang ditubuhkan untuk menjaga kepentingan pentadbiran tentera Jepun. Pasukan ini bertindak ganas dan kejam, menyeksa dan membunuh sesiapa yang disyaki sebagai antipentadbiran tentera Jepun.

Pembentukan pentadbiran tentera Jepun di Borneo Utara pada Ogos 1942.

Sumber: Bob Reece, 1998. *Masa Jepun: Sarawak Under The Japanese 1941–1945*. Kuching: Sarawak Literary Society.

Dasar terhadap Raja-raja Melayu

Pentadbiran tentera Jepun mengiktiraf kedudukan Raja-raja Melayu sebagai ketua dalam hal ehwal agama Islam dan adat Melayu serta diberikan bayaran pencen seperti sebelum perang. Kedudukan baginda sebagai sultan di negeri masing-masing diletakkan di bawah pengawasan Gabenor Jepun. Pengiktirafan tersebut dibuat semasa persidangan Raja-raja Tanah Melayu dan Sumatera di Singapura pada bulan Januari 1943.

Dasar terhadap Kepimpinan Tempatan

Pentadbiran tentera Jepun memberikan peluang kenaikan pangkat kepada pemimpin tempatan yang berpendidikan dan berpengalaman ke jawatan yang lebih tinggi. Langkah tersebut bagi mengatasi masalah kekurangan pegawai dan mendapatkan sokongan penduduk. Pentadbiran tentera Jepun menubuhkan Institut Latihan Pemimpin-pemimpin Muda atau Koa Kunrenjo untuk melatih dan menanamkan semangat memperjuangkan cita-cita politik Jepun dalam kalangan penduduk tempatan.



Pelatih Koa Kunrenjo. Lulusan institut latihan ini diberikan jawatan dalam pentadbiran kerajaan. Koa Kunrenjo ditubuhkan di Singapura, Melaka dan Pulau Pinang.

Sumber: Ramlah Adam, 2007. *Sejarah Tingkatan 3*. Kuala Lumpur: Dewan Bahasa dan Pustaka.

Dasar Ekonomi

Akibat kemelesetan ekonomi, pentadbiran tentera Jepun melaksanakan sistem ekonomi kawalan. Rancangan Pengeluaran Lima Tahun dan Jawatankuasa Penyelidikan Bahan diperkenalkan untuk mengawal selia pelupusan barangan dan membuat penyelidikan kegunaan baharu bagi sumber tempatan.

Rancangan Perindustrian Lima Tahun diperkenalkan untuk membangunkan industri tempatan dan memastikan penggunaan optimum daripada peralatan dan kemudahan sedia ada. Mata wang Jepun dicetak menggantikan mata wang yang digunakan oleh British.

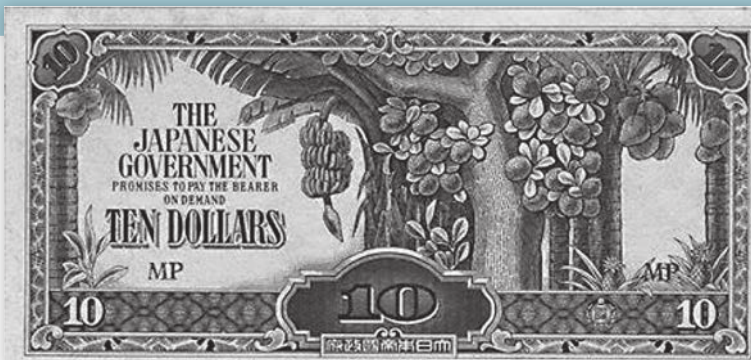

Apakah kesan penggunaan mata wang Jepun yang dikenali sebagai “wang pokok pisang”?

Mata wang Jepun yang dikenali sebagai “wang pokok pisang”. Mata wang Jepun dicetak tanpa kawalan menyebabkan berlaku inflasi kerana terlalu banyak wang tetapi kekurangan barangan di pasaran.

Sumber: Ramlah Adam, 2007. *Sejarah Tingkatan 3*. Kuala Lumpur: Dewan Bahasa dan Pustaka.

Pendidikan

Jepun bertindak menutup sekolah Inggeris dan Cina. Terdapat bangunan sekolah tersebut digunakan untuk keperluan pentadbiran tentera Jepun. Sistem persekolahan Jepun diperkenalkan untuk membentuk semangat persaudaraan sejagat (Hakko Ichiu), mencapai teknologi industri, meningkatkan disiplin dan menerapkan nilai Jepun. Tentera Jepun berusaha untuk memupuk nasionalisme Asia, menghapuskan pengaruh Barat dan menanam kesetiaan kepada Jepun melalui bidang pendidikan.

Sikap Jepun terhadap Agama

Bagi membendung kegiatan penentangan terhadap pendudukan Jepun, tentera Jepun menghormati agama Islam dan adat Melayu serta tidak campur tangan dalam adat resam tempatan. Kelas pengajian al-Quran dan sekolah agama juga diteruskan semula. Majlis Agama Negeri dibentuk dan persidangan agama Islam diadakan di Singapura dan Kuala Kangsar.

Catuan dan Penghasilan Makanan

Pentadbiran tentera Jepun memperkenalkan Ordinan Kawalan Barangan dan Bahan Penting untuk mengawal bekalan barangan akibat kekurangan makanan. Catuan makanan dikuatkuasakan untuk mengawal penjualan barangan keperluan asas seperti beras, garam dan gula. Pentadbiran tentera Jepun juga menggalakkan penduduk menanam bahan makanan sendiri melalui kempen “Tambah Lebih Banyak Makanan” untuk mencukupkan makanan dalam negeri.

Keperitan hidup menjadikan penduduk negara kita lebih kreatif dalam kehidupan. Mereka berdikari dan menghasilkan ciptaan baharu berasaskan bahan tempatan untuk kelangsungan hidup seperti menghasilkan tempe daripada biji getah.



- Pendidikan menekankan semangat Jepun (Nippon Seishin), menghormati kebudayaan dan Maharaja Jepun (Tenno Heika).
- Pengajaran bahasa Jepun (Nippon Go) dijalankan secara meluas untuk menjadikan bahasa Jepun sebagai *lingua franca* dalam Lingkungan Sekemakmuran Asia Timur Raya.
- Sekolah bermula dengan perhimpunan pagi menghadap arah negara Jepun dan menyanyikan lagu kebangsaan Jepun (Kimigayo).
- Pentadbiran tentera Jepun secara halus memanipulasi pegawai agama untuk tujuan propaganda Jepun.
- Pegawai agama diminta menyampaikan hal yang diputuskan oleh tentera Jepun dalam kelas agama di masjid dan surau.
- Masjid digunakan untuk menyampaikan titah sultan bagi menyokong dasar Jepun seperti menambah pengeluaran makanan dan tidak menyebarkan khabar angin.



Kad catuan makanan dikeluarkan oleh Pejabat Kawalan Makanan untuk merekodkan tarikh, jenis dan kuantiti barang yang diperolehi penduduk.

Sumber: Ramlah Adam, 2007. *Sejarah Tingkatan 3*. Kuala Lumpur: Dewan Bahasa dan Pustaka.

Layanan terhadap Penduduk

Pentadbiran tentera Jepun memberikan layanan berbeza-beza mengikut kaum berdasarkan kepentingan tentera Jepun. Tentera Jepun memberikan layanan baik kepada orang Melayu serta peribumi lain yang bekerjasama dengan Jepun. Tentera Jepun bertindak sedemikian untuk mendapatkan sokongan masyarakat peribumi bagi melicinkan pemerintahan.

Selain itu, tentera Jepun membantu orang India menubuhkan Tentera Kebangsaan India di Tanah Melayu dan Borneo Utara di bawah pimpinan Subhas Chandra Bose. Orang India digalakkan menyertainya untuk kemerdekaan negara India. Layanan sedemikian bertujuan mendapatkan kerjasama orang India dalam rancangan tentera Jepun menguasai negara India.

Bagi orang Cina pula, tentera Jepun memberikan layanan kejam kepada mereka lanjutan permusuhan daripada Perang China-Jepun. Orang Cina juga dipaksa membayar sejumlah wang sebagai hukuman penentangan mereka terhadap Jepun semasa Perang China-Jepun.

Masyarakat berbilang kaum di negara kita mengalami kesengsaraan dan pengalaman pahit akibat kekejaman tentera Jepun. Kaum Cina mengalami kesengsaraan lebih teruk berbanding dengan bangsa Melayu, India serta peribumi di Sarawak dan Sabah.

Landasan Kereta Api Maut adalah antara bukti kekejaman pentadbiran tentera Jepun. Terdapat orang Melayu, Cina dan India yang dipaksa menjadi buruh membina landasan kereta api. Dalam pembinaan landasan kereta api tersebut, ramai yang terkorban akibat kerja berat, kekurangan makanan dan ubat-ubatan, pelbagai jenis penyakit serta suasana buruk di tempat kerja.

Dasar pendudukan Jepun meninggalkan pelbagai kesan kesengsaraan dan penderitaan kepada rakyat. Pengalaman tersebut membentuk jiwa masyarakat tentang kepentingan ketahanan fizikal dan mental semasa menghadapi cabaran hidup. Penduduk memperoleh keberanian, kepercayaan diri, semangat spiritual dan mental yang kuat bagi menghadapi kekejaman pentadbiran tentera Jepun. Keadaan ini seterusnya mencetuskan penentangan rakyat dalam pelbagai bentuk terhadap pendudukan Jepun di negara kita.

Kekejaman tentera Jepun terhadap masyarakat awam digambarkan dalam novel *Nyawa di-hujung Pedang*. Novel tersebut berdasarkan kisah sebenar pemuda Melayu yang ditangkap dan diseksa oleh Kempeitai kerana difitnah terlibat dalam gerakan menentang Jepun. Beliau terselamat apabila tentera Jepun menyerah kalah. Kempeitai Jepun kemudiannya dihukum gantung oleh tentera British.

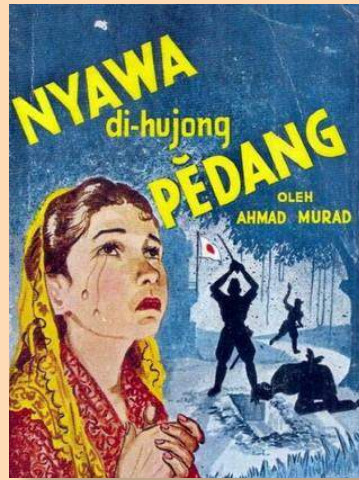

Novel *Nyawa di-hujung Pedang* karya Ahmad Murad Nasaruddin.



Landasan Kereta Api Maut dibina sejauh 415 kilometer dari Thailand ke Burma (Myanmar) melalui hutan tebal tropika dan pergunungan. Tenaga kerja terdiri daripada 200 ribu buruh paksa (romusha) dari negara Asia Tenggara dan 60 ribu tawanan perang pihak Bersekutu.

Sumber: Ramlah Adam, 2007. *Sejarah Tingkatan 3*. Kuala Lumpur: Dewan Bahasa dan Pustaka.

3.7 Perjuangan Rakyat Menentang Pendudukan Jepun

Dua batalion Rejimen Askar Melayu terlibat dalam usaha mempertahankan tanah air ketika serangan tentera Jepun. Pemerintahan tentera Jepun yang kejam dan kesengsaraan hidup yang dihadapi oleh rakyat kemudiannya telah mencetuskan penentangan terhadap pendudukan Jepun.



Leftenan Adnan Saidi

Pertempuran di Bukit Candu, Singapura merupakan pertempuran sengit yang menjulang nama Rejimen Askar Melayu dan menampilkan keberanian Askar Melayu seperti Leftenan Adnan Saidi.



Leftenan Ibrahim Alla Ditta MC

Leftenan Ibrahim Alla Ditta MC menyelamatkan hampir 2000 orang tentera Bersekutu yang terperangkap di kawasan pantai Johor menyebabkan beliau dianugerahi pingat Military Cross.



Koperal Yaakob Bidin

Koperal Yaakob Bidin dianugerahi pingat Military Medal atas semangat keberaniannya dalam pertempuran di Pasir Panjang.

Rejimen Askar Melayu Benteng Pertahanan Tanah Air

Batalion Kedua Rejimen Askar Melayu bersama-sama dengan pasukan tentera British terlibat menentang pendaratan tentera Jepun di Kelantan.

Penglibatan Rejimen Askar Melayu dalam pertempuran menentang tentera Jepun di Singapura memperlihatkan semangat juang yang tinggi. Leftenan Jeneral A.E. Percival, Panglima Pemerintah Tentera British di Tanah Melayu menyifatkan semangat juang ini sebagai contoh keteguhan dan ketahanan yang menjadi suatu tradisi yang masyhur dan inspirasi kepada generasi akan datang.

Semangat keberanian dan keperwiraan askar Melayu yang sanggup berjuang sehingga hujung nyawa wajar dikenang dan memberikan iktibar tentang kepentingan sikap sedia berkorban untuk tanah air.



Anggota Rejimen Askar Melayu gigih menjalani latihan.

Sumber: Mohd Azzam Mohd Hanif Ghows, 2006. *The Malayan Emergency Revisited 1948–1960*. Kuala Lumpur: AMR Holding Sdn. Bhd.

Penentangan MPAJA

Layanan kejam tentera Jepun menyebabkan terdapat sebahagian orang Cina mencari perlindungan di bawah Parti Komunis Malaya (PKM) bagi mengelakkan mereka diseksa dan dibunuh. PKM kemudiannya menubuhkan pasukan gerila untuk menentang Jepun.

Malayan People's Anti-Japanese Army (MPAJA) ditubuhkan selepas PKM bersetuju mewujudkan pasukan sukarela yang dilatih oleh British dalam kegiatan penentangan terhadap tentera Jepun. Seramai 165 orang anggota PKM diberikan latihan di Sekolah Latihan Khas di Singapura untuk menjalankan kerja sabotaj dan perang gerila terhadap Jepun. Mereka dihantar ke Tanah Melayu untuk membentuk pasukan gerila yang menjadi asas pembentukan lapan rejimen MPAJA.

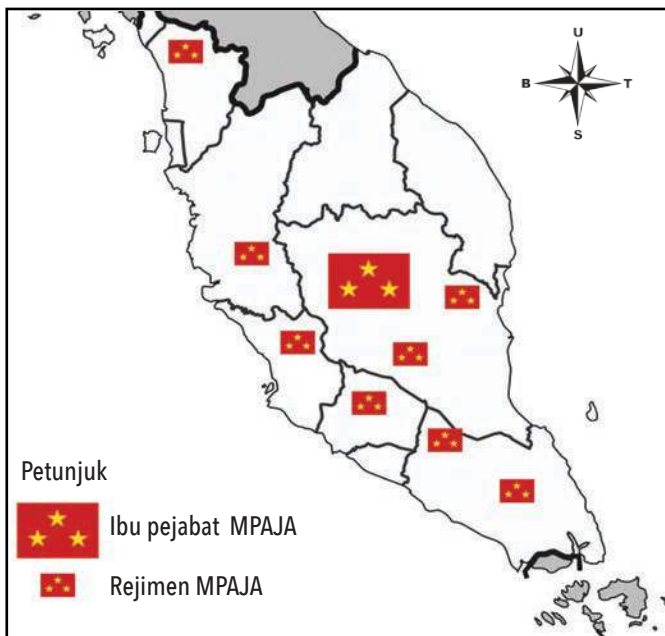

Lokasi lapan rejimen MPAJA yang beroperasi di Tanah Melayu.

Sumber: Diubah suai daripada Cheah Boon Kheng, 2017. *Red Star Over Malaya: Resistance and Social Conflict During and After the Japanese Occupation, 1941-1946*. Edisi keempat. Singapura: NUS.

Malayan People's Anti-Japanese Army (MPAJA) merupakan gerakan anti-Jepun yang terbesar di Tanah Melayu. Gerakan anti-Jepun yang semakin meningkat mendorong pentadbiran tentera Jepun menggunakan pasukan tentera atau polis yang dianggotai oleh orang Melayu untuk menentang MPAJA. Tindakan tentera Jepun telah menimbulkan ketegangan kaum kemudiannya.



Bendera Rejimen Pertama MPAJA yang berpusat di Selangor.

Sumber: Mohd Azzam Mohd Hanif Ghows, 2006. *The Malayan Emergency Revisited 1948-1960*. Kuala Lumpur: AMR Holding Sdn. Bhd.

Kerjasama MPAJA dan Force 136

Pada bulan Disember 1943, MPAJA dan Force 136 yang mewakili tentera British telah mengadakan perjanjian kerjasama untuk melawan tentera Jepun. Dalam kerjasama ini, MPAJA memperoleh bantuan seperti senjata, ubat-ubatan, kewangan dan latihan ketenteraan daripada tentera British.

Kerjasama Parti Kuomintang dan MPAJA

Terdapat gerila Cina yang dikuasai oleh nasionalis daripada Parti Kuomintang (KMT) menentang tentera Jepun di utara Tanah Melayu, terutamanya di Hulu Perak dan Kelantan. Mereka telah menubuhkan Overseas Chinese Anti-Japanese Army (OCAJA) yang dikenali sebagai Tentera Bintang Satu. Gerila KMT bersetuju bekerjasama dengan MPAJA atau PKM menentang tentera Jepun.



Lim Bo Seng

Lim Bo Seng, pemimpin gerila KMT.

Sumber: Wan Hashim Haji Wan Teh, 1984. *Pejuang Gerila Force 136*. Kuala Lumpur: Penerbitan Adabi.



Force 136

British menubuhkan South East Asia Command (SEAC) yang berpusat di Colombo, Sri Lanka dan membentuk unit khas yang dikenali sebagai Force 136 pada tahun 1943.

Anggota Force 136 telah mendapat latihan di India dan Sri Lanka. Mereka kemudian dihantar ke Tanah Melayu melalui kapal selam atau diturunkan melalui payung terjun dari kapal terbang bertujuan mendapatkan sokongan orang Melayu serta menubuhkan pasukan **gerila** anti-Jepun. Anggota terawal Force 136 Tanah Melayu antaranya termasuklah Mejar Tengku Mahmood Mahyiddeen, Leftenan Tunku Yusuf Tunku Yaakub, Kapten Ibrahim Ismail dan Leftenan Tengku Osman Tengku Mohd Jiwa.



Kapal selam Belanda yang membawa anggota Force 136 dalam operasi rahsia dari Sri Lanka ke Tanah Melayu.

Sumber: Mohd Azzam Mohd Hanif Ghows, 2006. *The Malayan Emergency Revisited 1948–1960*. Kuala Lumpur: AMR Holding Sdn. Bhd.



Gerila bermaksud perang yang dilakukan secara bersembunyi dan dalam kumpulan yang kecil.



Force 136.

Force 136 Ulu Perak–Askar Melayu Setia

- Anggota Force 136 berjaya mendarat di Hulu Perak.
- Dengan bantuan Pegawai Daerah Gerik, Kapten Mohd Salleh Hj. Sulaiman, Askar Melayu Setia ditubuhkan.

Disember 1944



Perbarisan Askar Melayu Setia di Kuala Kangsar. Markas Force 136 terletak di Istana Kuning Bukit Chandan, Kuala Kangsar, Perak.



Tengku Mahmood Mahyiddeen

- Pemimpin pasukan Melayu Force 136.
- Menerima jolokan “Harimau Malaya” kerana mengelolakan siaran radio dari India yang diberikan nama Suara Harimau Malaya.
- Menyeru orang Melayu supaya menentang tentera Jepun dan tali barutnya.

Sumber: Mohd Zamberi Abdul Malek, 2009. *Harimau Malaya: Biografi Tengku Mahmood Mahyiddeen*. Bangi: Penerbit Universiti Kebangsaan Malaysia.

Force 136 Pahang–Wataniah Pahang

- Anggota Force 136 berjaya mendarat di Raub, Pahang.
- Dengan bantuan Penolong Pegawai Daerah Raub, Yeop Mahidin, gerila Wataniah Pahang ditubuhkan.

Januari 1945



Pasukan Wataniah Pahang bersama-sama dengan Pemerintah Kehormat, iaitu Baginda Sultan Pahang, Sultan Abu Bakar. Berdiri tiga dari kanan ialah Kapten Abdul Razak Hussein.

Force 136 Kedah–Gerila Melayu Kedah

- Anggota Force 136 berjaya mendarat di Kampung Kuala Janing, Kedah.
- Dengan bantuan Pegawai Daerah Kedah dan Tunku Abdul Rahman, gerila Melayu Kedah dibentuk.

Februari 1945



Gerila Melayu Kedah bersama-sama dengan Pegawai Perhubungan Kumpulan, Mejar Hasler.

Sumber: Wan Hashim Haji Wan Teh, 1984. *Pejuang Gerila Force 136*. Kuala Lumpur: Penerbitan Adabi.



Yeop Mahidin Mohamed Shariff

- Pemimpin Wataniah Pahang.
- Memohon perkenan Sultan Pahang, Sultan Abu Bakar sebagai Pemerintah Kehormat.
- Mengetuai operasi sekitar Kuala Lipis dan Raub sehingga bahagian tengah Temerloh.

Sumber: Wan Hashim Haji Wan Teh, 1984. *Pejuang Gerila Force 136*. Kuala Lumpur: Penerbitan Adabi.

Force 136 dan pertubuhan gerila Melayu bekerjasama untuk menentang Jepun dengan menjalankan aktiviti rahsia di Tanah Melayu. Antaranya termasuklah mengumpulkan maklumat, melakukan sabotaj, menyebarkan propaganda dan membuat persiapan untuk British melancarkan Operasi Zipper, iaitu serangan secara besar-besaran menawan Tanah Melayu semula pada tahun 1945.

Penentangan Individu

Kegiatan anti-Jepun turut digerakkan secara individu seperti penentangan Gurchan Singh dan Sybil Kathigasu.

Gurchan Singh

Gurchan Singh menggerakkan penentangan terhadap pendudukan tentera Jepun dengan cara menyebarkan risalah dan propaganda menggunakan nama samaran “Lion of Malaya”.

Risalah penentangan yang dihasilkan oleh Gurchan Singh diedarkan secara teratur dan berkesan untuk memberitahu penduduk tentang fakta sebenar perang dan pendudukan tentera Jepun.

Beliau berjaya menghadiri sidang akhbar tentera Jepun dengan menyamar sebagai wartawan dan mendalangi sabotaj terhadap landasan kereta api yang menjejaskan pengangkutan tentera Jepun. Beliau ditangkap oleh Kempeitai setelah dikhianati, namun berjaya melarikan diri ke Burma sehingga perang tamat.



Gurchan Singh, anggota polis sebelum pendudukan Jepun.

Sumber: Gurchan Singh, 1982. *Singa: The Lion of Malaya: Being the Memoirs of Gurchan Singh*. Petaling Jaya: Eastview Productions.



Sybil Kathigasu

Sybil Kathigasu

Sybil Medan Daly atau lebih dikenali sebagai Sybil Kathigasu, jururawat yang terkenal dengan keberanian dan kecekalan membantu mangsa perang dan gerila anti-Jepun di Perak.

Sybil dan suaminya Dr. Abdon Clement Kathigasu mengendalikan sebuah klinik di Ipoh sebelum perang sehingga kedatangan Jepun. Semasa pendudukan Jepun, pasangan ini memberikan bantuan ubat-ubatan dan perkhidmatan perubatan kepada gerila anti-Jepun.

Sybil juga menyembunyikan radio dan berkongsi maklumat yang diperoleh daripada siaran radio British dengan gerila anti-Jepun. Sybil dan suaminya ditangkap oleh tentera Jepun apabila kegiatan mereka terbongkar. Semasa berada di dalam tahanan, penyiksaan demi penyiksaan dilakukan oleh tentera Jepun sehingga menyebabkan kematian suaminya. Setelah tentera Jepun menyerah kalah, Sybil dibebaskan dan diterbangkan ke Britain untuk menerima rawatan perubatan.

Sybil Kathigasu dianugerahi Pingat King George di Istana Buckingham oleh Raja George VI kerana keberaniannya semasa pendudukan Jepun dan merupakan wanita dari Tanah Melayu yang menerima anugerah tersebut.



Memoir Sybil Kathigasu.

Sumber: Sybil Kathigasu, 1959. *No Dram of Mercy*. London: The Harborough Publishing Co. Ltd.

Gerakan Anti-Jepun di Sarawak dan Sabah

Operasi Semut

Operasi Semut ialah siri operasi peninjauan yang dilakukan oleh Unit Khas Z Australia sebagai sebahagian daripada kempen tentera Bersekutu menentang Jepun di Sarawak. Operasi tersebut dilaksanakan oleh Jabatan Peninjauan Perkhidmatan Australia atau Australian Services Reconnaissance Department (SRD) untuk mengumpulkan risikan dan melatih orang tempatan melancarkan perang gerila melawan Jepun.

Pada bulan Mei 1945, anggota SRD mendarat di kawasan tengah dan timur laut Sarawak untuk mengatur penentangan terhadap tentera Jepun dan membuat persediaan bagi pendaratan pasukan Bersekutu. Anggota ini terdiri daripada tentera Australia, British dan New Zealand.

Rekrut tempatan yang dikenali sebagai gerila Semut antaranya diambil daripada orang Kayan, Kenyah, Kelabit dan Murut. Orang Iban dari Rajang kemudiannya menyertai perjuangan dalam SRD. Kepakaran gerila Semut penting dalam usaha merancang taktikal perang gerila menentang tentera Jepun kerana sebagai penduduk tempatan, mereka mengetahui selok-belok bumi Sarawak.

Pemberontakan Jesselton

Pemberontakan Jesselton juga dikenali sebagai pemberontakan *Double Tenth*, iaitu penentangan terhadap pendudukan tentera Jepun di Sabah yang diketuai oleh Albert Kwok.

Pada bulan Oktober 1943, kumpulan Albert Kwok yang dikenali sebagai gerila Kinabalu telah melancarkan serangan terhadap pejabat pentadbiran, balai polis dan kemudahan Tentera Diraja Jepun serta membunuh tentera Jepun di Jesselton, Kota Belud, Menggatal dan Tuaran. Tentera Jepun kemudiannya melancarkan serangan balas dengan pantas dan kejam. Perkampungan di pesisiran pantai diserang dan dibom. Beratus-ratus orang disoal siasat dan disiksa sehingga mati dalam usaha mencari pemimpin dan anggota pemberontak.

Pada bulan Disember 1943, Albert Kwok menyerah diri dengan harapan dapat menamatkan serangan balas tentera Jepun terhadap orang awam. Beliau bersama-sama dengan 175 orang lain kemudiannya dihukum bunuh di Petagas, manakala 131 orang lagi dipenjarakan di Labuan.

Selain itu, terdapat pasukan gerila anti-Jepun yang dipimpin oleh Datu Mustapha Datu Harun.



Kawasan Operasi Semut

Semut I: sekitar lembah Bario hingga ke Belait dan Trusan.

Semut II: sekitar lembangan Sungai Baram, Tutong, Marudi dan Brunei.

Semut III: seluruh lembangan Sungai Rajang.

Semut IV: Bintulu dan Mukah.

Sumber: Bob Reece, 1998. *Masa Jepun: Sarawak Under The Japanese 1941-1945*. Kuching: Sarawak Literary Society.

Jesselton kini dikenali sebagai Kota Kinabalu.



Albert Kwok



Datu Mustapha Datu Harun

Perjuangan rakyat menentang pendudukan Jepun merupakan tindak balas terhadap kekejaman dan kesengsaraan yang dihadapi di bawah pentadbiran tentera Jepun. Penentangan terhadap pendudukan Jepun melibatkan semua kaum di negara kita melalui pelbagai organisasi termasuk orang perseorangan. Kepentingan menentang pencerobohan kuasa asing membawa kerjasama dalam gerakan anti-Jepun yang melewati batas bangsa dan ideologi politik.

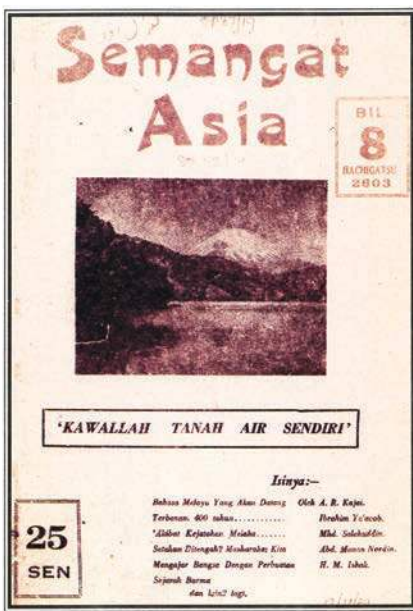

3.8 Perkembangan Gerakan Nasionalisme Tempatan dan Pendudukan Jepun

Pendudukan Jepun meninggalkan kesan yang besar terhadap kehidupan masyarakat di negara kita. Dasar pemerintahan Jepun membawa perkembangan nasionalisme dalam kalangan penduduk tempatan.

Perkembangan Semangat Antipenjajah

Pendudukan Jepun di Tanah Melayu berlaku ketika bibit-bibit kesedaran nasionalisme mula berkembang sebelum Perang Dunia Kedua. Slogan “Asia untuk Asia” dan konsep “Lingkungan Sekemakmuran Asia Timur Raya” menekankan kebebasan negara Asia, menentukan kemajuan dan meningkatkan persaudaraan sejagat. Konsep ini selari dengan perjuangan sebahagian daripada golongan nasionalis di Tanah Melayu, terutama Kesatuan Melayu Muda (KMM).

KMM bekerjasama dengan Jepun dan berharap Jepun dapat memberikan kemerdekaan kepada Tanah Melayu. Kejayaan tentera Jepun mengalahkan British menyedarkan orang tempatan bahawa orang Asia juga mampu mengalahkan orang Eropah yang dianggap kuasa besar.

Perjuangan Menuntut Kemerdekaan dalam Kalangan Orang Melayu

Langkah awal tentera Jepun membangkitkan nasionalisme dalam kalangan orang Melayu adalah dengan membebaskan ahli KMM yang dipenjarakan oleh British. Pentadbiran tentera Jepun memberikan ruang kepada kegiatan politik KMM kerana memerlukan sokongan masyarakat tempatan.

Namun begitu, pada bulan Jun 1942, tentera Jepun membubarkan KMM kerana tindakan pemimpinnya menuntut kemerdekaan daripada Jepun. Pemimpin KMM sedar bahawa Jepun tidak akan memberikan kemerdekaan kepada Tanah Melayu, walaupun KMM telah membantu tentera Jepun dalam peperangan dengan British.

Perjuangan mendapatkan kemerdekaan diteruskan dengan taktik dan strategi baharu. Anggota KMM dalam organisasi ketenteraan yang ditubuhkan oleh tentera Jepun *Giyu Gun* dan *Giyu Tai* menyertai gerakan bawah tanah menentang Jepun, tetapi pada masa yang sama bekerjasama dengan pentadbiran tentera Jepun.

Akhar *Semangat Asia* diterbitkan oleh Jepun untuk menyebarkan semangat antipenjajah Barat.

Sumber: Arkib Negara Malaysia.



Giyu Gun atau Pembela Tanah Air (PETA) ialah pasukan tentera sukarela yang ditubuhkan untuk membantu Jepun mempertahankan Tanah Melayu. Ibrahim Haji Yaakob mengetuai *Giyu Gun* sebagai Leftenan Kolonel.

Giyu Tai ialah pasukan yang membantu pertahanan pesisiran pantai dan menjaga ketenteraman awam. Onan Haji Siraj mengetuai *Giyu Tai* sebagai Leftenan Kolonel.

Sumber: Ramlah Adam, 2009. *Gerakan Radikalisme di Malaysia*. Kuala Lumpur: Dewan Bahasa dan Pustaka.

Menjelang bulan Jun 1945, tentera Jepun yang semakin tertekan dengan serangan pihak Bersekutu berusaha memenangi hati golongan nasionalis Melayu.

Dengan sokongan tentera Jepun, Dr. Burhanuddin al-Helmi, Ibrahim Haji Yaakob, Onan Haji Siraj dan bekas pemimpin KMM yang lain menubuhkan Kesatuan Rakyat Indonesia Semenanjung (KRIS). Jepun merestui matlamat KRIS untuk mencapai kemerdekaan Tanah Melayu bersama-sama dengan Indonesia melalui semangat “Asia untuk Asia”.

Namun begitu, Jepun memaklumkan kepada KRIS bahawa rancangan untuk Tanah Melayu merdeka bersama-sama dengan Indonesia tidak dapat dilaksanakan kerana tentera Jepun menyerah kalah pada 15 Ogos 1945 berikutan pengeboman bandar Hiroshima dan Nagasaki.

Walaupun perjuangan menuntut kemerdekaan tidak berjaya semasa pendudukan Jepun, perjuangan bagi mencapai matlamat KRIS diteruskan selepas pendudukan Jepun melalui penubuhan Parti Kebangsaan Melayu Malaya (PKMM), iaitu parti politik pertama ditubuhkan selepas zaman pendudukan Jepun.

Kesedaran Politik di Sarawak dan Sabah

Kegiatan penduduk di Sarawak dikawal melalui persatuan yang ditaja oleh tentera Jepun. Contohnya, persatuan Cina digabungkan menjadi *Kakeo Kokokai*. Berikutan kekurangan pegawai Jepun, orang Melayu dan Iban diberikan jawatan dan kuasa yang lebih tinggi sebagai pegawai daerah yang sebelumnya hanya disandang oleh pegawai British.

Menjawat jawatan tinggi turut memberikan kesedaran dan keyakinan kepada pegawai tempatan untuk menjalankan tugas penting. Contohnya, kesedaran politik melalui pengalaman semasa pendudukan Jepun menjadikan peribumi Sarawak lebih yakin untuk berkerajaan sendiri selepas Perang Dunia Kedua.

Pendudukan Jepun menyuntik kesedaran berpolitik dalam kalangan masyarakat setempat di Sabah. Beberapa pertubuhan ditubuhkan selepas pendudukan Jepun seperti Parti Kebangsaan Melayu Labuan (PKML) oleh Tengku Noordin, Abu Bakar dan Zakaria Gunn berdasarkan idea Harun Aminurrashid, nasionalis Tanah Melayu. Di bahagian pantai timur Sabah, Parti Kebangsaan Melayu Tawau ditubuhkan dan dipengerusikan oleh Orang Kaya-Kaya Abu Bakar.



Tengku Noordin

Sumber: Eko Prayitno Joko, Zaini Othman dan Saat Awg Damit, 2018. *Gerakan Berpolitik Bumiputera Islam di Sabah 1938–1963*. Kota Bharu: Kedai Hitam Putih.



Pemimpin tempatan dilantik menjadi Pegawai Daerah pada zaman pendudukan Jepun di Sarawak.

Pegawai Daerah	Kawasan
Abang Haji Openg	Kuching
Empenit Adam	Simanggang
Satem	Lawas

Sumber: Sanib Said, 2015. *Politik Melayu di Sarawak 1946–1966 Bersatu ke Mercu Kuasa*. Kuching: Sanib Said.



Apakah matlamat Kesatuan Rakyat Indonesia Semenanjung (KRIS)?



Kakeo Kokokai ialah Persatuan Cina Seberang Laut anjuran Jepun yang menggabungkan persatuan Cina yang merangkumi dialek, daerah dan nama keluarga di bawah satu pertubuhan. Pertubuhan ini diasaskan di Kuching serta mempunyai cawangan di bandar utama yang didiami oleh orang Cina seperti di Sibul.

3.9 Keadaan Negara Kita Selepas Kekalahan Jepun

Amerika Syarikat telah menggunakan bom atom dalam serangan terhadap Jepun pada bulan Ogos 1945. Peristiwa tersebut membawa kekalahan tentera Jepun dan berakhirnya Perang Dunia Kedua.

Kekalahan Tentera Jepun dan Pengakhiran Perang Dunia Kedua

6 Ogos 1945:
Bom atom
“Little Boy”
digugurkan
ke atas bandar
Hiroshima.



“Little Boy”

BAB 3

8 Ogos 1945:
Kabinet Jepun
bermesyuarat
memutuskan
untuk meneruskan
peperangan.

9 Ogos 1945:
Bom atom “Fat Man”
digugurkan ke atas
bandar Nagasaki.



“Fat Man”

15 Ogos 1945:
Maharaja Hirohito
mengumumkan
Jepun menyerah kalah.
Jepun meminta agar
maharaja terus diiktiraf
sebagai pemerintah dan
dipersetujui oleh pihak
Bersekutu.



Bom atom digugurkan ke atas bandar Nagasaki.



Maharaja Hirohito

Hiroshima selepas digugurkan bom atom pada 6 Ogos 1945.

Sumber: Pusat Maklumat Utusan dan Unit Foto Utusan Melayu (M) Bhd.



Apakah rasional di sebalik larangan penciptaan senjata nuklear?

AKTIVITI

Layari laman sesawang dan dapatkan video berkaitan dengan pengeboman Hiroshima dan Nagasaki. Kongsi video anda di dalam kelas.



Dato' Haji Abdul Razak bin Abdul Hamid yang dikenali sebagai Razak Sensei merupakan rakyat negara kita yang terselamat dalam peristiwa pengeboman di Hiroshima.



Abdul Razak bin Abdul Hamid dalam usia belasan tahun semasa menuntut di Universiti Hiroshima.

Sumber: Kalthom Hussain, 2015. *Razak Sensei Pemangkin Jalanan Malaysia-Jepun*. Kuala Lumpur: Dewan Bahasa dan Pustaka.

Selepas Jepun menyerah kalah, Lord Louis Mountbatten (Lord Mountbatten), Pemerintah Tertinggi Tentera Bersekutu di Asia Tenggara merancang untuk segera mendarat di Tanah Melayu semula. Namun begitu, beliau tidak dibenarkan berbuat demikian sehingga selesai upacara penyerahan rasmi oleh pemerintah tentera Jepun kepada Jeneral Douglas MacArthur, Pemerintah Tertinggi Tentera Bersekutu di Pasifik pada 2 September 1945. Oleh sebab itu, tentera British mula kembali ke Tanah Melayu pada 3 September 1945. Seterusnya, upacara rasmi penyerahan kalah tentera Jepun diadakan di Sabah, Sarawak, Singapura dan Tanah Melayu.

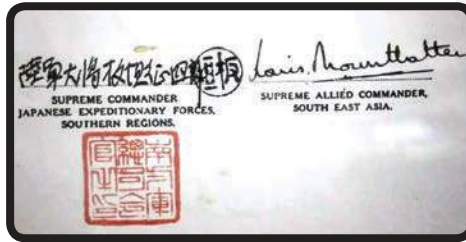
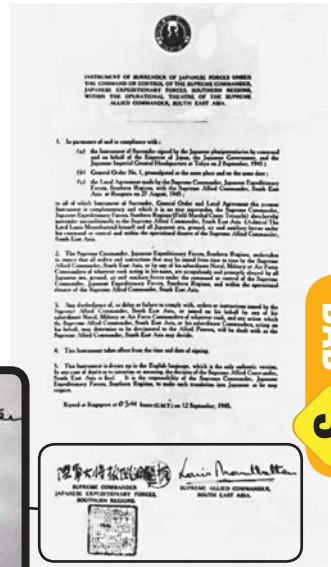

Pendaratan pertama tentera British di Pulau Pinang pada 3 September 1945, tiga minggu selepas Jepun menyerah kalah.

Sumber: Mohd Azzam Mohd Hanif Ghows, 2006. *The Malayan Emergency Revisited 1948–1960*. Kuala Lumpur: AMR Holding Sdn. Bhd.

Pernyataan menyerah kalah tentera Jepun kepada tentera Bersekutu yang ditandatangani oleh Leftenan Jeneral Seishiro Itagaki, Pemerintah Tertinggi Tentera Ekspedisi Jepun Wilayah Selatan dan Lord Mountbatten, Pemerintah Tertinggi Tentera Bersekutu di Asia Tenggara.



Pemerintah Tertinggi Tentera Jepun ke-37, Leftenan Jeneral Masao Baba menyerah kalah di Surrender Point, Labuan pada 10 September 1945.

Sumber: <https://www.awm.gov.au/collection/OG3492/>. Dicapai pada 2 September 2019.



Mejar Jeneral Hiyoe Yamamura menyerah kalah kepada tentera Bersekutu di atas kapal Tentera Laut Australia, *HMAS Kapunda* di Kuching, Sarawak pada 11 September 1945.

Sumber: Bob Reece, 1998. *Masa Jepun: Sarawak Under The Japanese 1941–1945*. Kuching: Sarawak Literary Society.



Lord Mountbatten, Pemerintah Tertinggi Tentera Bersekutu di Asia Tenggara menandatangani pernyataan menyerah kalah tentera Jepun di Singapura pada 12 September 1945.

Sumber: Mohd Azzam Mohd Hanif Ghows, 2006. *The Malayan Emergency Revisited 1948–1960*. Kuala Lumpur: AMR Holding Sdn. Bhd.



Jeneral Teizo Ishiguro menyerah kalah kepada Leftenan O.L. Roberts di Kuala Lumpur pada 13 September 1945.

Sumber: Mohd Azzam Mohd Hanif Ghows, 2006. *The Malayan Emergency Revisited 1948–1960*. Kuala Lumpur: AMR Holding Sdn. Bhd.

Penyerahan kalah tentera Jepun menamatkan pendudukan Jepun di negara kita yang berlangsung dari 15 Februari 1942 hingga 12 September 1945.

Penguasaan Bintang Tiga di Tanah Melayu

Kelewatan pendaratan semula tentera British menyebabkan wujud kekosongan kuasa politik. Kesempatan ini digunakan oleh Bintang Tiga PKM melalui MPAJA untuk mengambil alih penguasaan di Tanah Melayu. Bintang Tiga menganggap kekalahan tentera Jepun sebagai lambang keunggulan, kekuatan dan keberanian mereka menentang pendudukan Jepun. Parti Komunis Malaya melalui Bintang Tiga telah menguasai bandar, balai polis dan pejabat pentadbiran kerajaan yang ditinggalkan oleh tentera Jepun.

Bintang Tiga menjalankan undang-undang sendiri dan menggunakan sebuah mahkamah yang dikendalikan oleh komunis untuk menjatuhkan hukuman mati terhadap sesiapa yang bekerjasama dengan Jepun, terutama orang Melayu. Tindakan Bintang Tiga menyeksa dan membunuh anggota polis, askar, pegawai daerah dan pasukan sukarelawan Melayu dianggap perbuatan melampau dan mencabar kesabaran orang Melayu. Selama lebih kurang 14 hari Tanah Melayu berada di bawah penguasaan Bintang Tiga.

Tindak Balas Orang Melayu

Orang Melayu bersatu apabila Bintang Tiga mengancam institusi politik, kekeluargaan dan agama Islam. Gangguan Bintang Tiga dalam urusan keagamaan di surau dan masjid menyebabkan orang Melayu membentuk Gerakan Fi-Sabilillah yang bertujuan mempertahankan maruah bangsa, hak dan harta serta kelangsungan hidup orang Melayu. Kepimpinan ulama tempatan memberikan inspirasi kepada masyarakat Melayu berhadapan dengan kezaliman Bintang Tiga.



Kiai Salleh

Di Johor, Haji Salleh Abdul Karim atau dikenali sebagai Kiai Salleh mempelopori penentangan terhadap Bintang Tiga dengan menubuhkan pasukan Tentera Selempang Merah. Di Sungai Manik, Perak, Tuan Haji Bakri Haji Mohd Saman menjadi Khalifah Parang Panjang dalam usaha mempertahankan orang Melayu daripada ancaman Bintang Tiga. Keadaan yang berlaku ini menyebabkan negara kita berada dalam suasana tidak aman.



Teluk Intan dahulunya dikenali sebagai Teluk Anson. Nama asalnya ialah Teluk Mak Intan. Pada tahun 1882, namanya telah ditukar kepada Teluk Anson bersempena dengan nama Archibald Anson, Pegawai Daerah Hilir Perak. Pada 1 Januari 1982, namanya ditukar kepada Teluk Intan.



Apakah yang akan terjadi sekiranya keharmonian kaum di negara kita tidak dipelihara?

Jadual 3.1 Lokasi kebangkitan orang Melayu menentang Bintang Tiga.

Negeri	Lokasi
Johor	Batu Pahat (Ayer Hitam, Senggarang dan Rengit) Muar
Negeri Sembilan	Batu Kikir (Padang Lebar)
Melaka	Alor Gajah
Perak	Sungai Manik Teluk Anson Kampung Gajah Bidor Kuala Kangsar
Pahang	Temerloh Raub
Kedah	Baling

Sumber: Mohd Azzam Mohd Hanif Ghows, 2006. *The Malayan Emergency Revisited 1948–1960*. Kuala Lumpur: AMR Holding Sdn. Bhd.

Kompromi dan Usaha Perundingan

Kebangkitan orang Melayu menentang Bintang Tiga yang mencetuskan pergaduhan kaum menyedarkan pemimpin masyarakat dan Raja-raja Melayu tentang kepentingan perdamaian.

Usaha Dato' Onn Jaafar

Dato' Onn Jaafar dilantik oleh Sultan Ibrahim sebagai Pegawai Daerah Batu Pahat dengan tugas utamanya menamatkan kekacauan dan memulihkan keamanan di Batu Pahat. Pada Ogos 1945, Dato' Onn Jaafar mengatur perundingan antara Kiai Salleh dan pemimpin Melayu dengan ketua Bintang Tiga di Dewan Perniagaan Cina Batu Pahat. Kompromi Dato' Onn Jaafar berjaya memujuk Kiai Salleh membebaskan orang Cina yang ditahan di Parit Raja, manakala Bintang Tiga pula menamatkan penguasaan mereka di Balai Polis Batu Pahat. Kedua-dua pihak memberikan kerjasama kepada beliau sebagai Pegawai Daerah untuk mengembalikan keamanan di Johor.

Peranan Raja-raja Melayu

Raja-raja Melayu berperanan penting dalam usaha menyelesaikan pergaduhan kaum. Contohnya, Sultan Pahang, Sultan Abu Bakar Ri'ayatuddin Al-Mu'adzam Shah berangkat ke Kuala Lipis untuk mengingatkan penduduk agar tidak lagi berlaku pergaduhan antara orang Melayu dengan orang Cina. Sultan Perak, Sultan Abdul Aziz Almustasim Billah Shah juga mengadakan lawatan dan pemantauan ke beberapa daerah bagi memastikan tiada berlaku pergaduhan antara orang Melayu dengan orang Cina. Baginda melawat kawasan yang terlibat untuk berjumpa dengan pemimpin setempat. Mesyuarat dengan penghulu, ketua kampung dan pegawai kerajaan diadakan bagi memastikan kerja pemulihan selepas perang diberikan keutamaan.

Sarawak Selepas Jepun Menyerah Kalah

Ketegangan antara kaum berlaku di beberapa tempat sebelum pendaratan tentera Australia pada 11 September 1945. Di Kanowit, permusuhan berlaku antara bekas gerila peribumi yang dilatih oleh SRD dengan orang Cina yang bersubahat dengan tentera Jepun. Di Kuching, campur tangan segera tentera Australia mengenakan perintah berkurung berjaya menghalang pertumpahan darah antara kaum.

Pendudukan Jepun memberikan impak negatif terhadap keharmonian masyarakat di negara kita. Keretakan hubungan kaum menyebabkan pelbagai usaha dilakukan bagi mengembalikan keharmonian masyarakat. Peristiwa ini memberikan iktibar kepada kita supaya mengelak daripada perkara yang boleh menimbulkan ketegangan antara kaum. Tindakan ini boleh menjadi ancaman kepada kerukunan hidup bermasyarakat dan kestabilan negara.

Konflik dunia yang merangkumi Perang Dunia Pertama dan Perang Dunia Kedua meninggalkan kesan terhadap kehidupan manusia. Kesengsaraan dan kemusnahan akibat perang memberikan iktibar kepada kita tentang nikmat keamanan yang sewajarnya dipertahankan untuk kehidupan yang sejahtera. Sebagai warga masyarakat dunia, kita perlu belajar untuk hidup bersama-sama bagi menjamin keadaan yang aman dan harmoni.



Dato' Onn Jaafar



KONFLIK DUNIA DAN PENDUDUKAN JEPUN DI NEGARA KITA

1 Nasionalisme di Negara Kita Sebelum Perang Dunia

- Kesedaran Awal Nasionalisme

2 Latar Belakang Perang Dunia

- Perang Dunia Pertama
- Berakhir Perang Dunia Pertama
- Kesan Perang Dunia Pertama

3 Perang Dunia Kedua

- Faktor Tercetusnya Perang Dunia Kedua di Eropah
- Perang Dunia Kedua di Eropah
- Berakhir Perang Dunia Kedua di Eropah

4 Perang Dunia Kedua di Asia Pasifik

- Peluasan Kuasa Jepun
- Bermula Perang Dunia Kedua di Asia Pasifik

5 Faktor Kedatangan Jepun ke Negara Kita

- Serangan Jepun terhadap Negara Kita

6 Dasar Pendudukan Jepun di Negara Kita

- Dasar Pentadbiran
- Dasar Ekonomi
- Dasar Sosial

7 Perjuangan Rakyat Menentang Pendudukan Jepun

- Rejimen Askar Melayu Benteng Pertahanan Tanah Air
- Penentangan MPAJA
- Kerjasama MPAJA dan Force 136
- Kerjasama Parti Kuomintang dan MPAJA
- Force 136
- Penentangan Individu
- Gerakan Anti-Jepun di Sarawak dan Sabah

8 Perkembangan Gerakan Nasionalisme Tempatan dan Pendudukan Jepun

- Perkembangan Semangat Antipenjajah
- Perjuangan Menuntut Kemerdekaan dalam Kalangan Orang Melayu
- Kesedaran Politik di Sarawak dan Sabah

9 Keadaan Negara Kita Selepas Kekalahan Jepun

- Kekalahan Tentera Jepun dan Pengakhiran Perang Dunia Kedua
- Penguasaan Bintang Tiga di Tanah Melayu

Aktiviti 1: Perbincangan Bebas (Free Discussion)

Arahan:

Perbincangan murid dalam kumpulan kecil. Semasa sesi perbincangan, lantik seorang murid sebagai pemudah cara.

Ilustrasi yang berikut menggambarkan situasi yang mencetuskan Perang Dunia Pertama.



Berdasarkan ilustrasi tersebut, lakukan aktiviti yang berikut:

1. Perbincangan dalam kumpulan kecil.
 - (a) Namakan negara Eropah yang terlibat dalam konflik di atas.
 - (b) Bagaimanakah konflik tersebut mencetuskan Perang Dunia Pertama?
 - (c) Jelaskan kesan Perang Dunia Pertama terhadap negara tersebut.
2. Perbincangan dalam kumpulan besar.

Dengan bimbingan guru sebagai pemudah cara, kongsi maklumat hasil perbincangan dengan kumpulan lain dalam bentuk perbincangan bebas.

Aktiviti 2: Pembelajaran Akses Kendiri dan Mangkuk Ikan Emas (Self Access Learning and GoldFish Bowl)

Arahan:

1. Murid diberikan tajuk dan membuat pembentangan untuk mempersembahkan hasil dapatan.
2. Murid boleh menggunakan pelbagai cara dan bahan untuk pembentangan.
3. Wakil murid atau satu kumpulan akan ke hadapan menyatakan pandangan dan menjawab persoalan yang dikemukakan.

Kekejaman tentera Jepun terhadap masyarakat awam digambarkan dengan begitu tragis dalam novel *Nyawa di-hujung Pedang*, karya Ahmad Murad Nasaruddin dan memoir Sybil Kathigasu bertajuk *No Dram of Mercy*.

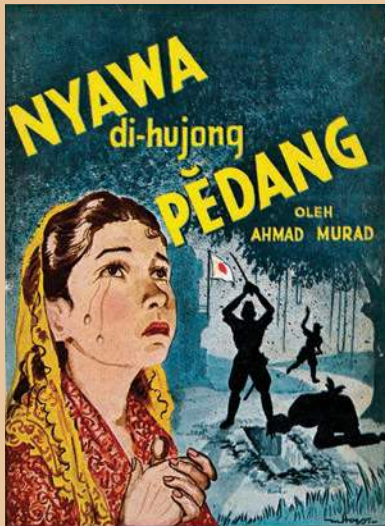

1. Berdasarkan pernyataan di atas, secara berkumpulan bincangkan persoalan yang berikut:
 - (a) Kekejaman yang dilakukan oleh pentadbiran tentera Jepun di negara kita.
 - (b) Kesengsaraan yang dialami oleh penduduk negara kita semasa pendudukan tentera Jepun.
 - (c) Reaksi rakyat terhadap pendudukan tentera Jepun.
 - (d) Iktibar yang diperolehi daripada peristiwa pendudukan tentera Jepun.
2. Setiap kumpulan akan membentangkan dapatan mereka dan berkongsi maklumat dengan kumpulan lain.



1. Perang Dunia Pertama tercetus pada tahun 1914.

Apakah faktor yang menyebabkan perang tersebut?

- A. Pearl Harbour diserang
- B. Wilayah Jerman diceroboh
- C. Perancis bersekutu dengan Rusia
- D. Bakal raja Austria-Hungary dibunuh

2. Bagaimanakah tokoh yang berikut mengembalikan maruah bangsa dan negaranya selepas Perang Dunia Pertama?

Pemimpin	Negara
Benito Mussolini	Itali
Adolf Hitler	Jerman

- A. Mengadakan referendum
- B. Memulihkan sistem monarki
- C. Mengukuhkan angkatan tentera
- D. Membangunkan industri baharu

3. Jepun menyerang tanah jajahan kuasa Barat di Asia dalam Perang Dunia Kedua.

Apakah tindakan kuasa Barat untuk menamatkan kemaraan Jepun?

- A. Menaja kegiatan subversif
- B. Melakukan serangan bom atom
- C. Membentuk pertubuhan serantau
- D. Mengisytiharkan dasar bumi hangus

4. Senarai yang berikut merujuk slogan yang digunakan oleh pihak Jepun.

- Semangat Asia
- Asia untuk orang Asia
- Lingkungan Sekemakmuran Asia Timur Raya

Apakah matlamat penggunaan slogan tersebut?

- A. Meluaskan kuasa
- B. Menyatukan wilayah
- C. Menyebarkan ideologi
- D. Menamatkan penjajahan

5. Ekonomi Tanah Melayu semakin merosot semasa pentadbiran Jepun antara tahun 1942–1945.

Bagaimanakah pentadbiran Jepun mengatasi keadaan tersebut?

- A. Melahirkan tenaga mahir
- B. Mengimport bahan makanan
- C. Menghentikan perdagangan antarabangsa
- D. Memperkenalkan sistem ekonomi kawalan



6. Poster yang berikut dikeluarkan oleh tentera Jepun semasa pendudukan Jepun di Tanah Melayu.



Sumber: Arkib Negara Malaysia.

- Apakah tujuan poster tersebut dikeluarkan oleh pentadbiran tentera Jepun?
- Jelaskan kandungan poster tersebut.
- Pada pandangan anda, mengapakah masalah kekurangan bekalan makanan berlaku semasa pendudukan Jepun?
- Wajarkah saranan seperti di dalam poster di atas diamalkan oleh generasi hari ini? Berikan ulasan anda.



Nilai, Patriotisme dan Iktibar

- Menghargai nikmat keamanan dunia kepada negara kita.
- Kesedaran semangat cinta akan negara.
- Sentiasa menghindari konflik dengan pihak yang boleh mengancam keamanan negara.
- Sentiasa menghargai keamanan dan belajar untuk hidup bersama-sama dalam keadaan aman dan harmoni.
- Kebijaksanaan dalam merancang strategi bagi menjamin kejayaan dalam perjuangan.
- Sentiasa bersedia berkorban untuk mempertahankan kedaulatan tanah air.
- Ketahanan fizikal dan mental penting dalam menghadapi cabaran hidup.

Diri dan Keluarga

Sentiasa membina kehidupan yang aman dan harmoni dalam keluarga dengan menghormati peranan setiap ahli dalam keluarga.

Negara

Menyelesaikan permasalahan melalui perundingan dan berusaha mengelakkan konflik yang boleh menjejaskan keamanan dan kesejahteraan masyarakat.



Pemimpin negara sentiasa membina hubungan dengan dunia luar untuk meningkatkan hubungan baik antara negara serantau.

Sumber: Pusat Maklumat Utusan dan Unit Foto Utusan Melayu (M) Bhd.

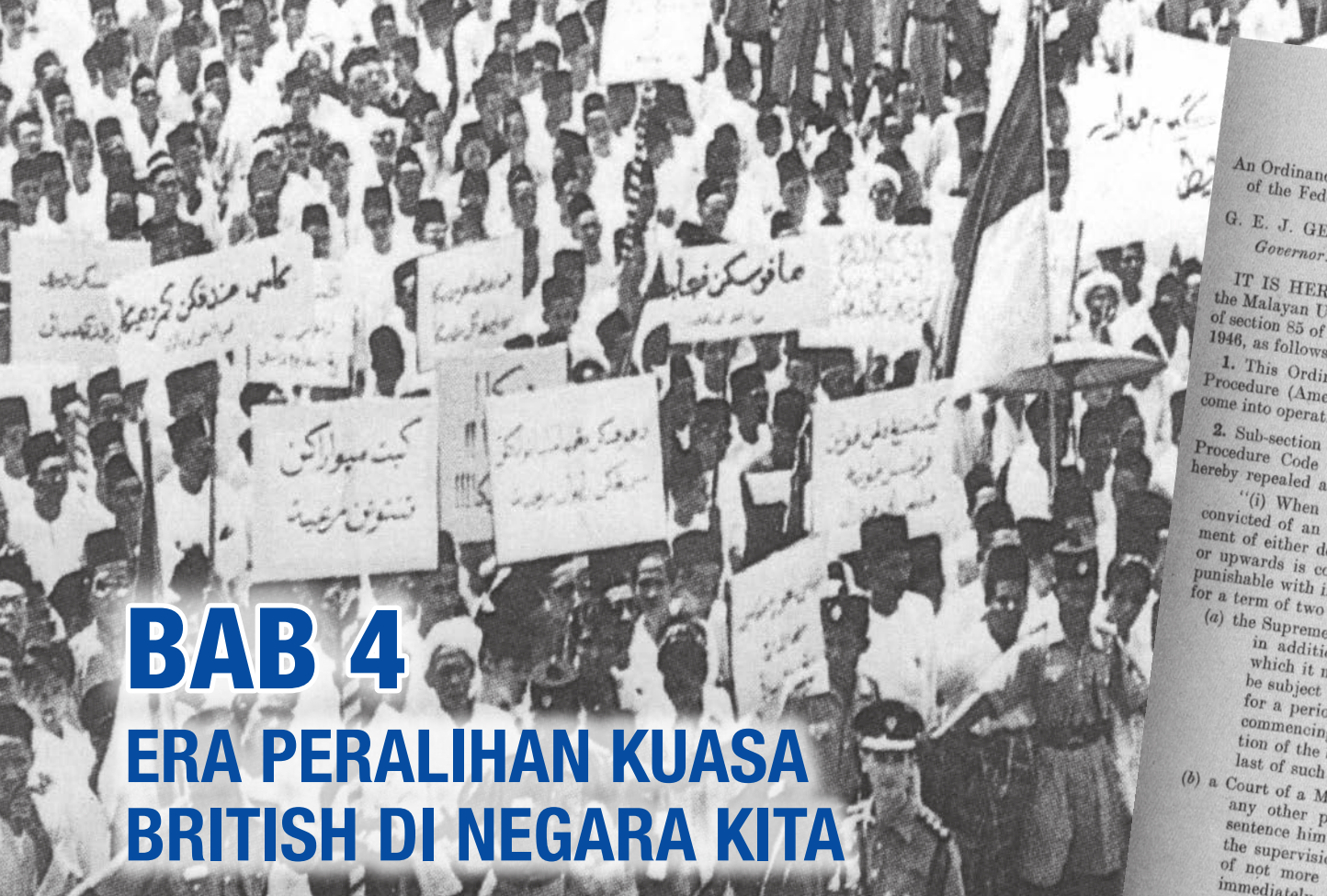

An Ordinance
of the Fed
G. E. J. GE
Governor
IT IS HER
the Malayan
of section 85 of
1946, as follows
1. This Ordin
Procedure (Am
come into operat
2. Sub-section
Procedure Code
hereby repealed a
“(i) When
convicted of an
ment of either d
or upwards is co
punishable with i
for a term of two
(a) the Suprem
in addition
which it m
be subject
for a period
commencing
tion of the
last of such
(b) a Court of a M
any other p
sentence him
the supervisio
of not more
immediately
sentence passe
offences’”.

BAB 4

ERA PERALIHAN KUASA BRITISH DI NEGARA KITA

Sinopsis

British Military Administration (BMA) atau Pentadbiran Tentera British diisytiharkan di negara kita selepas tamatnya Perang Dunia Kedua. Selepas itu, British melaksanakan pentadbiran Malayan Union di Tanah Melayu. Pelaksanaan Malayan Union yang mencetuskan bantahan besar-besaran daripada penduduk tempatan menyebabkan British menggantikannya dengan Persekutuan Tanah Melayu 1948. Di Sarawak, Charles Vyner Brooke (Vyner Brooke) bertindak menyerahkan Sarawak kepada kerajaan British. Tindakan beliau mencetuskan reaksi menyokong dan menentang daripada penduduk tempatan. Majoriti penduduk Sarawak menentang penyerahan Sarawak kepada British. Keadaan di Sabah berbeza kerana British berjaya mengambil alih Sabah daripada Syarikat Borneo Utara British (SBUB) tanpa sebarang penentangan.

British Military Administration (BMA) dilaksanakan di Tanah Melayu.

September 1945



British Military Administration (BMA) dilaksanakan di Sarawak dan Sabah.

September 1945



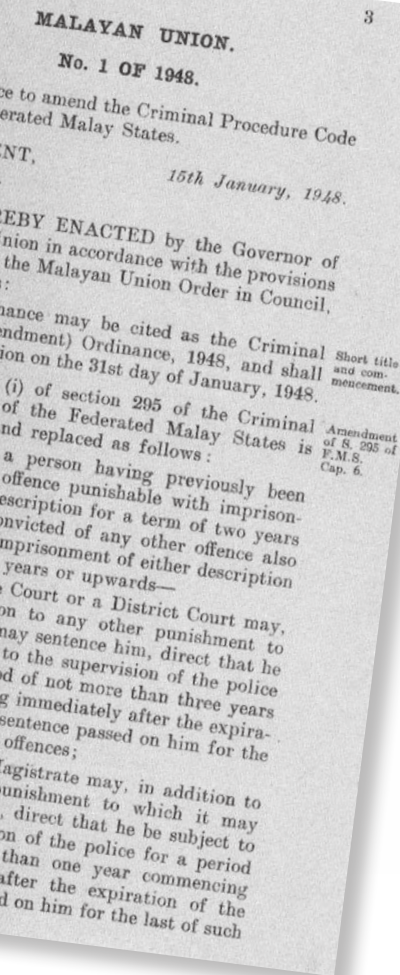

Inti Pati Pembelajaran

1. British Military Administration (BMA) atau Pentadbiran Tentera British.
2. Gagasan Malayan Union.
3. Reaksi penduduk tempatan terhadap Malayan Union.
4. Penyerahan Sarawak oleh Brooke kepada British.
5. Penentangan penduduk tempatan terhadap penyerahan Sarawak.
6. Penyerahan Sabah kepada British.
7. Reaksi penduduk tempatan terhadap penyerahan Sabah kepada British.



Elemen Kewarganegaraan dan Nilai Sivik

1. Kepentingan mempertahankan maruah bangsa.
2. Kepentingan berwaspada dalam membuat sebarang tindakan.
3. Kepentingan sikap berani menyuarakan pandangan dengan beretika.
4. Kepentingan menghargai kepimpinan tokoh terdahulu dalam membina negara.



Kemahiran Pemikiran Sejarah

1. Memahami kronologi peralihan kuasa British di negara kita.
2. Meneroka bukti Perlembagaan Malayan Union.
3. Membuat interpretasi sebab penentangan penduduk tempatan terhadap British.
4. Membuat imaginasi cara penduduk tempatan menentang Malayan Union dan gerakan antipenyerahan Sarawak.
5. Membuat rasionalisasi Syarikat Borneo Utara British (SBUB) menyerahkan Sabah kepada British.

Gagasan Malayan Union diperkenalkan di Tanah Melayu.

Sarawak dan Sabah diserahkan kepada British.

April 1946



Julai 1946



4.1 British Military Administration

British Military Administration (BMA) di Tanah Melayu bermula pada 12 September 1945 setelah tentera Jepun menyerah kalah. BMA merupakan pentadbiran tentera yang diletakkan di bawah arahan Lord Mountbatten, Pemerintah Tertinggi Tentera Bersekutu di Asia Tenggara (1943–1946). Perancangan bagi hal ehwal awam di Tanah Melayu dilakukan oleh Timbalan Ketua Pegawai Hal Ehwal Awam, Brigedier Jeneral H.C. Willan. Tugas BMA adalah untuk mengembalikan kestabilan dan memulihkan kepercayaan rakyat.

Mengembalikan Kestabilan dan Keamanan

British Military Administration (BMA) berusaha untuk memulihkan keamanan dan kestabilan dengan membubarkan pasukan MPAJA pada 1 Disember 1945. BMA mengarahkan semua senjata yang diberikan kepada mereka semasa pendudukan Jepun dahulu dikembalikan. BMA gagal mengumpulkan semula senjata tersebut. BMA juga gagal membanteras kegiatan jenayah, keganasan, kongsi gelap dan masalah ketegangan kaum.



Rakyat berkumpul menyambut kedatangan tentera British.
Sumber: Wendy Khadijah Moore, 2004. *Malaysia: A Pictorial History 1400–2004*. Kuala Lumpur: Arkib Negara Malaysia dan The New Straits Times Press.



Membuat Interpretasi

Matlamat BMA adalah untuk mengembalikan kestabilan dan memulihkan kepercayaan rakyat selepas perang. Sejauh manakah usaha yang dilakukan oleh BMA berjaya mencapai matlamatnya?

Memulihkan Kepercayaan Rakyat

Rakyat mengalami kesukaran hidup di bawah pemerintahan Jepun. Bekalan makanan dan ubat-ubatan sukar didapati. Sekiranya ada bekalan tersebut, harganya pula melambung tinggi. Wabak penyakit semakin merebak, terutama penyakit beri-beri yang disebabkan oleh kekurangan zat makanan. Selain itu, keburlan berlaku di kebanyakan tempat.

Rakyat juga tidak mempunyai wang untuk membeli makanan, manakala kegiatan menyorok barang, amalan rasuah, peras ugut dan pasar gelap di Kuala Lumpur menjadi semakin tidak terkawal. Masalah ini berakar umbi sehingga gagal dibanteras oleh BMA.

Rakyat yang hidup dalam penderitaan dan kesengsaraan akibat pemerintahan Jepun berharap dapat diselamatkan oleh pentadbiran BMA. Dengan itu, BMA telah mengambil alih pentadbiran Tanah Melayu bagi mengembalikan kepercayaan rakyat supaya menyokong kepulungan British di negara ini. BMA juga berusaha untuk memulihkan kerosakan infrastruktur akibat bencana peperangan.

Jadual 4.1 Inflasi dan kegiatan pasar gelap.

Sebelum Perang Disember 1941			Disember 1944	Julai 1945	Selepas Perang Ogos 1945
Barang	Unit	Dolar Selat (Straits Settlements)	Mata Wang Jepun		
Beras	Per kati	0.06	8.20	36.00	75.00
Gula	Per kati	0.08	18.00	72.00	120.00
Garam	Per kati	0.015	9.50	22.00	28.00
Telur	Setiap satu	0.03	1.25	8.50	35.00
Balm Harimau	½ oz	0.45	15.00	35.00	45.00
Petrol	Per Gelen	0.85	55.00	160.00	185.00

Nota: Jadual 4.1 menunjukkan peningkatan harga barang dari bulan Disember 1941 hingga bulan Ogos 1945.

Sumber: Zakaria Haji Ahmad, 2006. *The Encyclopedia of Malaysia, Vol. Editor, Government and Politics 1940–2006*. Kuala Lumpur: Editions Didier Millet Sdn. Bhd.

British berharap pemulihan sosioekonomi akan memulihkan kepercayaan rakyat. BMA berusaha untuk memulihkan ladang getah, lombong bijih timah serta memperbaiki prasarana dan kemudahan kesihatan yang dimusnahkan oleh tentera Jepun.

Namun begitu, BMA menghadapi kesukaran untuk membawa masuk jentera, alat ganti, mesin dan teknologi yang menyebabkan sosioekonomi sukar dipulihkan.

Walaupun BMA berusaha untuk memulihkan kekacauan, rakyat hampa dengan ketidakupayaan BMA menangani masalah yang dihadapi mereka.

Kegagalan pentadbiran British memberikan kesedaran kepada kita supaya sentiasa bersikap waspada dan tidak mudah mempercayai kuasa asing. Hal ini jelas berlaku apabila BMA gagal melaksanakan tugasnya ketika penduduk tempatan mengharapkan bantuan.

British Military Administration (BMA) berusaha untuk memulihkan kepercayaan rakyat dan keamanan negara. Namun begitu, BMA gagal melaksanakan tanggungjawab yang diharapkan oleh rakyat.



Rakyat menyambut kedatangan tentera British yang tiba di Kuala Lumpur pada tahun 1945.

Sumber: Wendy Khadijah Moore, 2004. *Malaysia: A Pictorial History 1400–2004*. Kuala Lumpur: Arkib Negara Malaysia dan The New Straits Times Press.

4.2 Gagasan Malayan Union

Gagasan Malayan Union diperkenalkan di Tanah Melayu bagi menggantikan BMA. British berhasrat agar Malayan Union akan melicinkan sistem pentadbiran, meningkatkan pelaburan ekonomi, mengukuhkan pertahanan dan mengekalkan orang asing sebagai sumber tenaga kerja untuk meningkatkan ekonomi.

Latar Belakang

Unit Perancang Tanah Melayu yang diketuai oleh Mejar Jeneral Ralph Hone diberikan tugas untuk merangka satu bentuk pentadbiran baharu di Tanah Melayu yang dikenali sebagai Malayan Union. Setiausaha Tanah Jajahan British, George Henry Hall membentangkan rancangan ini di Parlimen British pada 10 Oktober 1945. Rancangan Malayan Union yang diisytiharkan dalam Warta Kerajaan dikenali sebagai Kertas Putih 6274. Dalam Kertas Putih tersebut, British akan mengambil alih pemerintahan Tanah Melayu dan menubuhkan sebuah pentadbiran berpusat (kesatuan) di bawah jajahan British.



George Henry Hall



Tan Cheng Lock

Unit Perancangan Tanah Melayu dibentuk di London pada bulan Februari 1943.

- Rancangan Malayan Union dibentangkan di Parlimen British.
- Persatuan Pelajar Melayu Britain menghantar memorandum bertarikh 25 April 1945.
- Memorandum ini meminta supaya hak kewarganegaraan di Tanah Melayu tidak mengikut prinsip *jus soli*.



Jus soli ialah syarat kewarganegaraan berdasarkan tempat lahir.

Malayan Union dilaksanakan di Tanah Melayu pada 1 April 1946.

Tan Cheng Lock dan Persatuan Cina Seberang Laut menghantar memorandum kepada British berkaitan dengan masa depan Tanah Melayu.

- Kertas Putih 6274.
- Rancangan Malayan Union disiarkan dalam Warta Kerajaan.



Kertas Putih 6274 membentangkan 13 perkara kandungan Malayan Union yang diluluskan oleh Parlimen British di London pada 22 Januari 1946. Antara perkara tersebut termasuklah konsep kesatuan, bentuk pentadbiran, sistem perundangan, kedudukan Raja-raja Melayu, syarat kewarganegaraan dan agama Islam.

Kronologi Pelaksanaan Gagasan Malayan Union di Tanah Melayu.

Ciri-ciri Perlembagaan Malayan Union meliputi sistem pentadbiran dan kewarganegaraan.

Kesatuan

Negeri-negeri Melayu Bersekutu, Negeri-negeri Melayu Tidak Bersekutu dan Negeri-negeri Selat kecuali Singapura disatukan menjadi satu unit pentadbiran.

Pentadbiran Malayan Union

Ketua Pentadbir

- Malayan Union diketuai oleh Gabenor British yang dilantik oleh Raja England.
- Majlis Eksekutif dan Majlis Perundangan Malayan Union dibentuk di bawah kawalan Pesuruhjaya Tinggi British.

Raja-raja Melayu

Sultan menjadi Ahli Majlis Raja-Raja yang hanya membincangkan soal agama Islam dan adat istiadat Melayu.

Kewarganegaraan

- Kewarganegaraan melalui prinsip *jus soli* menjadi asas kewarganegaraan Malayan Union.
- Seluruh rakyat yang dilahirkan di Tanah Melayu dan Singapura diiktiraf sebagai warga Malayan Union.
- Mereka yang berumur 18 tahun dan ke atas serta bermastautin selama 10 tahun hingga 15 tahun akan diberikan kewarganegaraan.
- Mereka yang berumur kurang daripada 18 tahun yang ibu bapanya merupakan warganegara, turut diberikan kewarganegaraan.

Pembentukan Malayan Union merupakan usaha penjajah untuk menakluki tanah air kita. Malayan Union telah mengubah status Tanah Melayu daripada negeri naungan kepada negeri Tanah Jajahan. Oleh hal yang demikian, kita perlu menolak sebarang bentuk penjajahan demi kedaulatan ibu pertiwi, meskipun nyawa menjadi taruhan.



Salinan dokumen Malayan Union.



Mengapakah orang Melayu membantah Malayan Union yang diperkenalkan oleh British di Tanah Melayu pada tahun 1946?

I-Think

Hasilkan peta pemikiran yang sesuai untuk menerangkan ciri-ciri Malayan Union.



Memahami Kronologi

Susun kronologi proses pelaksanaan Malayan Union di Tanah Melayu.

British Mendapatkan Tandatangan Sultan

British melantik Sir Harold MacMichael (MacMichael) untuk mendapatkan tandatangan sultan. Bagi memastikan misi ini disempurnakan dengan baik, British menghantar H.C. Willan (Willan), Timbalan Ketua Pegawai Hal Ehwal Awam Malaya merintis jalan menghadap Raja-raja Melayu untuk meninjau sokongan Raja-raja Melayu terhadap British.

H.C. Willan Merintis Jalan Menghadap Raja-raja Melayu

Willan menjalankan tugasnya dari 8 September 1945 hingga 29 September 1945. Sultan pertama yang ditemui ialah Sultan Johor. Willan kemudiannya berkunjung ke Selangor untuk menghadap Sultan Selangor, iaitu Sultan Hisamuddin Alam Shah ibni Almarhum Sultan Alauddin Sulaiman Shah. Rombongan Willan seterusnya menghadap Sultan Kedah. Kemudian, beliau menemui Syed Hussin, Setiausaha kerajaan Perlis dan menghadap Raja Perlis di Kangar, Perlis. Dari Perlis, Willan bergerak ke Perak, menghadap Sultan Perak. Pada 23 September 1945, beliau menghadap Yang di-Pertuan Besar Negeri Sembilan dan pada 28 September, beliau menghadap Sultan Pahang. Seterusnya, Willan menemui Dato' Jaya Perkasa Che Da Omar Mahmud, Menteri Besar Terengganu sebelum menemui Sultan Ali. Akhir sekali, Willan ke Kelantan menghadap Sultan Kelantan. Dalam laporannya, beliau mempunyai keyakinan yang tinggi bahawa Raja-raja Melayu akan menyokong British dengan menandatangani perjanjian Malayan Union. Pada setiap pertemuan dengan sultan, Willan berusaha memastikan sokongan Raja-raja Melayu untuk menandatangani perjanjian. Dengan ini, misi Willan telah memudahkan tugas MacMichael.

Misi Sir Harold MacMichael Mendapatkan Tandatangan Sultan

Pada 11 Oktober 1945, MacMichael, wakil kerajaan British tiba di Port Swettenham, Selangor, dengan menaiki kapal *Royalist*. Beliau ditemani oleh A.T. Newbould sebagai jurubahasa. Cara yang dirintis oleh Willan ternyata tidak menepati harapan wakil kerajaan British, MacMichael. MacMichael tetap menerima tentangan daripada Raja-raja Melayu.

MacMichael menggunakan pelbagai taktik untuk mendapatkan persetujuan Raja-raja Melayu terhadap Malayan Union. Dalam tempoh dua bulan, beliau berjaya mendapatkan tandatangan persetujuan sembilan orang Raja-raja Melayu.



Sir Harold MacMichael

Sumber: Ja'afar Onn, 2007. *UMNO dan Malayan Union*. Petaling Jaya: MPH Group Publishing Sdn. Bhd.

1

MacMichael membuat kunjungan ke negeri Melayu untuk mendapatkan tandatangan sultan. Pada 18 Oktober 1945, beliau menghadap Sultan Johor, iaitu Sultan Ibrahim ibni Almarhum Sultan Abu Bakar. Sultan Ibrahim menurunkan tandatangan baginda pada 20 Oktober 1945.

2

Seterusnya, MacMichael menghadap Sultan Selangor, Sultan Hisamuddin Alam Shah ibni Almarhum Sultan Alauddin Sulaiman Shah. Baginda sultan menurunkan tandatangan pada 24 Oktober 1945.

3

Pada 31 Oktober 1945, MacMichael menghadap Sultan Abu Bakar Ri'ayatuddin Al-Mu'adzam Shah ibni Almarhum Sultan Abdullah Al-Mu'tasim Billah, Sultan Pahang. Baginda terpaksa menurunkan tandatangan pada 2 November 1945.

4

MacMichael kemudiannya menghadap Yang di-Pertuan Besar Negeri Sembilan, Tuanku Abdul Rahman ibni Almarhum Tuanku Muhammad dan empat orang Undang. Pada 14 November 1945, baginda terpaksa menurunkan tandatangan setelah didesak oleh MacMichael, walaupun pada mulanya baginda enggan berbuat demikian.

5

MacMichael menghadap Sultan Perak, Sultan Abdul Aziz Almustasim Billah Shah ibni Almarhum Raja Muda Musa. Baginda cuba melengah-lengahkan masa untuk menandatangani perjanjian tersebut. Namun begitu, baginda akhirnya terpaksa menurunkan tandatangan pada 22 November 1945.

6

Pada 29 November 1945, MacMichael berkunjung ke Kedah dan menghadap Sultan Badlishah ibni Almarhum Sultan Abdul Hamid Halim Shah. Dalam pertemuan itu, berlaku perdebatan antara kedua-dua pihak. Baginda bertegas enggan menandatangani perjanjian Malayan Union. Walau bagaimanapun, pada 2 Disember 1945, MacMichael berjaya mendapatkan tandatangan baginda.

7

Pada 4 Disember 1945, Raja Perlis, Tuanku Syed Putra Jamalullail ibni Almarhum Syed Hassan Jamalullail telah menurunkan tandatangan setelah didesak oleh MacMichael.

8

Pada 15 Disember 1945, MacMichael menghadap Sultan Kelantan, Sultan Ibrahim ibni Almarhum Sultan Muhammad IV. Beliau mengugut untuk tidak mengiktiraf Raja-raja Melayu yang enggan menurunkan tandatangan. Baginda sultan terpaksa beralah dan bersetuju menandatangani perjanjian tersebut pada 17 Disember 1945.

9

MacMichael kemudiannya menghadap Sultan Terengganu, Sultan Ismail Nasiruddin Shah ibni Almarhum Sultan Zainal Abidin. Pada mulanya baginda enggan menandatangani dokumen tersebut kerana perjanjian ini bertentangan dengan Undang-Undang Tubuh Negeri Terengganu. Namun begitu, baginda akhirnya menurunkan tandatangan pada 21 Disember 1945.



Sultan yang menandatangani perjanjian Malayan Union.

Willan dan MacMichael berjaya menyelesaikan misi mereka kerana menggunakan desakan dan paksaan untuk mendapatkan persetujuan Raja-raja Melayu terhadap Malayan Union. Cara yang digunakan oleh kedua-dua pegawai British itu tidak dipersetujui dan menimbulkan reaksi penentangan daripada pelbagai pihak. Kesannya, Raja-raja Melayu telah membantah perjanjian Malayan Union.

4.3 Reaksi Penduduk Tempatan terhadap Malayan Union

Kerajaan British mengisytiharkan Malayan Union pada 1 April 1946. Pada tahun 1946, Kertas Putih yang diperkenalkan oleh British menimbulkan reaksi yang menyokong dan tidak menyokong, khususnya Raja-raja Melayu, masyarakat Melayu dan persatuan Melayu. Malayan Union ditentang oleh Raja-raja Melayu, orang Melayu dan bekas pegawai British yang pernah berkhidmat di Tanah Melayu.

Penentangan Raja-raja Melayu terhadap Malayan Union

Terdapat pelbagai reaksi Raja-raja Melayu yang menentang pelaksanaan pentadbiran Malayan Union. Reaksi tersebut seperti yang berikut:

- Malayan Union merupakan bentuk penjajahan secara mutlak oleh kerajaan British.
- Sultan Melayu kehilangan kedaulatan dan kuasa politik yang selama ini menjadi hak Raja-raja Melayu.
- Raja-raja Melayu menyuarakan bantahan dan tentangan baginda terhadap Malayan Union melalui pelbagai cara.

Cara Bantahan Raja-raja Melayu

Membawa Kes Malayan Union ke Mahkamah Tinggi England

Persidangan Raja-raja Melayu di Istana Iskandariah, Kuala Kangsar, pada bulan April 1946 memutuskan untuk mengemukakan bantahan melalui Mahkamah Tinggi di England. Sultan Perak, Sultan Kedah dan Sultan Johor akan berangkat ke England sekiranya kehadiran baginda diperlukan di mahkamah tersebut.

Menurut sistem perundangan British, MacMichael mendapatkan persetujuan daripada Raja-raja Melayu dengan cara tidak sah.



Sultan Ibrahim ibni Almarhum
Sultan Abu Bakar



Sultan Badlishah ibni Almarhum
Sultan Abdul Hamid Halim Shah

1

Menghantar Surat Bantahan ke London

Sultan Kedah, Perak dan Johor mengutus surat bantahan kepada George Henry Hall, mendakwa baginda diperdaya oleh MacMichael.

Beberapa orang raja mendakwa diugut supaya menurunkan tandatangan tanpa menyedari akibatnya. Raja-raja Melayu memohon British memansuhkan persetujuan yang ditandatangani itu.

Tuanku Syed Putra Jamalullail juga mengirinkan telegram kepada kerajaan British di London untuk menyuarakan rasa tidak puas hati baginda terhadap tindakan MacMichael. Baginda tidak diberikan peluang untuk mendapatkan nasihat daripada pembesar negeri sebelum memberikan persetujuan.

2

3

Menyokong Kongres Melayu

Kongres Melayu turut disokong oleh Raja-raja Melayu. Kongres ini diadakan untuk menunjukkan kesungguhan orang Melayu menolak Malayan Union. Sultan Hisamuddin Alam Shah ibni Almarhum Sultan Alauddin Sulaiman Shah menderma sebanyak \$15 ribu kepada Persatuan Melayu Selangor yang menjadi tuan rumah Kongres Melayu Pertama. Baginda juga merasmikan pembukaan kongres ini.

4

Permaisuri Perak Memimpin Gerakan Menentang Malayan Union

Pada 28 Mei 1946, Ahli Parlimen British tiba di Kuala Kangsar, Perak, tempat Sultan Iskandar Shah bersemayam. Perhimpunan besar-besaran di Padang Bandar Diraja Kuala Kangsar, menunjukkan raja dan rakyat bergabung untuk menentang Malayan Union. Tuanku Permaisuri Perak, Raja Perempuan Kelsom mengetuai barisan hadapan perarakan bersama-sama dengan wanita negeri Perak. Perarakan itu berjalan melintasi Raja-raja Melayu, Ahli Parlimen British dan pemimpin Melayu yang berada di atas pentas. Mereka sangat kagum dengan semangat yang ditunjukkan oleh Tuanku Permaisuri Perak itu.



One of the many banners created by Malays at meetings attended by the Parliamentary mission in Kuala Kangsar—Crown Film Unit picture.

Sultan's Wife Leads Protest Of Women Against Union

Perarakan menentang Malayan Union yang diketuai oleh Raja Perempuan Kelsom.

Sumber: Zaiton Ghani, 1985. "Wanita Melayu dalam Politik 1946–1948" dlm. Khoo Kay Kim (ed.). *Sejarah Masyarakat Melayu Modern*. Kuala Lumpur: Penerbit Universiti Malaya.

5

Memulaukan Upacara Pelantikan Gabenor Malayan Union

Raja-raja Melayu memulaukan upacara pelantikan Gabenor setelah perjumpaan dengan Dato' Onn Jaafar di Hotel Station. Dato' Onn Jaafar mempersembahkan resolusi Kongres Melayu, iaitu memohon Raja-raja Melayu supaya bersama-sama dengan rakyat memboikot upacara pelantikan Gabenor Malayan Union.

Ribuan orang Melayu yang berhimpun di Hotel Station melaungkan "Daulat Tuanku!" dan "Hidup Melayu". Raja-raja Melayu nekad memulaukan upacara pelantikan Gabenor Malayan Union, iaitu Sir Edward Gent dan mengadakan sidang akhbar.

Kita patut mencontohi sikap pemimpin yang mempunyai semangat sanggup berkorban untuk bangsa dan tanah air. Mereka sedia mempertahankan kedaulatan negara, walaupun menghadapi pelbagai halangan daripada pihak British.



Bagaimanakah Raja-raja Melayu menentang gagasan Malayan Union?

Penentangan Rakyat terhadap Malayan Union

British Military Administration (BMA) menyiarkan berita gagasan Malayan Union untuk pengetahuan rakyat umum. Akhbar *Majlis* menyiarkannya pada 12 Oktober 1945, sehari selepas ketibaan MacMichael.

Berita Malayan Union mencetuskan kesedaran nasionalisme untuk menentang British. Bantahan terhadap Malayan Union dilaksanakan melalui akhbar, cendekiawan, persatuan Melayu, kongres dan perhimpunan besar-besaran.

1

Bantahan Akhbar Melayu

- Akhbar seperti *Utusan Melayu* (Singapura), *Majlis* (Kuala Lumpur) dan *Warta Negara* (Pulau Pinang) telah menyuarakan bantahan dengan keras, mengecam dan mengutuk Malayan Union kerana merugikan orang Melayu.
- Akhbar ini menyeru orang Melayu mengadakan perhimpunan besar-besaran untuk menolak gagasan Malayan Union.
- Akhbar ini sentiasa melaporkan perkembangan berita penentangan orang Melayu terhadap Malayan Union.

Dari pandangan sepintas lalu dapatlah diketahui bahawa cadangan Malayan Union itu menguntungkan orang bukan Melayu. Hal ini amat mencemaskan fikiran dan perasaan orang Melayu mengenai hari depan mereka... Para sultan hendaklah menimbang dengan sepenuh hati cadangan Malayan Union ini sebelum menyetujuinya.

Sumber: Diubah suai daripada Utusan Melayu, 12 Oktober 1945.

Hari lahirnya Malayan Union itu adalah hari-hari yang sehabis-habis sedih bagi orang Melayu. Oleh itu, orang-orang Melayu haruslah berkabung menandakan kesedihannya dan perbuatan berkabung itu mengandungi perasaan yang dalam maknanya bagi orang Melayu itu sendiri... Tuhan sentiasa menyertai pihak yang benar. Berkabunglah kerana kita terpaksa berkabung.

Sumber: Diubah suai daripada Warta Negara, 3 April 1946.

2

Bantahan Cendekiawan

Tokoh Pentadbir Melayu

- Pemimpin Melayu seperti Dato' Onn Jaafar, Dato' Nik Ahmad Kamil, Za'ba, Tengku Mohamed, Dato' Abdul Wahab Abdul Aziz (Panglima Bukit Gantang), Wan Md Yusoff (Panglima Kinta, Perak) dan Dato' Hamzah Abdullah telah menggerakkan orang Melayu menentang Malayan Union dengan pelbagai strategi.
- Pemimpin Melayu Johor, Dato' Abdul Rahman Mohammad Yassin membantah usaha British untuk terus menjajah Tanah Melayu.



Dato' Nik Ahmad Kamil

Bantahan Wanita

- Tokoh wanita seperti Cikgu Zaharah Abdullah (Batu Pahat), Halimahton Abd Majid (Rembau), Saleha Mohd Ali, Zaharah Tamin (Selangor), Datin Puteh Mariah Ibrahim Rashid (Perak) dan Hasnah Ishak (Pulau Pinang) merupakan benteng barisan hadapan menentang Malayan Union.
- Di Batu Pahat, Cikgu Zaharah Abdullah, ahli Pertubuhan Pergerakan Melayu Semenanjung Johor berucap membantah pelaksanaan Malayan Union. Menurut Cikgu Zaharah Abdullah:

Jika apa sekalipun terjadi, kami kaum wanita akan turut menggembleng tenaga bersama-sama kaum lelaki, bagi mendapat kembali hak-hak kami.



Datin Puteh Mariah



Halimahton Abd Majid

3

Bantahan Persatuan Melayu

- Persatuan Melayu seperti Syarikat Bekerjasama Am Saiburi (SABERKAS), Persatuan Melayu Kedah, Perikatan Melayu Perak, Persatuan Melayu Selangor dan Persatuan Melayu Johor berjaya menghimpunkan orang Melayu dari seluruh negara dan setiap lapisan masyarakat untuk membantah Malayan Union.
- Pertubuhan Melayu ditubuhkan atau diaktifkan semula sebagai tindak balas terhadap Malayan Union. Pertubuhan ini kemudian menjadi penggerak menganjurkan rapat umum bagi membantah tindakan MacMichael dalam usaha mendapatkan tandatangan Raja-raja Melayu dan bantahan terhadap gagasan Malayan Union.

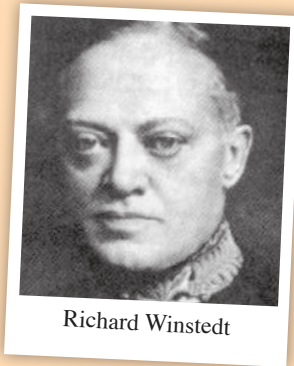

Richard Winstedt

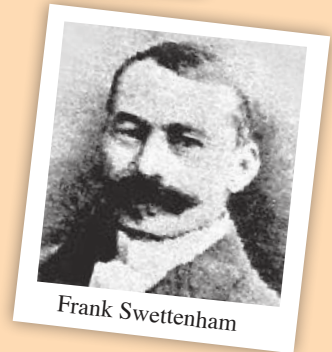

Frank Swettenham



Bantahan Bekas Pegawai British

Pegawai tadbir British yang pernah berkhidmat di Tanah Melayu turut menentang Malayan Union. Mereka mengkritik keseluruhan rancangan Malayan Union. Antara pegawai tersebut termasuklah:

- Frank Swettenham
- Roland Braddell
- Cecil Clementi Smith
- Richard Winstedt
- Frederick Weld
- George Maxwell



Nyatakan tokoh wanita yang menentang Malayan Union.

Pemimpin persatuan Melayu dan sultan bekerjasama mengadakan bantahan terhadap kedatangan MacMichael di Kelantan, Kedah dan Johor.

Bantahan di Kelantan

Pada 15 Disember 1945, seramai 10 ribu orang berhimpun di Kota Bharu semasa MacMichael datang untuk mendapatkan tandatangan sultan.

Bantahan di Kedah

- Pada 19 Januari 1946, ribuan orang Melayu Kedah telah berarak di Alor Setar menentang Malayan Union.
- Perarakan ini dianjurkan oleh Kesatuan Melayu Kedah, SABERKAS, Kesatuan Ulama Kedah dan Persatuan Melayu Kedah.
- Tuan Haji Hussain Che Dol, Yang Dipertua Kesatuan Melayu Kedah dan Senu Abdul Rahman, Setiausaha Agung SABERKAS telah mengkritik kandungan Kertas Putih Malayan Union yang dianggap mencabul kedaulatan bangsa Melayu.



Senu Abdul Rahman



Dato' Onn Jaafar

Bantahan di Johor

- Pada bulan Januari 1946, Lembaga Kesatuan Melayu Johor melancarkan gerakan menentang Malayan Union. Perhimpunan ini disertai oleh Persatuan Melayu Johor. Ungku Omar Abdullah, Naib Presiden Lembaga Kesatuan Melayu Johor dan Dr. Hamzah berucap menentang Malayan Union.
- Pada 10 Februari 1946, Pergerakan Melayu Semenanjung Johor di bawah pimpinan Dato' Onn Jaafar berhimpun menentang Malayan Union.
- Seramai 20 ribu orang Melayu berhimpun di bandar Batu Pahat.
- Dato' Onn Jaafar berucap menggesa orang Melayu bangkit bersatu untuk menentang penjajah British.



Dato' Panglima
Bukit Gantang

Penentangan gagasan Malayan Union dianjurkan oleh pemimpin persatuan Melayu dan penglibatan Raja-raja Melayu di negeri masing-masing. Perjuangan menentang Malayan Union berkembang ke peringkat kebangsaan apabila Za'ba, Yang Dipertua Persatuan Melayu Selangor, menghubungi Dato' Onn Jaafar di Johor, Dato' Panglima Bukit Gantang di Perak dan Tunku Abdul Rahman di Kedah. Mereka menzahirkan penubuhan sebuah badan induk untuk menjadi pemangkin menentang Malayan Union. Pemimpin dan cendekiawan Melayu pada peringkat negeri bersetuju untuk menganjurkan Kongres Melayu. Mereka bersepakat mahu menubuhkan badan induk untuk menentang Malayan Union secara tersusun.

Kongres Melayu diadakan di Bangunan Kelab Sultan Sulaiman, Kampung Baru, Kuala Lumpur. Kongres ini berlangsung dari 1 Mac 1946 hingga 4 Mac 1946. Sebanyak 41 buah pertubuhan Melayu menghantar wakil masing-masing untuk menghadiri kongres ini. Mereka mewakili pelbagai lapisan masyarakat antaranya termasuklah tokoh politik, sosial, perniagaan dan ekonomi. Kongres ini bersetuju menubuhkan United Malays National Organisation (UMNO) untuk menentang Malayan Union.



Perwakilan bergambar di hadapan Kelab Sultan Sulaiman Kampung Baru, Kuala Lumpur, setelah tamat Persidangan Kongres Melayu.

Sumber: Malaysia. Jabatan Warisan Negara, 2007. *Merdeka Obor Satu Perjuangan*. Kuala Lumpur: Jabatan Warisan Negara.

Kongres Melayu turut diadakan di Johor Bahru, Johor, pada 11 Mei 1946. Melalui kongres ini, UMNO ditubuhkan di Istana Johor pada 11 Mei 1946. UMNO melaksanakan beberapa perkara penting untuk memajukan orang Melayu dan menjadi penggerak memupuk perpaduan orang Melayu di seluruh Tanah Melayu.

Hari lahirnya Malayan Union itu dianggap sebagai “Hari Kematian” oleh orang Melayu. Peristiwa itu meruntun hati ribuan orang Melayu yang berhimpun memakai lilitan kain putih di songkok sebagai tanda berkabung. Malayan Union merupakan semboyan yang memanggil orang Melayu dari seluruh negeri menyertai kongres yang menjadi obor pembakar semangat bangsa Melayu.



Perwakilan parti politik dalam Kongres Melayu di Istana Besar, Johor Bahru, Johor, pada 11 Mei 1946.

Sumber: Malaysia. Jabatan Warisan Negara, 2007. *Merdeka Obor Satu Perjuangan*. Kuala Lumpur: Jabatan Warisan Negara.



Persidangan hari pertama Kongres Melayu di Dewan Singgahsana Istana Besar, Johor Bahru, Johor, pada 11 Mei 1946.

Sumber: Ja'afar Onn, 2007. *UMNO dan Malayan Union*. Petaling Jaya: MPH Group Publishing Sdn. Bhd.

United Malays National Organisation (UMNO) menganjurkan bantahan besar-besaran menentang Malayan Union. Tunjuk perasaan besar-besaran menentang Malayan Union diadakan semasa Ahli Parlimen British, iaitu L.D. Gammans (Gammans) dan David Rees Williams (Rees Williams) membuat tinjauan berkaitan dengan penentangan orang Melayu terhadap Malayan Union.

Alor Setar, Kedah

Ribuan orang ramai memenuhi tebing jalan raya dari Titi Buntung Lima hingga bandar Alor Setar membantah Malayan Union. Seramai 50 ribu orang menyertai rapat umum di bandar Alor Setar.

Padang Francis Light School, Pulau Pinang

Rapat umum diadakan di Padang Francis Light School, Pulau Pinang. Mereka membawa sepanduk bertulis “Humbankan Perjanjian MacMichael” yang mempamerkan kebencian kepada MacMichael. Laungan “Hidup Melayu” bergemuruh di udara.

Ipoh, Perak

Orang ramai berhimpun di Pekan Ahad, Jalan Datuk, Ipoh, Perak membawa sepanduk, “Kami Berkehendak Naungan, Bukan Penaklukan”, “Jangan Kecewakan Kami” dan laungan “Hidup Melayu” sentiasa bergema di sepanjang perhimpunan tersebut.

Kampung Baru, Kuala Lumpur

Ucapan pemimpin Melayu membantah Malayan Union menyambut kedatangan Gammans dan Rees Williams dalam rapat umum di Padang Kelab Sultan Sulaiman, Kampung Baru, Kuala Lumpur.

Seremban, Negeri Sembilan

Orang ramai berbaris panjang di jalan masuk istana dengan membawa sepanduk bertulis “Kekalkan Takhta Kerajaan Raja-raja Melayu” dan “MacMichael ialah Imperialis”.

Klang, Selangor

Orang Melayu berhimpun di padang dan perkarangan Istana Alam Shah membantah Malayan Union.

Gammans dan Rees Williams membuat laporan kepada Pejabat Tanah Jajahan bahawa sultan yang menandatangani Perjanjian Malayan Union tidak menyedari akibat daripada perjanjian tersebut. Mereka menyokong sepenuhnya cadangan Raja-raja Melayu terhadap penubuhan Persekutuan Tanah Melayu. Bantahan penduduk tempatan berjaya membuka mata kerajaan British terhadap keburukan Malayan Union.



Bantahan orang Melayu terhadap Malayan Union semasa lawatan Ahli Parlimen British.

Sumber: Syed Husin Ali, 2017. *Sejarah Rakyat (Khususnya Perkembangan Nasionalisme) Malaysia*. Petaling Jaya: Strategic Information and Research Development Centre.

Perjuangan menentang Malayan Union memaparkan kekentalan semangat juang dan penyatuan orang Melayu. Semangat patriotik seperti ini sepatutnya menjadi pegangan kita untuk mempertahankan maruah bangsa dan negara.

4.4 Penyerahan Sarawak kepada Kerajaan British

Selepas Perang Dunia Kedua, Sarawak diserahkan kepada British. Penyerahan itu menimbulkan pelbagai reaksi daripada penduduk tempatan.

Pentadbiran Tentera di Sarawak

Setelah Perang Dunia Kedua tamat, tentera Australia mendarat di Kuching dan memperkenalkan pentadbiran tentera, iaitu British Borneo Civil Affairs Unit (BBCAU) pada 11 September 1945. Pada tahun 1946, British kemudian memperkenalkan BMA di Sarawak. Pada 1 Julai 1946, Vyner Brooke menyerahkan Sarawak kepada kerajaan British. Penyerahan ini mendapat tentangan hebat daripada masyarakat tempatan di Sarawak.

Faktor Penyerahan Sarawak kepada British

Terdapat pelbagai faktor yang menyebabkan Vyner Brooke menyerahkan Sarawak kepada kerajaan British. Antaranya termasuklah seperti yang berikut:

Masalah Pewarisan Takhta

Vyner Brooke tidak mempunyai anak lelaki untuk menggantikan tempatnya sebagai raja, sedangkan beliau semakin tua dan uzur. Vyner Brooke enggan melantik anak saudaranya Anthony Brooke (anak Bertram Brooke) untuk menggantikannya.

Desakan Kerajaan British

Pada 19 Jun 1944, pihak Pejabat Tanah Jajahan mendesak Vyner Brooke memberikan kuasa yang lebih luas kepada British untuk meluaskan penguasaannya di Sarawak. Dengan menjadikan Sarawak sebagai tanah jajahannya, British dapat menguasai kekayaan ekonomi dan menjaga kepentingan pelaburan British di negeri itu. Pada 28 Februari 1945, Pejabat Tanah Jajahan mengutus surat kepada Vyner Brooke tentang pendirian untuk menyerahkan Sarawak kepada British. Akhirnya, Vyner Brooke bersetuju untuk menyerahkan Sarawak kepada British.

Masalah Kewangan

Vyner Brooke menghadapi masalah kewangan untuk memulihkan Sarawak selepas tercetusnya Perang Dunia Kedua. Ekonomi Sarawak terjejas, lombong minyak musnah dan ladang getah juga terbiar. Kemudahan pendidikan, kesihatan, jalan raya dan lapangan terbang juga perlu dibaiki. Vyner Brooke tidak mampu untuk membangunkan negeri Sarawak semula.



Charles Vyner Brooke



Faktor Penyerahan Sarawak kepada British.



Semasa Sarawak berada di bawah pemerintahan Jepun, kerajaan sementara telah diwujudkan. Pengerusinya ialah Bertram Brooke dan Anthony Brooke. Sementara itu, Oliver Stanley, Setiausaha Tanah Jajahan berunding dengan kerajaan sementara pada tahun 1944 untuk membolehkan British mengambil Sarawak. Namun begitu, Bertram Brooke dan Anthony Brooke menolak tawaran tersebut.

Proses Penyerahan Sarawak kepada British

Penyerahan Sarawak kepada kerajaan British melalui proses seperti yang berikut:

Pejabat Tanah Jajahan mengutus surat kepada Vyner Brooke pada 28 Februari 1945 untuk meminta beliau menandatangani surat perjanjian dengan George Henry Hall, Setiausaha Tanah Jajahan. Pada 24 Oktober 1945, beliau bersetuju menyerahkan Sarawak kepada British.

Vyner Brooke menghantar setiausaha peribadinya, Gerard T. MacBryan untuk mendapatkan persetujuan daripada ketua tempatan.

Gerard T. MacBryan pulang ke England bersama-sama dengan dokumen yang ditandatangani oleh ketua tempatan Sarawak. Vyner Brooke bersetuju menyerahkan Sarawak kepada kerajaan British. Penyerahan itu dibuat tanpa pengetahuan rakyat Sarawak.

Kerajaan British mengarahkan Vyner Brooke supaya mendapatkan kelulusan Majlis Negeri dan persetujuan rakyat Sarawak terlebih dahulu.

Kerajaan British menghantar dua orang ahli parlimennya, iaitu Gammans dan Rees Williams untuk membuat tinjauan. Mereka tiba di Kuching pada 2 Mei 1946. Hasil tinjauan itu mendapati:

- Sebahagian besar peribumi menentang penyerahan Sarawak.
- Orang Cina menyokong penyerahan Sarawak.
- Terdapat juga penduduk yang tidak memahami maksud penyerahan Sarawak.
- Laporan Gammans dan Rees Williams berkaitan dengan isu penyerahan Sarawak dibawa ke Majlis Negeri untuk diundi.

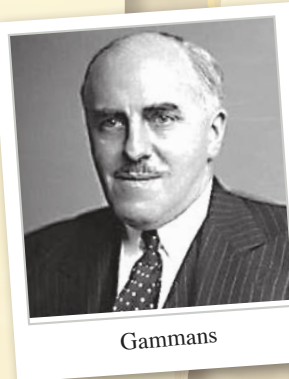

Gammans

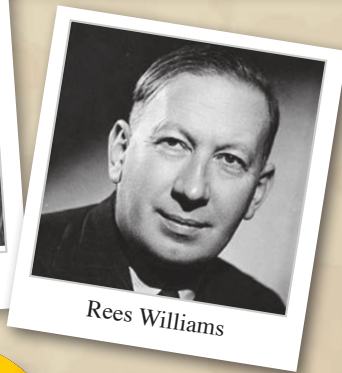

Rees Williams

Majlis Negeri telah mengeluarkan Rang Undang-Undang Penyerahan (Cession Bill). Keputusannya menunjukkan bahawa golongan pro-penyerahan menang dengan 19 undi, sementara 16 undi menentang.

Taraf Sarawak sebagai negeri naungan British dimansuhkan. Sarawak disahkan sebagai tanah jajahan British. Pada 1 Julai 1946, Hari Penyerahan Sarawak diisytiharkan di Kuching.



Apakah peranan Gammans dalam peristiwa penyerahan Sarawak?

4.5 Reaksi Penduduk Tempatan terhadap Penyerahan Sarawak

Penyerahan Sarawak mencetuskan dua reaksi yang berbeza, iaitu golongan yang menentang penyerahan Sarawak dan golongan yang menyokong penyerahan Sarawak.

Faktor Penentangan Penyerahan Sarawak

Golongan yang menentang penyerahan Sarawak ini antaranya dipimpin oleh Datu Patinggi Abang Haji Abdillah. Golongan ini menentang disebabkan oleh beberapa faktor seperti yang berikut:

1 Tindakan Vyner Brooke Bertentangan dengan Perlembagaan 1941

- Prinsip Kelapan dalam Perlembagaan 1941 menyatakan bahawa pemerintahan sendiri akan diberikan kepada rakyat Sarawak.
- Menurut perlembagaan ini, penduduk Sarawak akan dibimbing untuk mentadbir negeri mereka sendiri.
- Namun begitu, tindakan Vyner Brooke menyerahkan Sarawak kepada British telah melanggar Prinsip Kelapan ini. Beliau menafikan hak rakyat Sarawak untuk mendapatkan pemerintahan sendiri seperti yang termaktub dalam perlembagaan ini.

2 Vyner Brooke Mengetepikan Surat Wasiat Charles Brooke

- Vyner Brooke telah membuat keputusan tanpa berbincang dengan Raja Muda (Anthony Brooke) dan Tuan Muda (Bertram Brooke).
- Golongan menentang penyerahan mahu memulihkan pemerintahan Dinasti Brooke supaya dapat menuntut kemerdekaan dengan mudah.

3 Gerard T. MacBryan Menggunakan Muslihat

- Gerard T. MacBryan menggunakan pelbagai muslihat seperti tekanan, desakan, pujukan dan sogokan untuk mendapatkan persetujuan daripada ketua tempatan.



Bertram Brooke



Apakah faktor penentangan penyerahan Sarawak?

Bentuk Penentangan Penduduk Tempatan

Golongan yang menentang penyerahan Sarawak melancarkan pelbagai bentuk penentangan dan bantahan terhadap penyerahan Sarawak kepada British.

1

Mengadakan Persidangan

Johari Anang dan Sharkawi Osman menganjurkan persidangan yang dihadiri oleh perwakilan dari seluruh Sarawak. Pengerusi persidangan ini ialah Johari Anang. Objektif persidangan ini adalah untuk mengadakan demonstrasi pada setiap 1 Julai kerana menentang penyerahan Sarawak kepada British.

Pertubuhan yang menyertai persidangan ini antaranya termasuklah Pergerakan Pemuda Melayu (PPM), Barisan Pemuda Sarawak (BPS), Persatuan Kebangsaan Melayu Sarawak (PKMS), Persatuan Melayu Miri, Kesetiaan Muda Matu dan Persekutuan Bumiputera.

3

Meletakkan Jawatan Beramai-ramai

British menyedari pemimpin antipenyerahan terdiri daripada pegawai perkhidmatan awam dan guru. British bertindak mengeluarkan Pekeliling No. 9/1946 (Circular No. 9) pada bulan Disember 1946 yang melarang pegawai awam menyertai gerakan antipenyerahan. Pada 2 April 1947, seramai 409 orang kakitangan kerajaan meletakkan jawatan. Kakitangan yang meletakkan jawatan termasuklah guru serta petugas di Pos dan Telegraf, Jabatan Marin, Kastam, Perubatan dan Kesihatan, Percetakan, Jabatan Tanah dan Ukur, Jabatan Kerja Raya, Bomba dan Perbendaharaan. Seterusnya, seramai 56 orang pelajar Maktab Perguruan Melayu Sarawak bertindak menamatkan pengajian sebagai bantahan terhadap Pekeliling No. 9.

2

Mengadakan Demonstrasi

Pada 30 Oktober 1946, demonstrasi pertama diadakan ketika kedatangan Gabenor pertama Sarawak, Charles Arden Clarke di Astana. Demonstrasi ini diketuai oleh Datu Patinggi Abang Haji Abdillah. Perarakan ini disertai oleh 16 persatuan Melayu. PKMS mendesak British berundur dari Sarawak. Antara kata yang tertulis termasuklah “Kami membantah dengan sekeras-kerasnya atas tindakan Brooke menyerahkan Sarawak kepada kolonial Inggeris”, “Sarawak adalah hak kami, “Leburkan kolonial” dan “No Cession”. Sepanduk dan poster antipenyerahan ditampal di pokok, perahu dan jeti.

Demonstrasi di Sibujaya diterajui oleh PPM. Beberapa demonstrasi berjaya dilaksanakan.



Tunjuk perasaan di Kuching menentang penyerahan Sarawak.

Sumber: Ramlah Adam, Abdul Hakim Samuri dan Muslimin Fadzil. 2007. *Sejarah Tingkatan 3*. Kuala Lumpur: Dewan Bahasa dan Pustaka.

Bantahan Golongan Wanita

Golongan wanita yang menentang hebat penyerahan Sarawak ialah Cikgu Lily Eberwein (PKMS), Hajah Sipah Tuanku Othman, Dayang Fauziah dan Cikgu Ajibah Abol. Kaum ibu yang diketuai oleh Cikgu Lily Eberwein telah pergi ke rumah panjang untuk mengadakan kempen kesedaran. Mereka sanggup mengorbankan masa dan tenaga untuk mengatur demonstrasi menentang penyerahan Sarawak. Cikgu Ajibah Abol mengetuai kaum wanita untuk bergabung tenaga dengan gerakan antipenyerahan dalam usaha memperjuangkan kemerdekaan Sarawak.



Cikgu Lily Eberwein, Ketua Kaum Ibu.



Demonstrasi Kaum Ibu membantah penyerahan Sarawak kepada koloni British pada tahun 1947.

Sumber: Ramlah Adam, Abdul Hakim Samuri dan Muslimin Fadzil. 2007. *Sejarah Tingkatan 3*. Kuala Lumpur: Dewan Bahasa dan Pustaka.

Menggunakan Akhbar

Gerakan antipenyerahan telah mendapat tenaga baharu apabila akhbar *Utusan Sarawak* diterbitkan pada bulan Januari 1949. *Utusan Sarawak* digunakan sebagai saluran untuk menyebarkan tentangan mereka terhadap penyerahan Sarawak. Pengarang menggunakan kritikan yang tajam terhadap rancangan penyerahan Sarawak. Misalnya, ulasan berita tentang tindakan kerajaan British menyekat Anthony Brooke daripada memasuki Sarawak pada 16 September 1949 dan artikel bertajuk “Kerajaan British Menipu Rakyat” yang disiarkan pada 7 November 1949.

Menulis Surat Bantahan

Pergerakan Pemuda Melayu (PPM), menghantar surat kepada kerajaan British di London bagi menyatakan bantahan mereka terhadap penjajahan Sarawak. Pada tahun 1949, BPS telah menghantar referendum memansuhkan penyerahan Sarawak. Mereka menghantar surat bantahan kepada Perdana Menteri British, Clement Attlee dengan salinannya kepada Gabenor.

Anthony Brooke kemudiannya menentang penyerahan melalui sistem perundangan. Beliau membuat rayuan di Privy Council. Pada 16 Julai 1948, Anthony Brooke membawa kes ini ke Mahkamah Tinggi Brunei. Namun begitu, rayuan tersebut telah ditolak.



Orang Dayak menubuhkan Sarawak Dayak Association (SDA) dengan 500 orang ahli.

Menubuhkan Kumpulan Rukun 13

Golongan muda dalam gerakan antipenyerahan menubuhkan Rukun 13 pada 20 Ogos 1948. Rukun 13 ditubuhkan secara sulit oleh para pemimpin Pergerakan Pemuda Melayu (PPM) di Sibu. Kumpulan ini dipimpin oleh Awang Rambli, Morshidi Sidek dan Bujang Suntong.

Sasaran kumpulan ini adalah untuk menghapuskan pegawai tinggi British di Sibu, Sarawak. Satu mesyuarat sulit diadakan untuk membunuh Duncan Stewart pada 3 Disember 1949 di Sibu.



Morshidi Sidek



Bujang Suntong



Awang Rambli

Peristiwa Sungkit Berdarah

Rosli Dhoby antara pejuang kemerdekaan Sarawak. Beliau telah menikam Duncan Stewart dan seminggu kemudian, Duncan Stewart meninggal dunia di Hospital Singapura. Peristiwa ini dikenali dengan nama “Sungkit Berdarah”. Pembunuhan Duncan Stewart memberikan kesempatan kepada British untuk menindas gerakan antipenyerahan. Pada 6 Disember dan 7 Disember 1949, British menutup pejabat PPM, PKMS, BPS dan Angkatan Semangat Anak Negeri Sarawak (ASAS). Anthony Brooke merayu semua persatuan



Rosli Dhoby



Duncan Stewart, Gabenor British yang kedua di Sarawak.

antipenyerahan supaya menghentikan usaha menentang penyerahan pada 5 Februari 1951. Rosli Dhoby, Morshidi Sidek, Awang Rambli dan Bujang Suntong akhirnya dikenakan hukuman gantung hingga mati setelah didapati bersalah. Anggota Rukun 13 yang lain dikenakan hukuman penjara. Gerakan antipenyerahan Sarawak menemui kegagalan. Walau bagaimanapun, gerakan tersebut memberikan kesedaran dan membangkitkan nasionalisme dalam kalangan penduduk tempatan. Semangat tersebut membawa penubuhan parti politik di Sarawak.



Rosli Dhoby ditangkap oleh British.

Sumber: Rudi Affendi Haji Khalik, 1997. *Rosli Dhoby di Tali Gantung*. Kuala Lumpur: Gaya Media Sdn. Bhd.



Membuat Interpretasi

Tafsirkan ungkapan di bawah:

Kemerdekaan itu telah tetap ada dalam tangan jika kita bersedia mengorbankan diri sendiri.



Puisi “Panggilan Mu yang Suci”.

Reaksi Penduduk yang Menyokong Penyerahan Sarawak

Di sebalik penentangan terhadap penyerahan Sarawak, terdapat juga penduduk yang menyokong penyerahan ini. Kumpulan penyokong ini diketuai oleh Datu Bandar Abang Haji Mustapha dan Datu Amar Abang Haji Suleiman. Terdapat beberapa faktor yang menyokong penyerahan Sarawak, iaitu untuk memajukan negeri dan penduduk tempatan serta memberikan peluang pekerjaan dalam perkhidmatan awam.

Memajukan Negeri

Ahli Majlis Negeri, Datu Bandar Abang Haji Mustapha menyatakan bahawa selepas perang, negeri Sarawak mengalami banyak kemusnahan. Penyerahan ini dapat memajukan Sarawak dalam pelbagai aspek seperti politik, perhubungan, perdagangan, pertanian, pendidikan, kesihatan dan meningkatkan taraf hidup masyarakat Sarawak.

Memajukan Penduduk Tempatan

Golongan propenyerahan menubuhkan Young Malay Association (YMA) untuk menggalakkan kemajuan orang Melayu dalam bidang ekonomi dan sosial. Pertubuhan ini juga membantu orang Melayu yang mundur dan ketinggalan dalam pelbagai aspek. Kegiatan YMA menjurus dalam bidang pelajaran, agama dan sukan. Pertubuhan ini menubuhkan cawangannya di Sibul, Kalaka dan Miri.

Memberikan Peluang Pekerjaan dalam Perkhidmatan Awam

Ramai golongan intelektual di Sarawak diberikan peluang untuk mengisi jawatan tinggi dalam perkhidmatan kerajaan seperti peguam, doktor dan jurutera. Dengan ini, British akan memberikan taraf berkerajaan sendiri kepada Sarawak.

British menjadikan Sarawak tanah jajahannya. Langkah tersebut menggambarkan rancangan besar British di Tanah Melayu, Singapura dan wilayah utara Borneo. Penyerahan Sarawak telah mencetuskan reaksi menentang dan menyokong daripada penduduk.

4.6 Penyerahan Sabah kepada Kerajaan British

Selepas tentera Jepun menyerah kalah, British Military Administration (BMA) diperkenalkan di Sabah. Kota Kinabalu dibebaskan daripada kawalan tentera Jepun pada 28 September 1945, manakala Sandakan pada 19 Oktober 1945. BMA diketuai oleh C.F.C. Macaskie. BMA berusaha untuk mengembalikan keamanan dan ketenteraman negeri.



Tentera BMA bersama-sama dengan kanak-kanak di Kudat, Sabah.

Sumber: Wendy Khadijah Moore, 2004. *Malaysia: A Pictorial History 1400–2004*. Kuala Lumpur: Arkib Negara Malaysia dan The New Straits Times Press.



Tentera BMA di Pulau Labuan, Sabah.

Sumber: Wendy Khadijah Moore, 2004. *Malaysia: A Pictorial History 1400–2004*. Kuala Lumpur: Arkib Negara Malaysia dan The New Straits Times Press.

Faktor Penyerahan Sabah kepada British

Syarikat Borneo Utara British (SBUB) menandatangani satu perjanjian dengan kerajaan British pada 26 Jun 1946. Sabah kemudiannya menjadi tanah jajahan British. Penyerahan Sabah sebagai sebuah tanah jajahan bermakna pentadbiran negeri akan ditadbir oleh seorang Gabenor yang bertindak sebagai Ketua Kerajaan. Gabenor British yang pertama di Sabah ialah Sir Edward Twining.

Memenuhi Kepentingan British

Perdana Menteri Britain, Clement Attlee ketika itu sedang menyelesaikan soal pemberian kemerdekaan kepada Sri Lanka, India dan Burma. Sementara itu, Sabah merupakan sebuah negeri yang berpotensi menggantikan jajahan tersebut. Sabah berupaya untuk membekalkan sumber bahan mentah dan kawasan pasaran bagi barangan British.

Meneruskan Dasar British dalam Hubungan Luar

Semasa pemerintahan SBUB, Sabah menjadi negeri naungan British. British menguasai perhubungan luar negeri dan pertahanan Sabah. Keadaan ini mendorong SBUB membuat keputusan untuk menyerahkan Sabah kepada British pada tahun 1946.



Kebakaran di Hospital Awam Jesselton, Sabah.
Sumber: Australian War Memorial.

Masalah Kewangan SBUB

Sebelum meninggalkan Sabah, tentera Jepun telah memusnahkan Jesselton, Kudat dan Sandakan. Kerosakan ini memerlukan kos yang besar dan tidak mampu ditanggung oleh SBUB bagi membangunkan Sabah. Pihak syarikat bersetuju menyerahkan Sabah kepada kerajaan British kerana kekurangan dana.

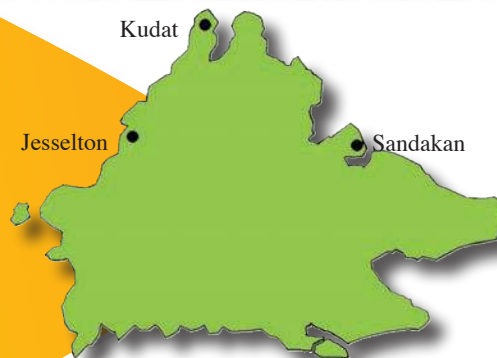

Bandar Sandakan sebelum dibom oleh tentera Jepun.



Bandar Sandakan selepas dibom oleh tentera Jepun.

Sumber: Zakaria Haji Ahmad, 2006. *The Encyclopedia of Malaysia, Vol. Editor, Government and Politics 1940–2006*. Kuala Lumpur: Editions Didier Millet Sdn. Bhd.

Penyerahan Sabah kepada British disebabkan oleh beberapa faktor seperti pemulihan prasarana akibat kemusnahan oleh tentera Jepun dan kepentingan British di Sabah.



Apakah faktor penyerahan Sabah kepada British?

4.7 Reaksi Penduduk Tempatan terhadap Penyerahan Sabah

Penyerahan Sabah kepada British pada 15 Julai 1946 tidak mendapat penentangan daripada rakyat tempatan di Sabah disebabkan oleh perkara yang berikut:

Dasar British

British Menindas Kegiatan Berpersatuan

Penduduk Sabah terdiri daripada pelbagai kumpulan etnik yang berbeza dari aspek bahasa, budaya, sistem kepercayaan, petempatan dan kegiatan ekonomi. Keadaan ini menyukarkan pemimpin Sabah untuk menghimpunkan kesemua etnik dalam satu pertubuhan.

Walaupun begitu, terdapat juga persatuan yang ditubuhkan seperti Persaudaraan Sahabat Pena Sabah (PASPAS) dan Persatuan Kebangsaan Melayu di Sabah yang dipimpin oleh Tengku Noordin, Zakaria Gunn dan Abu Bakar K. Ahmad. Selain itu, terdapat juga Barisan Pemuda Sabah (BARIP) yang dipimpin oleh Mandur Mohammad Sharif, Imam Suhaili Yaakub, Seruji Yaakub dan Zulkifli Apong Abang Abdul Hadi.

Pada awalnya, organisasi ini ditubuhkan untuk memperbaiki keadaan ekonomi dan politik kaum bumiputera. Kemudiannya, pemimpin persatuan ini bergiat aktif membangkitkan kesedaran berpolitik dalam kalangan masyarakat setempat. British kluatir pengaruh pemimpin ini akan menggugat kedudukan mereka di Sabah.

Bagi melumpuhkan gerakan nasionalisme ini, British bertindak secara halus menawarkan jawatan kenaikan pangkat kepada ahli persatuan ini. Selain itu, British turut memindahkan ahli dan pemimpin yang aktif dalam gerakan berpersatuan ke bandar lain. Kegiatan berpersatuan ini akhirnya menjadi lemah kerana mengalami masalah kewangan dan kekurangan pemimpin yang berkebolehan.



Imam Suhaili Yaakub

Pertubuhan	Pemimpin	Tindakan
Barisan Pemuda Sabah (BARIP)	Pengiran Muhd Yusof Jamil Umar	Telah dihantar berkursus ke SITC.
	H.M. Salleh	Ditawarkan bekerja dengan kerajaan.
	Mandur Syarif	Pulang ke Indonesia.
	Imam Suhaili Yaakub	Berpindah ke Pulau Labuan.
	Seruji Yaakub	Menyertai Khairat Jumaat Muslimin (KJM).

Pertubuhan	Pemimpin	Tindakan
Pemimpin Parti Kebangsaan Melayu Labuan (PKML)	Tengku Noordin	Dipindahkan ke Jesselton pada bulan September 1946. Beliau kemudian ditawarkan bekerja di Treasury Jesselton sebelum pulang ke Tanah Melayu.
	Zakaria Gunn	Ditukarkan ke Jesselton.
	Apong Kerahu	Ditukarkan dari daerah Tawau ke daerah Sandakan.



Sebahagian daripada ahli Parti Kebangsaan Melayu Labuan.

Sumber: Eko Prayitno Joko, Zaini Othman dan Saat Awg Damit, 2018. *Gerakan Berpolitik Bumiputera Islam di Sabah (1938–1963)*. Kota Bharu: Kedai Hitam Putih.



Sebahagian daripada ahli Persaudaraan Sahabat Pena Labuan, 1940.

Mengehadkan Peluang dalam Pentadbiran

Dasar British mengehadkan peluang kepada penduduk tempatan melibatkan diri dalam bidang pentadbiran menyebabkan penduduk Sabah kurang mempunyai pengalaman dalam sistem birokrasi Barat.

Kepentingan Sosioekonomi Penduduk Tempatan

Penyerahan Sabah dianggap sebagai peluang kepada penduduk tempatan untuk melibatkan diri dalam pentadbiran, memajukan bidang perniagaan dan meluaskan jaringan perdagangan. Selain itu, penyerahan ini dapat membangunkan negeri Sabah selepas perang. Oleh sebab itu, kebanyakan penduduk enggan melibatkan diri dalam aktiviti menentang penyerahan Sabah kepada British.

Penyerahan Sabah kepada British tidak mendapat sebarang bantahan daripada penduduk tempatan kerana mereka tidak memahami tujuan penyerahan tersebut. Hal ini disebabkan oleh dasar British yang menindas kesedaran nasionalisme dalam kalangan anak watan. Gelombang kebangkitan nasionalisme di Sabah berlaku apabila British memperkenalkan langkah ke arah berkerajaan sendiri di Sabah.

Gerakan penduduk tempatan membantah pelaksanaan gagasan Malayan Union di Tanah Melayu dan gerakan antipenyerahan di Sarawak kepada British mencetuskan impak yang berbeza. Gerakan menentang Malayan Union berjaya mencapai matlamatnya. Sementara itu, penyerahan Sabah kepada British tidak mendapat tentangan atau bantahan dalam kalangan penduduk tempatan. Dasar British selepas perang terhadap Tanah Melayu, Sarawak dan Sabah menyebabkan gelombang kebangkitan nasionalisme untuk membebaskan tanah air daripada belenggu penjajah.



Membuat rasionalisasi

Pada pendapat anda, mengapakah SBUB menyerahkan Sabah kepada British?



Mengapakah pendidikan penting untuk menimbulkan nasionalisme?



ERA PERALIHAN KUASA BRITISH DI NEGARA KITA

1

British Military Administration

- Mengembalikan Kestabilan dan Keamanan
- Memulihkan Kepercayaan Rakyat

2

Gagasan Malayan Union

- Latar Belakang
- British Mendapatkan Tandatanganan Sultan

3

Reaksi Penduduk Tempatan terhadap Malayan Union

- Penentangan Raja-raja Melayu terhadap Malayan Union
- Penentangan Rakyat terhadap Malayan Union

4

Penyerahan Sarawak kepada Kerajaan British

- Pentadbiran Tentera di Sarawak
- Faktor Penyerahan Sarawak kepada British

5

Reaksi Penduduk Tempatan terhadap Penyerahan Sarawak

- Faktor Penentangan Penyerahan Sarawak
- Bentuk Penentangan Penduduk Tempatan
- Reaksi Penduduk yang Menyokong Penyerahan Sarawak

6

Penyerahan Sabah kepada Kerajaan British

- Faktor Penyerahan Sabah kepada British

7

Reaksi Penduduk Tempatan terhadap Penyerahan Sabah

- Dasar British
- Kepentingan Sosioekonomi Penduduk Tempatan

Aktiviti 1: Fikir-Pasang-Kongsi (Think-Pair-Share)

Arahan:

1. Murid dikehendaki memikirkan jawapan bagi soalan yang diberikan secara individu.
2. Murid berbincang dengan pasangan.
3. Mereka berkongsi maklumat hasil perbincangan dengan pasangan dan kumpulan lain.

Peristiwa 1: Gerakan Menentang Malayan Union 1946



Sumber: Ja'afar Onn, 2007. *UMNO dan Malayan Union*. Petaling Jaya: MPH Group Publishing Sdn. Bhd.

Peristiwa 2: Gerakan antipenyerahan di Sarawak



Sumber: Rudi Affendi Haji Khalik, 1997. *Rosli Dhobi di Tali Gantung*. Kuala Lumpur: Gaya Media Sdn. Bhd.



Sumber: Ramlah Adam, Abdul Hakim Samuri dan Muslimin Fadzil. 2007. *Sejarah Tingkatan 3*. Kuala Lumpur: Dewan Bahasa dan Pustaka.

Berdasarkan gambar di atas, jawab soalan yang berikut:

- (a) Bandingkan sebab penentangan penduduk tempatan terhadap British di
 - i. Tanah Melayu
 - ii. Sarawak
- (b) Sejauh manakah strategi yang digunakan oleh penduduk tempatan di (a) (i) dan (a) (ii) berjaya mencapai matlamat perjuangan mereka?
- (c) Sebagai generasi muda, syorkan usaha untuk mewujudkan sebuah pentadbiran negara yang stabil pada masa akan datang.

Aktiviti 2: Aktiviti Drama (Drama Activity)

Ilustrasi yang berikut menunjukkan peristiwa penentangan penduduk Sarawak terhadap penyerahan Sarawak kepada British pada tahun 1946.

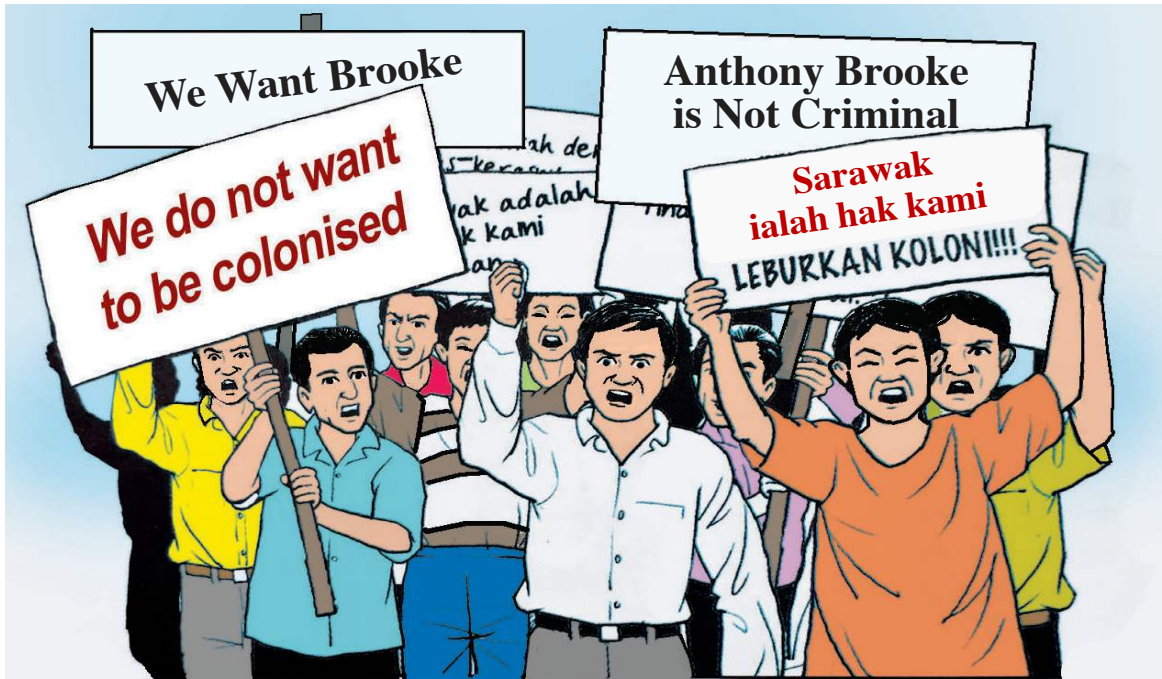

Arahan:

1. Secara berkumpulan, murid membuat perbincangan untuk mempersembahkan drama bertajuk “Gerakan Antipenyerahan di Sarawak”.
2. Murid perlu mencari maklumat tentang perkara yang berikut untuk menulis skrip drama.
 - (a) Sebab penduduk Sarawak menentang penyerahan Sarawak.
 - (b) Cara penduduk Sarawak menentang penyerahan Sarawak.
 - (c) Peristiwa “Sungkit Berdarah” di Sibu, Sarawak.
3. Berdasarkan maklumat yang diperoleh, tulis skrip dan buat latihan sebelum dipersembahkan dalam bentuk drama.
4. Rekodkan drama tersebut untuk tujuan dokumentasi.



1. Mengapakah British menubuhkan pentadbiran yang berikut?

Tempoh	September 1945–Mac 1946
Pentadbiran	British Military Administration (BMA)

- A. Mewujudkan keamanan
 - B. Menjimatkan perbelanjaan
 - C. Memberikan latihan kepimpinan
 - D. Melaksanakan ekonomi kawalan
2. Maklumat yang berikut merujuk rancangan British untuk mewujudkan sistem pentadbiran baharu di Tanah Melayu selepas Perang Dunia Kedua.

Mewujudkan pentadbiran yang cekap
Memastikan sumbangan orang asing
Memperkenalkan syarat kewarganegaraan terbuka

- Apakah sistem pentadbiran yang dapat menjayakan rancangan tersebut?
- A. Negeri-negeri Melayu Bersekutu
 - B. British Military Administration
 - C. Persekutuan Tanah Melayu
 - D. Malayan Union
3. British telah melantik Sir Harold MacMichael untuk mendapatkan tandatangan Raja-raja Melayu bagi melaksanakan Malayan Union. Bagaimanakah beliau mendapatkan persetujuan tersebut?
- I Membuat desakan
 - II Mewujudkan imuniti
 - III Mengekalkan gelaran
 - IV Menggunakan ugutan
- A. I dan II
 - B. I dan IV
 - C. II dan III
 - D. III dan IV



4. Petikan yang berikut berkaitan dengan pentadbiran Malayan Union yang diperkenalkan oleh British di Tanah Melayu bagi menggantikan British Military Administration.

Kerajaan British memperkenalkan Malayan Union untuk menggantikan British Military Administration (BMA) di Tanah Melayu. Pengenalan Malayan Union pada tahun 1946 ini menjadi pencetus utama penggemblengan tenaga dan kuasa orang Melayu. Pertama kalinya orang Melayu bersatu, sebulat suara menentang Malayan Union yang diperkenalkan oleh kerajaan British.

Sumber: Abdullah Zakaria Ghazali. "Liku-liku Ke Arah Persekutuan Tanah Melayu 1948". Kumpulan Kertas Kerja Seminar 60 Tahun Penubuhan Persekutuan Tanah Melayu-Asas Negara Merdeka. Kuala Lumpur: Arkib Negara Malaysia.

- Jelaskan ciri-ciri Malayan Union.
 - Bagaimanakah penduduk tempatan menentang Malayan Union?
 - Andaikan anda pemimpin orang Melayu semasa pelaksanaan Malayan Union. Berikan syor anda untuk membuat penambahbaikan terhadap Malayan Union supaya Raja-raja Melayu dan orang Melayu boleh menerima Malayan Union.
5. Pernyataan yang berikut berkaitan dengan penyerahan Sarawak kepada British.

Pada 21 Mei 1946, dokumen penyerahan Sarawak kepada kerajaan British ditandatangani oleh Vyner Brooke dengan pihak kerajaan British yang diwakili oleh C.W. Dawson di Astana, Kuching. Pada 1 Julai 1946, upacara penyerahan Sarawak kepada British berlangsung di hadapan bangunan Mahkamah, Pangkalan Batu, Kuching. Peristiwa ini dikenali sebagai Hari Penyerahan atau *Cession Day* sebagai tanda kerajaan British telah menerima penyerahan Sarawak secara rasmi.

Sumber: Ho Hui Ling. "Penyerahan Sarawak kepada Kerajaan British, 1946–1951" dlm. *Malaysia dari Segi Sejarah*, Bil. 29, 2001.

- Mengapakah Vyner Brooke membuat penyerahan tersebut?
- Bincangkan reaksi penduduk Sarawak terhadap penyerahan tersebut.
- Mengapakah British menjadikan Sarawak tanah jajahannya?
- Penduduk Sarawak menggunakan slogan yang berikut untuk menentang penyerahan Sarawak kepada British.

No Cession
We Do Not Want To Be Colonised
Down With Sarawak Colony

Mengapakah slogan tersebut digunakan oleh penduduk Sarawak?



Nilai, Patriotisme dan Iktibar

- Kestabilan dan kemakmuran negara yang kita miliki pada hari ini perlu dihargai.
- Kestabilan dan kemakmuran negara merupakan hasil perjuangan masyarakat terdahulu yang harus dipertahankan demi kelangsungan generasi akan datang.
- Semangat juang dan pengorbanan mereka yang berjuang demi kelangsungan kestabilan dan kemakmuran negara hendaklah kita contohi.

Diri dan Keluarga

Kita hendaklah bersyukur kerana kestabilan dan kemakmuran negara membolehkan kita mengesap impian yang dicita-citakan.

Negara

Kemerdekaan dan kedaulatan membolehkan proses pembangunan dan pemodenan negara berjalan dengan jayanya.



Pembangunan dan pemodenan negara dapat dikecapi melalui kemakmuran negara.

Sumber: Pusat Maklumat Utusan dan Unit Foto Utusan Melayu (M) Bhd.

THE

FEDERATION OF MALAYA

AGREEMENT, 1948

BAB 5

PERSEKUTUAN TANAH MELAYU
1948

Sinopsis

Persekutuan Tanah Melayu 1948 diperkenalkan oleh British untuk menggantikan Malayan Union. Terdapat pelbagai faktor Persekutuan Tanah Melayu 1948 ditubuhkan. Ciri-ciri Persekutuan Tanah Melayu 1948 yang berbeza daripada Malayan Union diterima oleh penduduk tempatan. Pembentukan Perjanjian Persekutuan Tanah Melayu 1948 lebih menggambarkan toleransi penduduk negara ini menuntut kemerdekaan.

Penentangan orang
Melayu terhadap
Malayan Union.

APRIL 1946



Penubuhan
Jawatankuasa
Kerja.

JULAI 1946



(AS AMENDED
L.N. 461/1951;
O. 23/1952;
L.N. 767/1954;

AGREEMENT
1948, AND M
JAMES GENT
of HIS MAJ
Almarhum Sult
K.B.E. (Mil.),
and Territory
RI'AYATU'D-D
ALMU'TASIM
the State of P
RAHMAN ibni
the Yang di-Pe
Territories whic
SEMBILAN, His
Almarhum Sulta
Sultan of the St
Sultan ABDUL
K.C.M.G., K.B.E.,
TUNKU BADLI
HALIMSHAH, r
His Highness SY
JAMALULLAIL
IBRAHIM ibni
S.P.M.K., S.J.M.K.,
and His Highn
ZAINAL ABIDI
for Themselves a

WHEREAS it
arrangements sho
government of t
Sembilan, Selan

FEDERATION OF MALAY STATES AGREEMENT, 1948

BY L.N. 279/1949; O. 70/1949;
O. 17/1951; L.N. 28/1952; O.
1/1953; O. 27/1954; L.N.
39/1955; L.N. 419/1955 and 1

NT DATED the twenty-first day of
ADE BETWEEN SIR GERARD
, K.C.M.G., D.S.O., O.B.E., M.C.
ESTY and His Highness IBRAHIM
an ABU BAKAR, D.K., S.P., S.M.
G.B.E., G.C.O.C. (I), Sultan of the
of JOHORE, His Highness YUSUF
IN AL-MUADZAM SHAH ibni
BILLAH ABDULLAH, K.C.M.G.,
AHANG, His Highness TUA
Almarhum TUANKU MUHAMMAD
rtuan Besar, and the Ruling
h form the State known as
s Highness HISAMUDDIN ALAM
n ALA-IDDIN SULAIMAN SHAH
ate of SELANGOR, His Highness
AZIZ ALMU'TASIM BILAH
Sultan of the State of PERAK,
SHAH ibni Almarhum Sultan ALI
K.C.M.G., K.B.E., Sultan of the State
ED PUTRA ibni Almarhum SYED
, the Raja of PERLIS, His Highness
Almarhum Sultan MOHAMMAD
C.M.G., Sultan of the State of
ess Sultan ISMAIL ibni Almarhum
N, C.M.G., Sultan of the State of
nd Their Successors :

has been represented to His Majesty
ould be made for the peace, order
the Malay States of Johore, Kelantan,
gor, Perak, Kedah, Perlis, and



Inti Pati Pembelajaran

1. Latar belakang penubuhan Persekutuan Tanah Melayu 1948.
2. Faktor penubuhan Persekutuan Tanah Melayu 1948.
3. Ciri-ciri Persekutuan Tanah Melayu 1948.
4. Kesan penubuhan Persekutuan Tanah Melayu 1948.



Elemen Kewarganegaraan dan Nilai Sivik

1. Kepentingan mempertahankan kedaulatan negara.
2. Kepentingan kesedaran negara kita tanggungjawab kita.
3. Kepentingan bersemangat waja dalam perjuangan.
4. Implikasi tindakan masa kini terhadap masa depan.



Kemahiran Pemikiran Sejarah

1. Memahami kronologi penubuhan Persekutuan Tanah Melayu 1948.
2. Meneroka bukti dan sebab Persekutuan Tanah Melayu 1948 ditubuhkan.
3. Membuat interpretasi penerimaan nasionalis Melayu radikal dan bukan Melayu menentang pembentukan Persekutuan Tanah Melayu 1948.
4. Membuat imaginasi usaha tokoh tempatan merealisasikan penubuhan Persekutuan Tanah Melayu 1948.
5. Membuat rasionalisasi kesan penubuhan Persekutuan Tanah Melayu 1948.

Cadangan
Perlembagaan
Rakyat.

Penubuhan
Persekutuan Tanah
Melayu.

JULAI 1947



FEBRUARI 1948



5.1 Latar Belakang Penubuhan Persekutuan Tanah Melayu 1948

Persekutuan Tanah Melayu diperkenalkan bagi menggantikan Malayan Union 1946 yang ditolak oleh penduduk tempatan. Sebuah Jawatankuasa Kerja dibentuk untuk merangka Perjanjian Persekutuan Tanah Melayu. Di samping itu, terdapat juga golongan yang mencadangkan perlembagaan alternatif yang dinamakan Perlembagaan Rakyat.

Penubuhan Jawatankuasa Kerja

Jawatankuasa Kerja ditubuhkan pada 25 Julai 1946. Matlamat penubuhan jawatankuasa ini adalah untuk membincangkan asas Perjanjian Persekutuan Tanah Melayu 1948. Jawatankuasa Kerja terdiri daripada wakil Raja-raja Melayu, wakil UMNO dan pegawai kanan British.

Ahli Jawatankuasa

Wakil Kerajaan British

1. **A.T. Newbould**
- Ketua Setiausaha Malayan Union
2. **K.K. O' Connor**
- Peguam Negara Malayan Union
3. **W.D. Godsall**
- Setiausaha Kewangan
4. **Dr. W. Linehan - MCS**
5. **A. Williams - MCS**
6. **D.C. Watherston - Setiausaha**



Persekutuan

Persekutuan ialah gabungan beberapa buah negeri di bawah satu unit pentadbiran. Pentadbiran kerajaan Persekutuan dibahagikan kepada dua, iaitu kerajaan pusat dan kerajaan negeri.



Nyatakan cadangan Jawatankuasa Kerja.

Ahli Jawatankuasa Kerja dan Penasihat Undang-undang.

Duduk dari kiri: Theodore Adams (penasihat kepada sultan), K.K. O' Connor, A.T. Newbould, Dato' Onn Jaafar, Haji Mohamad Sheriff Osman dan Raja Kamaralzaman Raja Ngah Mansur. Berdiri: D.C. Watherston, Ralph Hone, W.D. Godsall, Dato' Nik Ahmad Kamil Mahmud, Dato' Hamzah Abdullah, Dato' Abdul Rahman Mohd Yassin, Roland Braddell dan Dr. W. Linehan.

Sumber: Ja'afar Onn, 2007. *UMNO dan Malayan Union*. Petaling Jaya: MPH Group Publishing Sdn. Bhd.



Wakil UMNO

1. **Dato' Onn Jaafar**
2. **Dato' Abdul Rahman Mohd Yassin**
3. **Haji Megat Yunus**

Jawatankuasa Kerja telah memulakan tugasnya pada awal bulan Ogos 1946 sehingga pertengahan bulan November 1946. Jawatankuasa ini menyediakan cadangan seperti yang berikut:

1. Menyatukan semua negeri Melayu dalam satu pentadbiran dan dua buah Negeri-negeri Selat.
2. Memulihkan kedudukan dan kedaulatan Raja-raja Melayu.
3. Menjaga kedudukan istimewa orang Melayu dan kepentingan sah kaum lain.
4. Menubuhkan Dewan Perundangan Negeri bagi setiap negeri.
5. Mengenakan syarat kewarganegaraan yang ketat.

Wakil Raja-raja Melayu

1. **Raja Kamaralzaman Raja Ngah Mansur**
- Raja Kecil Tengah Perak
2. **Dato' Hamzah Abdullah**
- Orang Kaya Menteri Besar Selangor
3. **Haji Mohamad Sheriff Osman**
- Setiausaha Kerajaan Kedah
4. **Dato' Nik Ahmad Kamil Mahmud**
- Dato' Seri Setia Raja Kelantan



Terdapat pegawai pemerhati dan Penasihat Undang-undang dalam Jawatankuasa Kerja, iaitu seperti yang berikut:

- Theodore Adams
- Penasihat Raja-raja Melayu
- Roland Braddell
- Penasihat Undang-undang UMNO
- Ralph Hone
- Pemerhati dan wakil Gabenor Jeneral



Ahli yang mewakili Raja-raja Melayu dan UMNO. Dari kiri: Dato' Abdul Rahman Mohd Yassin, Dato' Nik Ahmad Kamil Mahmud, Dato' Onn Jaafar, Haji Mohamad Sheriff Osman, Raja Kamaralzaman Raja Ngah Mansur dan Dato' Hamzah Abdullah.

Sumber: Ja'afar Onn, 2007. *UMNO dan Malayan Union*. Petaling Jaya: MPH Group Publishing Sdn. Bhd.

Golongan nasionalis Melayu radikal membidas kerajaan British kerana menjalankan perundingan secara tertutup dengan UMNO. Pihak British mengetepikan PKMM daripada Jawatankuasa Kerja tersebut. Golongan ini bergabung membentuk Pusat Tenaga Rakyat (PUTERA).

Gabungan PUTERA terdiri daripada beberapa pertubuhan Melayu seperti yang berikut:

- Parti Kebangsaan Melayu Malaya (PKMM) dipengerusikan oleh Dr. Burhanuddin al-Helmi.
- Angkatan Pemuda Insaf (API) diterajui oleh Ahmad Boestamam sebagai presiden.
- Gerakan Angkatan Muda (GERAM) diketuai oleh Aziz Ishak dan Abdul Samad Ismail.
- Hizbul Muslimin diketuai oleh Abu Bakar al-Baqir.
- Barisan Tani Malaya (BATAS) diketuai oleh Musa Ahmad.
- Angkatan Wanita Sedar (AWAS) diketuai oleh Shamsiah Fakeh.



Dr. Burhanuddin
al-Helmi

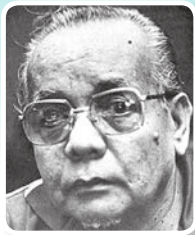

Ahmad Boestamam



Aziz Ishak

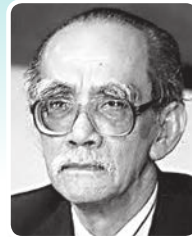

Abdul Samad Ismail



Abu Bakar al-Baqir

Gabungan PUTERA-AMCJA

Golongan bukan Melayu menubuhkan All Malaya Council of Joint Action (AMCJA). Pengerusinya ialah Tan Cheng Lock. Golongan ini menganggap British tunduk kepada tuntutan UMNO. Mereka beranggapan penubuhan Jawatankuasa Kerja ini tidak demokratik. AMCJA kemudiannya bergabung dengan PUTERA. AMCJA terdiri daripada:

- Pan-Malayan Federation of Trade Union (PMFTU). Setiausahanya ialah Chan Loo.
- Malayan Democratic Union (MDU) dipengerusikan oleh John Eber.
- Malayan Indian Congress (MIC) diketuai oleh John Thivy sebagai presiden.

Kumpulan ini menolak perjanjian persekutuan. AMCJA membantah kerana Jawatankuasa Kerja tidak mempunyai wakil bukan Melayu. PUTERA dan AMCJA menganggap Perlembagaan Persekutuan sebagai tidak demokratik, mengukuhkan British dan perkauman. Pada bulan Julai 1947, cadangan perlembagaan yang telah disemak oleh Jawatankuasa Kerja diumumkan kepada awam. Gabungan PUTERA-AMCJA menentang cadangan perlembagaan tersebut secara terbuka.



Tan Cheng Lock



John Thivy

Golongan nasionalis Melayu radikal melaungkan perjuangan kemerdekaan sejak penghujung tahun 1930-an. Mereka mempunyai matlamat perjuangan, iaitu membebaskan tanah air daripada penjajahan, menyatukan seluruh Tanah Melayu dan enggan berkompromi dengan penjajah untuk mencapai kemerdekaan.

Golongan ini juga memperjuangkan hak semua kaum dalam sebuah negara dan memberikan penekanan kepada kebebasan hak bersuara, berhimpun dan menerbitkan akhbar. Ahmad Boestamam menerbitkan akhbar *Suara Rakyat* sebagai wadah untuk membuka minda rakyat ke arah idea ingin bebas dan merdeka.

Selain itu, fahaman kebangsaan yang diperjuangkan oleh golongan ini mudah diterima oleh sesetengah rakyat. PKMM berjaya menubuhkan cawangannya di seluruh negeri Perak, Hulu Langat, Selangor dan Temerloh, Pahang. Jumlah keahlian PKMM pada bulan Julai 1947 dianggarkan melebihi 53 ribu orang.

Golongan nasionalis Melayu radikal juga memperjuangkan pembelaan terhadap ketidakadilan. Mereka berjuang berdasarkan prinsip dan falsafah. Para pejuang ini bukan sekadar menjadi tokoh setempat, tetapi melangkaui jarak sempadan dan kenegerian sehingga digelar tokoh politik nasional.



Ishak Haji Muhammad sedang berucap dalam satu mesyuarat.

Sumber: Zakaria Ibrahim, Yusri Ramli dan Sabaruddin Hussein, 2011. *Selagi Hayat Dikandung Badan: Lembaran Perjuangan*. Selangor: MPH Group Publishing Sdn. Bhd.



Ahmad Boestamam dan ahli PKMM dalam Kongres API yang pertama pada 22–24 Disember 1946.

Sumber: Zakaria Ibrahim, Yusri Ramli dan Sabaruddin Hussein, 2011. *Selagi Hayat Dikandung Badan: Lembaran Perjuangan*. Selangor: MPH Group Publishing Sdn. Bhd.



Bahawa sekalipun kemerdekaan telah dicapai oleh golongan *moderate*, tetapi sejarah membuktikan bahawa golongan nasionalis radikal juga telah memberikan sumbangan terhadap tercapainya kemerdekaan.

Dr. Ismail Abdul Rahman.

Ucapan Timbalan Perdana Menteri Malaysia (1970–1973) bersempena dengan penerimaan Ijazah Kehormat Doktor Undang-Undang di Konvokesyen Universiti Sains Malaysia pada 23 September 1973.



Istilah radikal digunakan oleh British kepada golongan ini kerana keberanian mereka menentang British secara terbuka dan membangkitkan perasaan anti-British dalam penulisan. Ahmad Boestamam dalam bukunya *Testament Politik API*, menyatakan secara tegas bahawa “mereka” menentang penjajah British kerana British bertindak menindas golongan nasionalis Melayu radikal. Lantaran itu, golongan ini terpaksa berhadapan dengan pelbagai bentuk penindasan.

PUTERA-AMCJA menentang rangka Perjanjian Persekutuan 1948. Gabungan ini tidak bersetuju dengan perwakilan Jawatankuasa Kerja yang hanya diwakili oleh UMNO, Raja-raja Melayu dan British. Mereka mencadangkan Perlembagaan Rakyat sebagai alternatif kepada Perjanjian Persekutuan 1948.

Cadangan PUTERA meliputi perkara yang berikut:

- Kedudukan Bahasa Melayu.
- Pertahanan dan hal ehwal luar negeri.
- Syarat kewarganegaraan Tanah Melayu.
- Bendera dan lagu kebangsaan.

Sumber: Syed Husin Ali, 2017. "The Relevance of The Peoples Constitutional Proposals Today" dlm. *The Peoples Constitutional Proposals for Malaya*. Kuala Lumpur: SIRD.

Cadangan AMCJA meliputi perkara yang berikut:

- Penyatuan Tanah Melayu dengan Singapura.
- Sebuah kerajaan pusat yang kuat.
- Raja-raja Melayu sebagai Raja Berperlembagaan.
- Kemajuan politik dan ekonomi orang Melayu.
- Adat istiadat dan agama Islam.
- Syarat kewarganegaraan.

Sumber: Ramlah Adam, 2009. *Gerakan Radikalisme di Malaysia*. Kuala Lumpur: Dewan Bahasa dan Pustaka.

Pada akhir bulan Mac 1947, cadangan PUTERA dan AMCJA ini digabungkan untuk membentuk Perlembagaan Rakyat.

Perlembagaan Rakyat

Pada bulan Julai 1947, PUTERA-AMCJA mengadakan pertemuan untuk mengemukakan draf Perlembagaan Rakyat. Antara kandungan Perlembagaan Rakyat termasuklah:

1. Tanah Melayu disatukan dengan Singapura.
2. Penubuhan sebuah Dewan Perundangan Pusat dan majlis-majlis negeri yang dipilih bagi seluruh Tanah Melayu.
3. Kewarganegaraan yang sama bagi semua orang yang menganggap Tanah Melayu sebagai tempat tinggal tetap dan sanggup mencurahkan kesetiaan tanpa berbelah bahagi.
4. Raja-raja Melayu sebagai Raja Berperlembagaan yang bertanggungjawab kepada rakyat dan menerima nasihat melalui Majlis Mesyuarat.
5. Hal ehwal agama Islam dan adat istiadat Melayu diketuai sepenuhnya oleh orang Melayu melalui Majlis Khas.
6. Perhatian khas hendaklah diberikan kepada kemajuan politik dan ekonomi orang Melayu.
7. Bahasa Melayu hendaklah menjadi bahasa kebangsaan dan bahasa rasmi yang tunggal bagi Tanah Melayu.
8. Hal ehwal luar negeri dan pertahanan hendaklah menjadi tanggungjawab bersama kerajaan Tanah Melayu dan kerajaan British.
9. Kewarganegaraan Malaya haruslah dinamakan Melayu.
10. Warna merah dan putih haruslah dimasukkan sebagai latar belakang bendera kebangsaan Tanah Melayu.

Sumber: Syed Husin Ali, 2017. "The Relevance of The Peoples Constitutional Proposals Today" dlm. *The Peoples Constitutional Proposals for Malaya*. Kuala Lumpur: SIRD.



Keratan akhbar tentang hartal.

Sumber: Syed Husin Ali, 2017. *Sejarah Rakyat (Khususnya Perkembangan Nasionalisme) Malaysia*. Petaling Jaya: Strategic Information and Research Development Centre.

Perhimpunan ahli AMCJA di Singapura.

Sumber: Ramlah Adam, Abdul Hakim Samuri dan Muslimin Fadzil. 2007. *Sejarah Tingkatan 3*. Kuala Lumpur: Dewan Bahasa dan Pustaka.

- British telah menolak Perlembagaan Rakyat dan menerima Perjanjian Persekutuan Tanah Melayu yang digubal oleh Jawatankuasa Kerja.
- PUTERA-AMCJA telah menganjurkan **hartal** pada 20 September 1947 yang meminta semua peniaga menutup kedai sebagai tanda bantahan.
- Tarikh 20 Oktober 1947 merupakan tarikh yang dipilih untuk Hari Hartal Se-Malaya.
- Menerusi sokongan Dewan Perniagaan Cina, hartal dilaksanakan di bandar utama di Tanah Melayu.

Jawatankuasa Kerja yang merangka Perjanjian Persekutuan Tanah Melayu tidak disenangi oleh golongan nasionalis Melayu radikal dan golongan bukan Melayu kerana tidak melibatkan semua pihak. Golongan ini bergabung dan mengemukakan Perlembagaan Rakyat. Namun begitu, British menerima Perjanjian Persekutuan Tanah Melayu.



Hartal ialah tindakan tutup kedai dan memberhentikan semua kegiatan ekonomi oleh peniaga. Protes tanpa keganasan ini telah diadakan dengan cara menutup semua premis yang beroperasi seperti kilang, kedai, sekolah, pejabat dan ladang.

5.2 Faktor Penubuhan Persekutuan Tanah Melayu 1948

Pada 1 Februari 1948, Persekutuan Tanah Melayu telah ditubuhkan secara rasmi setelah Raja-raja Melayu menandatangani Perjanjian Persekutuan Tanah Melayu 1948. Penubuhannya didorong oleh beberapa faktor seperti penentangan orang Melayu terhadap Malayan Union, cadangan Raja-raja Melayu dan UMNO serta sokongan pentadbir British.

1 Penentangan Orang Melayu terhadap Malayan Union

- Orang Melayu, Raja-raja Melayu, cendekiawan Melayu dan UMNO telah berganding bahu membantah pelaksanaan Malayan Union. Hal ini disebabkan oleh Malayan Union memberikan kesan buruk kepada Raja-raja Melayu dan orang Melayu.
- Ahli Parlimen British, iaitu Gammans dan Rees Williams telah menyaksikan bantahan orang Melayu terhadap Malayan Union.
- Mereka melaporkan hasil tinjauan tersebut kepada Dewan Parlimen British selepas kembali ke England.
- Gammans menyatakan bahawa sekiranya British melaksanakan rancangan Malayan Union keadaan huru-hara akan berlaku di Tanah Melayu.
- Ketika pelbagai penentangan dan bantahan dilakukan, persediaan untuk menggubal Perjanjian Persekutuan Tanah Melayu telah dijalankan melalui rundingan Raja-raja Melayu, UMNO dan British.

2 Cadangan Raja-raja Melayu dan UMNO

Malcolm MacDonald, Gabenor Jeneral dan Sir Edward Gent, Gabenor Malayan Union mengadakan pertemuan dan perundingan dengan Raja-raja Melayu di Kuala Kangsar pada 27 Mei 1946 untuk mengatasi konflik masyarakat Melayu dengan kerajaan British berhubung dengan isu Malayan Union.

Dalam pertemuan tersebut, Raja-raja Melayu mencadangkan perkara yang berikut:

- Penubuhan persekutuan bertaraf naungan dan bukannya tanah jajahan.
- Perjanjian baharu untuk menggantikan Malayan Union.
- Jawatan Pesuruhjaya Tinggi menggantikan Gabenor.
- Raja berkuasa dalam perundangan.
- Perkataan “Negeri-negeri Melayu” perlu muncul dalam persekutuan yang baharu.

Sultan Perak sebagai jurucakap Raja-raja Melayu menjelaskan kepada Sir Edward Gent agar mendesak British menerima usul pembentukan persekutuan sebelum membincangkan perkara lain.

Gammans dan Rees Williams menyampaikan surat bantahan daripada Sultan Perak di Parlimen British. Surat daripada baginda berbunyi:

... Tiada seorang pun yang dapat menahan daripada berduka-cita terhadap perbuatan tergopoh-gapah dalam menentukan nasib sesuatu bangsa. Saya telah menurunkan tandatangan oleh sebab saya dipaksa dan dilakukan secara terburu-buru. Tidak boleh dikatakan saya telah bersetuju dengan butir di dalam Malayan Union.

*Sumber: Mohd. Tajuddin Abdul Rahman, 1987.
Dato' Onn Jaafar. Petaling Jaya: Pelanduk Publications.*

Sokongan Pentadbir British

- Pentadbir British menyokong konsep persekutuan kerana dapat mewujudkan keamanan, kestabilan dan kemajuan ekonomi.
- Terdapat pegawai tinggi British mendorong British membentuk Persekutuan Tanah Melayu. Antaranya termasuklah Sir Edward Gent, Malcolm MacDonald, Sir Ralph Hone, Gammans, A.T. Newbould, Roland Braddell, W. Linehan dan Theodore Adams.
- Sir Ralph Hone mencadangkan agar British melibatkan Raja-raja Melayu dalam pentadbiran berasaskan perlembagaan. Misalnya, memberikan kuasa tertentu kepada sultan dalam Majlis Negeri dan Majlis Perundangan.
- Pada bulan Mei 1946, Sir Edward Gent bertemu dengan wakil UMNO di Pulau Pinang. Seterusnya, pada 18 Julai 1946, di King's House, Kuala Lumpur, British memberikan peluang kepada Dato' Onn Jaafar dan Raja-raja Melayu mengemukakan cadangan balas.
- Pembentukan Persekutuan mewujudkan politik yang stabil. Keadaan ini akan mendorong pelabur luar untuk melabur di negara ini.
- Pada masa yang sama, British perlu melaksanakan dasar **dekolonisasi** yang disarankan oleh Pertubuhan Bangsa-Bangsa Bersatu (PBB) melalui Piagam Atlantik.



Sir Edward Gent berucap selepas Raja-raja Melayu menandatangani Perjanjian Persekutuan Tanah Melayu 1948 pada 21 Januari 1948.

Sumber: Wendy Khadijah Moore, 2004. *Malaysia: A Pictorial History 1400–2004*. Kuala Lumpur: Arkib Negara Malaysia dan The New Straits Times Press.

Bantahan orang Melayu terhadap Malayan Union dan cadangan Raja-raja Melayu supaya Malayan Union digantikan dengan Persekutuan Tanah Melayu mendapat perhatian dan simpati daripada pentadbir British. Bantahan ini menyedarkan kerajaan British bahawa Malayan Union telah ditolak oleh penduduk tempatan dari segenap lapisan.



Membuat Interpretasi

Bagaimanakah Persekutuan Tanah Melayu 1948 dibentuk?



Dekolonisasi

Proses ke arah berkerajaan sendiri.



Piagam Atlantik telah diisytiharkan pada bulan Ogos 1941. Piagam ini dirangka oleh Britain dan Amerika Syarikat. Prinsip piagam ini berkaitan dengan matlamat pelan tindakan untuk dunia selepas berlakunya peperangan supaya tiada lagi peluasan wilayah.

5.3 Ciri-ciri Persekutuan Tanah Melayu 1948

Jawatankuasa Kerja mengambil masa lima bulan untuk menyelesaikan kerja merangka Perjanjian Persekutuan Tanah Melayu 1948. Pada 20 November 1946, rangka Perjanjian Persekutuan tersebut dibentangkan dalam persidangan yang dihadiri oleh Raja-raja Melayu, wakil British dan UMNO. Ciri-ciri Perjanjian Persekutuan Tanah Melayu 1948, antaranya termasuklah pentadbiran, kuasa Raja-raja Melayu, perundangan dan kewarganegaraan Persekutuan Tanah Melayu.

Pentadbiran

- Persekutuan dibentuk menerusi gabungan sembilan buah negeri Melayu dan dua buah Negeri-negeri Selat.
- Singapura kekal sebagai tanah jajahan British yang berasingan.
- Kerajaan Persekutuan diketuai oleh seorang Pesuruhjaya Tinggi British yang mempunyai kuasa eksekutif.
- Kerajaan Persekutuan bertanggungjawab dalam hal kewangan serta hal lain yang mempunyai kepentingan bersama.
- Majlis Mesyuarat Persekutuan dan Majlis Perundangan Persekutuan ditubuhkan bagi membantu Pesuruhjaya Tinggi British.
- Majlis Mesyuarat Persekutuan mengandungi ahli rasmi dan ahli tidak rasmi.
- Ahli tidak rasmi pada peringkat permulaan dilantik oleh Pesuruhjaya Tinggi.
- Ahli Majlis Perundangan Persekutuan terdiri daripada pelbagai kaum.

Kuasa Raja-raja Melayu

- Sebuah Majlis Raja-Raja dibentuk untuk membolehkan Raja-raja Melayu memberikan pandangan dalam perkara yang tertentu.
- Bagi peringkat negeri pula, sultan bertanggungjawab mengesahkan rang undang-undang yang diluluskan dalam Dewan Perundangan Negeri.

Perundangan

- Majlis Perundangan Persekutuan diketuai oleh Pesuruhjaya Tinggi. Bidang kuasa Majlis Perundangan Persekutuan mencakupi hal ehwal luar, ketenteraman awam, kehakiman, perdagangan, komunikasi dan percukaian.
- Rang undang-undang perlu mendapat perkenan Raja-raja Melayu melalui Majlis Raja-Raja.

Kewarganegaraan

Kewarganegaraan Secara Kuat Kuasa Undang-undang

- *Jus soli* hanya terbuka kepada **rakyat Raja** dan **rakyat British**.
- Pemohon yang lahir di luar negeri ayahnya mestilah rakyat Raja dan rakyat British.
- Penduduk asal dari negeri Melayu yang lahir sebelum, semasa atau selepas tarikh Perjanjian Persekutuan Tanah Melayu.
- Rakyat Raja dan mereka yang telah serasi, memahami adat resam dan bertutur bahasa setempat (naturalised) boleh memohon melalui mana-mana undang-undang yang dikuatkuasakan.

Kewarganegaraan Secara Pendaftaran

- Mereka yang dilahirkan dalam Persekutuan Tanah Melayu dan bermastautin selama 15 tahun daripada tempoh 20 tahun dari hari permohonannya.
- Seseorang itu juga perlu mempunyai tingkah laku yang baik, tiada rekod jenayah, menguasai bahasa Melayu dan bahasa Inggeris serta bersetuju taat setia kepada Persekutuan Tanah Melayu.



Ahli mesyuarat Majlis Negeri pada 1 Februari 1948.
Sumber: Zakaria Ibrahim, Yusri Ramli dan Sabaruddin Hussein, 2011. *Selagi Hayat Dikandung Badan: Lembaran Perjuangan*. Selangor: MPH Group Publishing Sdn. Bhd.

Melalui Perjanjian Persekutuan Tanah Melayu, Raja-raja Melayu diberikan semula kedaulatan baginda. Selain itu, Tanah Melayu mendapat taraf naungan dan syarat kewarganegaraan diperketatkan.



Rakyat Raja ialah orang Melayu dan Orang Asli yang lahir dan tinggal di negeri Melayu yang mempunyai sultan.

Rakyat British ialah mereka yang lahir di Melaka, Pulau Pinang dan mana-mana tanah jajahan British yang lain.



Bina peta pemikiran yang sesuai untuk menggambarkan ciri-ciri Persekutuan Tanah Melayu 1948.



Bincangkan ciri-ciri kewarganegaraan diperoleh secara pendaftaran.

5.4 Kesan Penubuhan Persekutuan Tanah Melayu 1948

Perjanjian Persekutuan Tanah Melayu 1948 berjaya mengembalikan kedudukan Raja-raja Melayu seperti sebelum perang, menjaga kedudukan istimewa orang Melayu, membuka ruang kewarganegaraan dan mewujudkan perpaduan kaum di negara kita.

Mengembalikan Kedudukan Raja-raja Melayu

- Persekutuan Tanah Melayu 1948 mengembalikan kuasa Raja-raja Melayu semula.
- Majlis Raja-Raja diwujudkan melalui peruntukan Perjanjian Persekutuan Tanah Melayu 1948. Majlis ini dipengerusikan oleh seorang daripada Raja-raja Melayu. Keanggotaannya terdiri daripada sembilan orang Raja Melayu.
- Pesuruhjaya Tinggi memastikan bahawa raja perlu dirujuk terhadap perkara dalam bidang kuasa kerajaan Persekutuan.

Menjaga Kedudukan Istimewa Orang Melayu

Pembentukan Perjanjian Persekutuan Tanah Melayu 1948 mengiktiraf kedudukan istimewa orang Melayu dan kepentingan sah kaum lain.

Membuka Ruang Kewarganegaraan

Penubuhan Persekutuan Tanah Melayu 1948 membuka ruang kepada orang bukan Melayu menjadi warganegara. Orang Melayu diiktiraf sebagai penduduk asal yang diberikan kedudukan istimewa.



Raja-raja Melayu bergambar di hadapan King's House, Kuala Lumpur pada 21 Januari 1948, selepas menandatangani perjanjian Persekutuan Tanah Melayu 1948.

Dari kiri: Dato' Undang Rembau, Dato' Undang Jelebu, Sultan Ismail (Terengganu), Tuanku Syed Putra Jamalullail (Raja Perlis), Sultan Abdul Aziz (Perak), Tuanku Abdul Rahman (Yang di-Pertuan Besar Negeri Sembilan), Sir Edward Gent, Sultan Abu Bakar (Pahang), Sultan Hisamuddin Alam Shah (Selangor), Sultan Badlishah (Kedah), Sultan Ibrahim (Kelantan), Dato' Kelana Sungai Ujong, Dato' Undang Johol dan Tengku Besar Tampin.

Sumber: Wendy Khadijah Moore, 2004. *Malaysia: A Pictorial History 1400–2004*. Kuala Lumpur: Arkib Negara Malaysia dan The New Straits Times Press.

Mewujudkan Kerjasama Kaum

- Kerjasama kaum penting dalam usaha memupuk perpaduan.
- Persekutuan Tanah Melayu 1948 membuka jalan ke arah perpaduan dan kerjasama antara kaum melalui penubuhan Jawatankuasa Hubungan Antara Kaum atau Communities Liaison Committee (CLC).
- Kebanyakan cadangan CLC dimasukkan ke dalam usul perundangan yang diluluskan oleh Majlis Perundangan Persekutuan.
- Jawatankuasa ini berjaya memupuk persefahaman antara pemimpin pelbagai kaum.
- Persekutuan Tanah Melayu 1948 merintis pada pembentukan Perlembagaan Tanah Melayu 1957 yang sekali gus membawa kemerdekaan.

Persekutuan Tanah Melayu 1948 menjaga kedudukan istimewa orang Melayu dan kepentingan sah kaum lain, di samping membuka ruang kepada orang bukan Melayu menjadi warganegara. Pemimpin dan rakyat sama penting dalam usaha mendukung perpaduan bangsa. Gabungan kuat antara rakyat dengan pemimpin yang dipayungi oleh Raja-raja Melayu berjaya merungkai percaturan dan rancangan rapi yang disusun oleh pihak British untuk melemahkan orang Melayu.



Ahli mesyuarat cadangan penubuhan Persekutuan Tanah Melayu pada 20 November 1946 di King's House, Kuala Lumpur.

Sumber: Ja'afar Onn, 2007. *UMNO dan Malayan Union*. Petaling Jaya: MPH Group Publishing Sdn. Bhd.



Persidangan Majlis Raja-Raja pada 15 Februari 1948 setelah Malayan Union dibubarkan dan digantikan dengan Persekutuan Tanah Melayu pada tahun 1948.

Sumber: Wendy Khadijah Moore, 2004. *Malaysia: A Pictorial History 1400–2004*. Kuala Lumpur: Arkib Negara Malaysia dan The New Straits Times Press.

Kerjasama antara Raja-raja Melayu dengan UMNO membolehkan Persekutuan Tanah Melayu 1948 terbentuk. Pembentukan ini mengembalikan status Raja-raja Melayu dan orang Melayu. British mengiktiraf dasar menaungi negeri Melayu semula seperti sebelum Perang Dunia Kedua. Peranan Raja-raja Melayu dan orang Melayu penting dalam usaha mendukung perjuangan maruah bangsa. Tolak ansur antara kaum juga penting untuk mencapai matlamat penubuhan Persekutuan Tanah Melayu 1948.



Membuat Rasionalisasi

Bincangkan kesan penubuhan Persekutuan Tanah Melayu 1948 kepada negara kita.



Jelaskan kebaikan sistem persekutuan yang diamalkan di negara kita.



PERSEKUTUAN TANAH MELAYU 1948

Latar Belakang Penubuhan Persekutuan Tanah Melayu 1948

- Penubuhan Jawatankuasa Kerja
- Gerakan Nasionalis Melayu Radikal
- Gabungan PUTERA-AMCJA
- Sumbangan Nasionalis Melayu Radikal
- Cadangan PUTERA-AMCJA

1

2

Faktor Penubuhan Persekutuan Tanah Melayu 1948

- Penentangan Orang Melayu terhadap Malayan Union
- Cadangan Raja-raja Melayu dan UMNO
- Sokongan Pentadbir British

Ciri-ciri Persekutuan Tanah Melayu 1948

- Pentadbiran
- Kuasa Raja-raja Melayu
- Perundangan
- Kewarganegaraan

3

4

Kesan Penubuhan Persekutuan Tanah Melayu 1948

- Mengembalikan Kedudukan Raja-raja Melayu
- Menjaga Kedudukan Istimewa Orang Melayu
- Membuka Ruang Kewarganegaraan
- Mewujudkan Kerjasama Kaum

Aktiviti 1: Table Talkers

Arahan:

1. Murid berada dalam kumpulan masing-masing.
2. Murid dikehendaki bergerak ke meja yang telah dilekatkan dengan isu/topik tertentu.
3. Murid diminta membincangkan jawapan isu/topik tersebut secara lisan dan bertulis.

Meja 1

Gambar yang berikut menunjukkan anggota Jawatankuasa Kerja yang merangka Perjanjian Persekutuan Tanah Melayu 1948.



- (a) Namakan anggota Jawatankuasa Kerja tersebut.
- (b) Nyatakan tugas jawatankuasa tersebut.

Meja 2

- (a) Terangkan ciri-ciri Perjanjian Persekutuan Tanah Melayu 1948.
- (b) Kesan Perjanjian Persekutuan Tanah Melayu 1948 sehingga kini.

Meja 3

- (a) Nyatakan isi kandungan rangka Perlembagaan Rakyat 1947.
- (b) Mengapakah British enggan menerima perlembagaan tersebut?

Meja 4

- (a) Bandingkan isi kandungan Perjanjian Persekutuan Tanah Melayu 1948 dengan rangka Perlembagaan Rakyat yang dicadangkan oleh PUTERA-AMCJA pada bulan Julai 1947.
- (b) Mengapakah PUTERA-AMCJA menentang rangka Perjanjian Persekutuan Tanah Melayu 1948?

Aktiviti 2: Carousel

Arahan:

1. Murid dibahagikan kepada beberapa kumpulan.
2. Setiap kumpulan dikehendaki bergerak dalam kumpulan daripada satu soalan kepada soalan lain yang dilekatkan di sekeliling bilik darjah.
3. Setiap kumpulan mesti bergerak ke setiap tempat yang dilekatkan soalan dan perlu menjawab semua soalan yang disediakan.
4. Murid diminta berbincang dalam kumpulan dan menulis jawapan mereka di atas kertas.

قرنجين فرسكوتان تانه ملايو، 1948ء

سورة فرنجين فرسكوتان تانه ملايو، 1948ء

جنوري، 1948ء، دان فرپوآء داننارا سر جيرارد ايڊوارڊ جيس جين،
 كيم، سي، عيم، جي، دي، ايس، او، او، اي، اي، عيم، سي،
 باكي فيق ينعها مليا بكتا كين دهن ينعها مليا ابراهيم اين
 المرخوم سلطان اير بكو، د، ق، س، ق، م، ج، سي، سي، عيم، جي،
 كيم، سي، اي، (Mil)، جسي، بي، اي، جسي، سي، او، سي، (I)،
 سلطان باكي نكري دان جياهن جوهر، ينعها مليا ايسو بكو
 رعاية الدين المعظم شاه اين المرخوم المعظم باالله عياده،
 كيم، سي، جسي، سلطان باكي نكري لسوق، ينعها مليا
 تونكو عبدالرحمن اين المرخوم تونكو محمد، كيم، سي، عيم، جي،
 يادقوتوان بسر، دان اونداغ دان اورويسر باكي جياهن،
 نكري يندكتنوي ساكي نكري سميلن، ينعها مليا حسام الدين عالم
 شاه اين المرخوم سلطان علامه الدين سليمان شاه، كيم، سي، عيم، جي،
 سلطان باكي نكري سلافور، ينعها مليا فونك سري سلطان عبدالعزيز
 المعتم باالله شاه، كيم، سي، عيم، جي، كيم، بي، اي، سلطان باكي
 نكري فريقه ينعها مليا تفكو بدالي شاه اين المرخوم سلطان عبدالحميد
 حاتم شاه، كيم، سي، عيم، جي، كيم، بي، اي، سلطان باكي نكري قاج،
 ينعها مليا سيد فترا اين المرخوم سيد حسن جمال الليله راج باكي
 نكري فرليس، ينعها مليا تفكو ابراهيم اين المرخوم سلطان
 مسحد، IV، د، ق، س، ق، م، ك، س، ج، م، ك، سي، عيم، جي،
 سلطان باكي نكري كتنن، دان ينعها مليا سلطان اسماعيل اين المرخوم
 سلطان زين العابدين، سي، عيم، جي، سلطان باكي نكري ترنگكانو باكي
 ليق ديري مريكت سديري، دان واوت، 2 كتي مريكت:

THE FEDERATION OF MALAYA
 AGREEMENT, 1948

(AS AMENDED BY L.N. 279/1949; O. 70/1949; O. 31/1950;
 L.N. 461/1951; O. 17/1951; L.N. 28/1952; G.N. 1814/1952;
 O. 23/1952; O. 1/1953; O. 27/1954; L.N. 509/1954;
 L.N. 767/1954; O. 39/1955; L.N. 419/1955 and L.N. 403/1955)

AGREEMENT DATED the twenty-first day of January,
 1948, AND MADE BETWEEN SIR GERARD EDWARD
 JAMES GENT, K.C.M.G., D.S.O., O.B.E., M.C., on behalf
 of HIS MAJESTY and His Highnesses IBRAHIM ibi
 Almarhum Sultan ABU BAKAR, D.K., S.F.M.J., K.C.M.G.,
 K.R.E. (M.H.), G.R.E., G.C.O.C. (I), Sultan of the State
 and Territory of JOHORE, His Highness ABU BAKAR
 RIYAYUTUDDIN AL-MUADZAM SHAH ibi Almarhum
 ALMUTASIM BILLAH ABDULLAH, K.C.M.G., Sultan of
 the State of PAHANG, His Highness TUANKU ABDUL
 RAHMAN ibi Almarhum TUANKU MUHAMMAD, K.C.M.G.,
 the Yang di-Pertuan Besar, and the Ruling Chiefs of the
 Territories which form the State known as the NEGERI
 SEMBILAN, His Highness HISAMUDDIN ALAM SHAH ibi
 Almarhum Sultan AL-A'IDIN SULAIMAN SHAH, K.C.M.G.,
 Sultan of the State of SELANGOR, His Highness Paduka Sri
 Sultan ABDUL AZIZ ALMUTASIM BILLAH SHAH,
 K.C.M.G., K.R.E., Sultan of the State of PERAK, His Highness
 TUNKU BADLISHAH ibi Almarhum Sultan ABDUL HAMID
 HALIMSHAH, K.C.M.G., K.R.E., Sultan of the State of KEDAH,
 His Highness SYED PUTRA ibi Almarhum SYED HASSAN
 JAMALULLAIL, the Raja of PERLIS, His Highness TENGKU
 IBRAHIM ibi Almarhum Sultan MOHAMED IV, D.K.,
 S.P.M.K., S.J.M.K., C.M.G., Sultan of the State of KELANTAN,
 and His Highness Sultan ISMAIL ibi Almarhum Sultan
 ZAINAL ABIDIN, C.M.G., Sultan of the State of TRENGGANU
 for Themselves and Their Successors:

WHEREAS it has been represented to His Majesty that fresh
 arrangements should be made for the peace, order and good
 government of the Malay States of Johore, Pahang, Negri
 Sembilan, Selangor, Perak, Kedah, Perlis, Kelantan and
 Trengganu, the Settlement of Penang and the Settlement of
 Malacca:

AND WHEREAS His Majesty in token of the friendship He
 bears towards Their Highnesses, the subjects of Their Highnesses,
 and the inhabitants of the Malay States, is pleased to make
 fresh arrangements as aforesaid to take effect on such day
 as His Majesty may, by Order in Council, appoint (hereinafter
 called "the appointed day");

AND WHEREAS His Majesty has accordingly entered into a
 fresh Agreement with each of Their Highnesses and in the case
 of Negri Sembilan with His Highness the Yang di-Pertuan
 Besar and the Ruling Chiefs (which Agreements are hereinafter
 referred to together as "the State Agreements") for the purpose

Perjanjian Persekutuan Tanah Melayu 1948

Soalan 1

Mengapakah British memperkenalkan Persekutuan Tanah Melayu 1948?

Soalan 2

Jelaskan ciri-ciri Persekutuan Tanah Melayu 1948.

Soalan 3

Jelaskan kedudukan Raja-raja Melayu dalam Perjanjian Persekutuan Tanah Melayu 1948.

Soalan 4

Bincangkan kesan Perjanjian Persekutuan Tanah Melayu 1948 kepada negara kita.



1. Pantun yang berikut menggambarkan sebab pembentukan Persekutuan Tanah Melayu 1948.

Dari Bentan ke Kuala Sedili,
Singgah berjaja di Batu Pahat;
Syarat kewarganegaraan secara *jus soli*,
Kuasa raja turut tergugat.

Bagaimanakah orang Melayu menangani isu tersebut?

- A. Membentuk jawatankuasa perundingan
 - B. Mengukuhkan pertahanan negeri
 - C. Memajukan ekonomi peribumi
 - D. Mengadakan tunjuk perasaan
2. Jadual yang berikut berkaitan dengan Perjanjian Persekutuan Tanah Melayu 1948.

Tahun	Peristiwa
1948	Perjanjian Persekutuan Tanah Melayu ditandatangani

Mengapakah orang Melayu menerima perjanjian tersebut?

- A. Parti politik digabungkan
 - B. Berkuasa mengawal pentadbiran
 - C. Syarat kewarganegaraan dipermudah
 - D. Kedudukan istimewa orang Melayu dilindungi
3. Maklumat yang berikut merujuk Jawatankuasa Kerja pada tahun 1946.

- Pegawai Kanan British
- Pemimpin UMNO
- Wakil Raja-raja Melayu

Mengapakah jawatankuasa tersebut ditubuhkan?

- A. Menentukan bidang senarai kuasa negeri
 - B. Menghadkan kemasukan pekerja asing
 - C. Membentuk perjanjian persekutuan
 - D. Merangka Perlembagaan Rakyat
4. Mengapakah gabungan PUTERA-AMCJA ditubuhkan pada tahun 1947?
- A. Menentang Malayan Union
 - B. Mengeratkan perpaduan kaum
 - C. Memajukan pembangunan ekonomi
 - D. Menentang Perjanjian Persekutuan Tanah Melayu



5. Petikan yang berikut merujuk perjuangan golongan radikal di Tanah Melayu pada tahun 1947.

PUTERA-AMCJA bersetuju untuk membuat draf perlembagaan balasan kepada cadangan UMNO-Raja-raja Melayu-British. Cadangan pihak kerajaan telah diterbitkan pada bulan Oktober 1947, memang tidak dapat diterima oleh gabungan ini kerana bertentangan dengan kehendak mereka.

Sumber: Ramlah Adam, 2009. *Gerakan Radikalisme di Malaysia (1938–1965)*. Kuala Lumpur: Dewan Bahasa dan Pustaka.

- (a) Nyatakan perkara yang dicadangkan oleh PUTERA-AMCJA dalam Perlembagaan Rakyat.
(b) Mengapakah British menolak rangka Perlembagaan Rakyat?
(c) Apakah tindakan nasionalis Melayu radikal dan bukan Melayu apabila British menolak Perlembagaan Rakyat?
(d) Jelaskan sumbangan golongan nasionalis Melayu radikal dalam sejarah perjuangan kemerdekaan negara kita.

6. Petikan yang berikut berkaitan dengan pembentukan Persekutuan Tanah Melayu 1948.

Kerajaan British berpendapat penentangan orang Melayu terhadap Malayan Union sudah tidak boleh dikawal lagi. British bersetuju dengan tuntutan UMNO dan Raja-raja Melayu. Seterusnya, Perlembagaan Persekutuan digubal oleh UMNO, Raja-raja Melayu dan kerajaan British. Kemudiannya, perjanjian ditandatangani pada 21 Januari 1948 antara Sultan dengan Edward Gent, wakil kerajaan British di King's House, Kuala Lumpur.

Sumber: Abdullah Zakaria Ghazali, 2008. "Raja, Negeri dan Perlembagaan" dlm. Sivachandralingam Sundara Raja (ed.). *Sejarah Masih Relevan*. Shah Alam: Karisma Publications.

- (a) Jelaskan usaha ke arah pembentukan Persekutuan Tanah Melayu 1948.
(b) Mengapakah orang Melayu menerima pembentukan Persekutuan Tanah Melayu 1948?
(c) Jelaskan kepentingan Persekutuan Tanah Melayu 1948 dalam pembinaan negara dan bangsa Malaysia.



Nilai, Patriotisme dan Iktibar

- Penubuhan Persekutuan Tanah Melayu 1948 membawa kesan besar terhadap kemerdekaan negara yang membentuk semangat patriotisme dalam kalangan rakyat.
- Perjuangan pemimpin dalam usaha membentuk pertubuhan dan kesatuan membangkitkan kesedaran dan tanggungjawab dalam kalangan rakyat untuk mewujudkan sebuah negara yang merdeka dan berdaulat.
- Kewujudan Perjanjian Persekutuan Tanah Melayu 1948 yang berjaya mengembalikan kedudukan dan maruah Raja-raja Melayu dapat menyemai rasa bangga dalam diri setiap rakyat di negara ini.

Diri dan Keluarga

Sebagai ahli dalam keluarga, semangat patriotisme hendaklah disemai dari kecil agar dapat melahirkan rakyat yang bertanggungjawab dan cinta akan negara.

Negara

Persepakatan dalam masyarakat pelbagai kaum, budaya dan agama menjadi teras utama bagi menjamin kesejahteraan masyarakat serta mengukuhkan peradaban bangsa dan negara.



Istana Kenangan Kuala Kangsar.

Institusi raja perlu dihormati dan dipertahankan untuk memastikan kedaulatan negara terpelihara.

Sumber: Pusat Maklumat Utusan dan Unit Foto Utusan Melayu (M) Bhd.



BAB 6

ANCAMAN KOMUNIS DAN PERISYTIHARAN DARURAT

Sinopsis

Perkembangan pengaruh komunis di negara kita berlaku sebelum meletusnya Perang Dunia Kedua. Komunis melakukan pelbagai tindakan untuk melumpuhkan ekonomi negara dan menggugat kestabilan politik. Matlamat komunis adalah untuk merampas kuasa daripada British dan menggantikannya dengan sebuah Republik Komunis. Namun begitu, British berjaya menawan hati dan fikiran rakyat untuk bersama-sama membanteras ancaman komunis. Zaman darurat telah membawa pelbagai kesan kepada politik, ekonomi dan sosial di negara kita.

- Perisytiharan Darurat
- Pengharaman PKM
- Pendaftaran Kebangsaan dan Kad Pengenalan

1948



Penubuhan MCA

1949



Pelaksanaan Rancangan Briggs

1950



Pembunuhan Sir Henry Gurney

1951





Inti Pati Pembelajaran

1. Latar belakang pengaruh komunis di negara kita.
2. Ancaman komunis di negara kita.
3. Usaha menangani ancaman komunis.
4. Kesan zaman darurat terhadap negara kita.



Elemen Kewarganegaraan dan Nilai Sivik

1. Kepentingan sikap berhati-hati dalam menghadapi anasir yang menggugat kestabilan negara.
2. Kepentingan mempunyai pemikiran yang strategik.
3. Kepentingan menjamin keamanan negara.
4. Kesiediaan untuk berkorban demi negara.



Kemahiran Pemikiran Sejarah

1. Memahami kronologi perkembangan pengaruh komunisme di negara kita.
2. Meneroka bukti ancaman komunis di negara kita.
3. Membuat interpretasi usaha membanteras ancaman komunis di negara kita.
4. Membuat imaginasi tentang ancaman komunis di negara kita.
5. Membuat rasionalisasi Perang Saraf untuk keamanan negara.

- Pelaksanaan Perang Saraf
- Penubuhan Parti Perikatan

Perundingan Baling

Perisytiharan Penamatan Darurat

1952

1955

1960



6.1 Kemasukan Pengaruh Komunis di Negara Kita

Komunisme ialah ideologi yang diasaskan oleh Karl Marx dan Friedrich Engels. Mereka menulis karya *Communist Manifesto* dan *Das Kapital*. Perkataan komunis membawa maksud orang yang menganut fahaman komunis. Komunisme ialah suatu fahaman politik yang menjadikan ekonomi dan barang pengguna sebagai milik negara. Percubaan untuk menyebarkan ideologi komunis di negara kita bermula sejak tahun 1920-an. Pada masa itu, terdapat dua buah negara yang terlibat dalam penyebaran fahaman komunis, iaitu China dan Indonesia.

Kemasukan Pengaruh Komunis dari China

- Ideologi komunis mula dibawa masuk ke negara kita sejak awal tahun 1920-an melalui cawangan Parti Kuomintang (KMT) yang beribu pejabat di China.
- Menjelang tahun 1924, cawangan KMT ditubuhkan pada hampir setiap bandar di negeri Melayu bagi menyebarkan pengaruh komunis. Antara bandar tersebut termasuklah Muar, Melaka, Seremban, Klang, Kuala Lumpur dan Sungai Petani.
- Selain KMT, terdapat sebuah lagi pertubuhan, iaitu Main School yang bergerak dalam kalangan orang Hailam di bawah arahan Parti Komunis China (PKC). Pada tahun 1927, perpecahan berlaku antara Parti KMT dengan PKC. The Communist International (Comintern) yang berpusat di Moscow mengarahkan penubuhan Parti Komunis Nanyang (PKN) pada tahun 1928.
- Namun begitu, PKN tidak berjaya mencapai matlamatnya. Keadaan ini mendorong Comintern mengarahkan penubuhan parti baharu, iaitu Parti Komunis Malaya (PKM).

Kemasukan Pengaruh Komunis dari Indonesia

- Pada tahun 1920, beberapa orang pemimpin komunis dari Indonesia seperti Tan Malaka, Alimin, Moeso, Boedisoejito, Hasanoesi, Winanta, Soebakat dan Sutan Perpateh menyebarkan fahaman komunis di Seberang Perai, Pulau Pinang, Perak Utara dan Kedah.
- Kegagalan Partai Komunis Indonesia (PKI) menguasai Pulau Jawa (1926) menyebabkan PKI berusaha untuk membuka cawangan di Tanah Melayu.
- Namun begitu, usaha mereka tidak mendapat sambutan daripada orang Melayu kerana komunis menggunakan kekerasan untuk mencapai matlamat mereka.



Pergerakan pengaruh komunis ke negara kita.



Bincangkan kemasukan pengaruh komunis di negara kita.



Ilustrasi Alimin dan Tan Malaka



Penubuhan Parti Komunis Malaya

- Pada 30 April 1930, Parti Komunis Malaya (PKM) ditubuhkan di Kuala Pilah, Negeri Sembilan. PKM bergerak melalui kesatuan sekerja, pertubuhan, penerbitan akhbar dan sekolah Cina.
- Seterusnya, PKM menyusup ke dalam Kesatuan Sekerja untuk mengukuhkan pengaruh komunis.

Pada zaman pendudukan Jepun (1941–1945), PKM bertindak:

- Menjalinkan kerjasama dengan British dalam usaha memerangi Jepun.
- Membentuk Malayan People's Anti-Japanese Army (MPAJA) atau Bintang Tiga pada tahun 1942.
- Menerima bantuan senjata, latihan, kewangan, bekalan logistik dan perubatan daripada pihak British.

Selepas Jepun menyerah kalah, kekosongan politik berlaku di Tanah Melayu disebabkan oleh kelewatan British kembali ke Tanah Melayu. Keadaan ini memberikan peluang kepada PKM untuk meluaskan pengaruhnya.

- Bintang Tiga PKM melalui MPAJA keluar dari hutan dan melakukan kekacauan. Mereka melakukan kekejaman dan pembunuhan terhadap orang Melayu, Cina dan India yang didakwa pernah bersubahat dengan Jepun.
- Apabila BMA mengambil alih pentadbiran di Tanah Melayu, MPAJA dibubarkan pada 1 Disember 1945. Walau bagaimanapun, PKM dibenarkan bergerak sebagai sebuah pertubuhan yang sah di Tanah Melayu. Keadaan ini memberikan peluang kepada PKM untuk mempengaruhi beberapa pertubuhan tertentu dengan ideologi komunis.
- Seterusnya, PKM menyusup dalam kesatuan sekerja, iaitu Pan-Malayan Federation of Trade Unions (PMFTU).
- Menjelang bulan Disember 1947 hingga bulan Mei 1948, komunis berjaya menguasai 335 kesatuan sekerja dan menyusup dalam PKMM, MDU dan PUTERA-AMCJA.
- Oleh sebab pergerakan komunis mengancam ekonomi dan keselamatan negara, maka British bertindak meluluskan Trade Union Ordinance No. 9 of 1948. Ordinan ini menyekat pengaruh komunis dalam kesatuan sekerja dan akhirnya mengharamkan PKM.

Penyebaran ideologi komunis dari China dan Indonesia menyebabkan terdapat penduduk yang terpengaruh dengan fahaman komunis. Ideologi ini berkembang dalam kesatuan sekerja. Selepas Perang Dunia Kedua, berlaku kekosongan politik di Tanah Melayu yang membuka peluang kepada PKM untuk menyebarkan fahamannya. PKM kemudiannya diharamkan oleh British.

6.2 Ancaman Komunis di Negara Kita

Gerakan Komunis Antarabangsa telah menganjurkan dua persidangan di Calcutta, India. Persidangan Kongres Belia Asia berlangsung pada 19 Februari 1948 hingga 25 Februari 1948, manakala Persidangan Parti Komunis India diadakan pada bulan Mac 1948. PKM turut menghantar wakil ke persidangan tersebut.

Dalam persidangan tersebut, pengikut komunis di kawasan yang dijajah digesa supaya memperhebat perjuangan menentang kuasa imperialis di setiap negara Asia. Berikutan daripada itu, Jawatankuasa Eksekutif Pusat PKM telah mengambil keputusan untuk melancarkan

perjuangan bersenjata bagi menubuhkan Republik Komunis di Tanah Melayu. Tindakan komunis melancarkan perjuangan bersenjata menyebabkan British mengisytiharkan darurat. PKM meneruskan tindakan melumpuhkan ekonomi dan infrastruktur serta mengancam keselamatan rakyat.

Perisytiharan Darurat

Pada 16 Jun 1948, komunis membunuh tiga orang pengurus ladang Eropah di Sungai Siput, Perak. Komunis membunuh Arthur Walker, pengurus Ladang Ephil, John Allison, pengurus Ladang Phin Soon dan pembantunya Ian Cristian.

Berikutan dengan peristiwa tersebut, Sir Edward Gent, Pesuruhjaya Tinggi British di Tanah Melayu mengisytiharkan darurat. Undang-Undang Darurat dilaksanakan di kawasan tertentu di negeri Perak seperti di Ipoh dan Sungai Siput serta di Johor yang merangkumi daerah Muar, Kluang, Kulai dan Plentong.

Pada 17 Jun 1948, Undang-Undang Darurat ini diperluas meliputi keseluruhan negeri Perak dan Johor.

Seterusnya, pada 18 Jun 1948, undang-undang ini dikuatkuasakan ke seluruh Tanah Melayu. Dengan itu, usaha membanteras ancaman komunis di Persekutuan Tanah Melayu bermula dengan rasminya.



Sir Edward Gent, Pesuruhjaya Tinggi British di Tanah Melayu.

Sumber: Pusat Maklumat Utusan dan Unit Foto Utusan Melayu (M) Bhd.



Lori yang dibakar oleh komunis.

Sumber: Mohd Azzam Mohd Hanif Ghows, 2007. *The Malayan Emergency Revisited 1948–1960*. Edisi kedua. Kuala Lumpur: AMR Holding Sdn. Bhd.



Kereta api yang disabotaj oleh komunis untuk melumpuhkan ekonomi British di Tanah Melayu.

Sumber: Pusat Maklumat Utusan dan Unit Foto Utusan Melayu (M) Bhd.



Bilakah perisytiharan darurat dikuatkuasakan?

Tindakan Komunis

Walaupun Undang-Undang Darurat dikuatkuasakan di seluruh Tanah Melayu, komunis tetap meneruskan aktiviti menggugat keamanan dan kestabilan negara. Bagi memastikan kejayaan dalam perjuangannya, komunis mencetuskan huru-hara di seluruh negara agar penduduk hilang keyakinan terhadap British. Mereka melakukan pelbagai tindakan untuk melumpuhkan ekonomi, merosakkan infrastruktur, mengancam keselamatan penduduk dan pasukan keselamatan.

Komunis Melumpuhkan Ekonomi

Sejak Undang-Undang Darurat dikuatkuasakan, lombong bijih timah dan ladang getah menjadi sasaran utama serangan komunis untuk melemahkan ekonomi British. Dari tahun 1948 hingga tahun 1956, komunis menyerang 80 lombong bijih antaranya di Perak, Selangor dan Negeri Sembilan. Mereka merosakkan pokok getah, kilang estet, rumah asap, rumah kongsi, kedai dan sekolah serta membunuh pekerja. Tindakan komunis ini menyebabkan pekerja lombong dan ladang getah menderita. Selain mengganggu kerja harian di lombong dan ladang, nyawa mereka turut terancam.



Ladang getah dan rumah kediaman yang telah dibakar oleh komunis.

Sumber: Mohd Azzam Mohd Hanif Ghows, 2007. *The Malayan Emergency Revisited 1948–1960*. Edisi kedua. Kuala Lumpur: AMR Holding Sdn. Bhd.



Pokok getah yang dirosakkan oleh komunis untuk melumpuhkan ekonomi.

Komunis Merosakkan Infrastruktur

Komunis menjalankan pelbagai kegiatan sabotaj terhadap kemudahan asas, terutama sistem pengangkutan dan perhubungan. Mereka mengebom, merosakkan dan mengalihkan landasan kereta api. Kenderaan yang melalui jalan raya pula ditembak dan dibakar. Komunis turut mensabotaj kemudahan telefon dan telegraf serta merosakkan paip air. Seterusnya, mereka bertindak menyerang pekerja awam yang ditugaskan untuk membaiki jalan raya, memasang paip air, membina sistem pengairan dan pekerja yang menjalankan penyelidikan di tapak skim hidroelektrik. Keadaan ini menjejaskan kehidupan harian penduduk tempatan kerana infrastruktur tidak dapat diselenggara dengan baik.

Komunis Mengancam Keselamatan Rakyat

Komunis melakukan pelbagai tindakan ganas yang menggugat keselamatan rakyat. Mereka mengugut, mensabotaj, menyerang, melakukan kekejaman, menganiaya, menculik, merampas, membakar harta benda dan membunuh penduduk yang enggan bekerjasama. Contohnya, pada malam 5 Julai 1949, komunis mencampakkan bom tangan di Sheum Circus, Kampar, Perak. Akibatnya, seramai 46 orang cedera parah dan empat orang mati. Tindakan komunis ini menyebabkan kesengsaraan dan penderitaan kepada rakyat.

Jadual 6.1 Statistik orang awam yang terbunuh, tercedera dan hilang pada tahun 1948–1960.

Terbunuh	Tercedera	Hilang	Jumlah
2473	1385	810	4668

Sumber: Ramlah Adam, 2014. *Pahlawan Tegar Merdeka*. Kuala Lumpur: Dewan Bahasa dan Pustaka.



Pembunuhan Henry Gurney



Pada 13 September 1948, Sir Henry Gurney dilantik sebagai Pesuruhjaya Tinggi British di Tanah Melayu menggantikan Sir Edward Gent. Pada 6 Oktober 1951, Sir Henry Gurney menjadi mangsa serang hendap komunis di Jalan Kuala Kubu Bharu dalam perjalanan ke Bukit Fraser.

Komunis Mengancam Pasukan Keselamatan

Parti Komunis Malaya (PKM) menyasarkan pasukan keselamatan dan menyerang balai polis. Tindakan ini dilakukan untuk mencetuskan keadaan yang huru-hara dan menunjukkan ketidakupayaan kerajaan untuk melindungi keselamatan penduduk.

Jadual 6.2 Statistik anggota keselamatan yang terkorban dan tercedera pada tahun 1948–1960.

Pasukan	Terkorban	Tercedera	Jumlah
Polis	513	701	1214
Special Constables	593	746	1339
Auxiliary Police	242	154	396
Tentera	519	959	1478

Sumber: Ramlah Adam, 2014. *Pahlawan Tegar Merdeka*. Kuala Lumpur: Dewan Bahasa dan Pustaka.



Pasukan keselamatan sedang bertugas untuk membanteras ancaman komunis.

Sumber: Mohd Azzam Mohd Hanif Ghows, 2007. *The Malayan Emergency Revisited 1948–1960*. Edisi kedua. Kuala Lumpur: AMR Holding Sdn. Bhd.

Komunis menyerang pasukan keselamatan seperti yang berikut:

17 Jun 1948 **Choh, Johor**
Komunis menyerang Balai Polis Kampung Jeram.

26 Jun 1948 **Temerloh, Pahang**
Komunis menyerang Balai Polis Kuala Krau.

28 Jun 1948 **Jerantut, Pahang**
Komunis membakar balai polis.

17 Julai 1948 **Gua Musang, Kelantan**
Komunis menyerang Balai Polis Gua Musang.

8 Mac 1949 **Kajang, Selangor**
Komunis menyerang jip tentera.

22 Februari 1950 **Muar, Johor**
Komunis menyerang Balai Polis Bukit Kepong.

24 Mac 1950 **Ulu Semur, Kelantan**
Komunis menyerang hendap pasukan askar Melayu.

28 Jun 1950 **Kota Tinggi, Johor**
Komunis menyerang Balai Polis Kambau.

21 Februari 1952 **Taiping, Perak**
Komunis menyerang kenderaan polis.

28 Mei 1954 **Kedah**
Komunis membunuh Ketua Polis Kedah.

18 Oktober 1954 **Pontian, Johor**
Komunis menyerang Balai Polis Chuan Seng.



Muzium Polis Diraja Malaysia (PDRM)



Muzium Polis Diraja Malaysia terletak di Kuala Lumpur, Malaysia. Muzium Polis Diraja Malaysia dirasmikan pembukaannya pada 9 Januari 1961 oleh Yang di-Pertuan Agong ketiga, Tuanku Syed Putra ibni Almarhum Syed Hassan Jamalullail. Muzium Polis Diraja Malaysia yang baharu telah dibina pada tahun 1983. Muzium ini dibuka pada 2 Oktober 1998 dan dirasmikan pada 24 Julai 1999 oleh Tun Abdullah Ahmad Badawi.

Arahan:

1. Murid diagihkan kepada beberapa kumpulan kecil untuk membuat kajian yang berikut di galeri A, B, C dan Dataran Perwira.
 - (a) Peranan PDRM semasa zaman darurat.
 - (b) Koleksi anugerah, pingat dan pencapaian.
 - (c) Artifak yang dipamerkan.
 - (d) Senjata dan kenderaan yang digunakan.
2. Setiap kumpulan dikehendaki menyiapkan tugas yang diberikan.
3. Selepas lawatan, setiap kumpulan dikehendaki membentangkan dapatan masing-masing.

Komunis cuba mewujudkan sebuah kerajaan republik komunis di Tanah Melayu. Bagi merealisasikan matlamat mereka, pelbagai tindakan dilakukan bertujuan mengancam keamanan negara. Tindakan komunis ini menyebabkan rakyat dan kerajaan bekerjasama membanteras ancaman komunis.

6.3 Usaha Menangani Ancaman Komunis

Bagi menangani ancaman komunis, beberapa usaha telah diambil seperti penguatkuasaan Undang-Undang Darurat, pemerksaan pasukan keselamatan, pengenalan pendaftaran kebangsaan, Rancangan Briggs, tawaran pengampunan, Kempen Bulan Rakyat Melawan Penjahat, perintah berkurung, perang saraf dan rundingan Baling.

1. Penguatkuasaan Undang-Undang Darurat

Bagi menguatkuasakan Undang-Undang Darurat, British mengambil pelbagai tindakan antaranya termasuklah seperti yang berikut:

1. Menahan sesiapa sahaja yang disyaki terlibat dalam pergerakan komunis tanpa sebarang perbincaraan.

2. Mengenakan hukuman berat kepada sesiapa sahaja yang membantu komunis.

3. Mengetatkan undang-undang senjata api dengan mengenakan hukuman mati terhadap mereka yang membawa senjata api dan bahan letupan.

4. Menggeledah rumah kediaman, memagar kampung, mengadakan perintah berkurung, mewujudkan Kampung Baru dan memindahkan serta menempatkan penduduk.

5. Mengharamkan PKM dan parti politik berfahaman radikal. Antaranya termasuklah AWAS, Ikatan Pembela Tanah Air (PETA), Pemuda Radikal Melayu (PERAM), PKMM dan Hizbul Muslimin.

6. Menangkap pemimpin gerakan radikal seperti Ahmad Boestamam, Ishak Haji Muhammad, Abu Bakar al-Baqir dan Khatijah Sidek.

PENGUATKUASAAN UNDANG-UNDANG DARURAT

2. Pemerksaan Pasukan Keselamatan

British telah memperkasakan pasukan keselamatan tempatan untuk membanteras kegiatan komunis. British menubuhkan pasukan yang berikut:

PASUKAN KESELAMATAN



POLIS

Cawangan Khas

- Pada bulan Ogos 1950, Guy C. Madoc dilantik mengetuai badan perisikan. Beliau menubuhkan Cawangan Khas (Special Branch) yang kemudiannya menjadi sebahagian daripada pasukan polis.
- Tugas risikan yang dilakukan oleh pasukan ini membolehkan pihak berkuasa mengetahui operasi PKM.
- Terdapat anggota pasukan yang menyamar sebagai komunis untuk mendapatkan maklumat tentang PKM.
- British juga mengambil ramai ahli Cawangan Khas dalam kalangan orang Cina untuk menjejak anggota komunis hingga kubu persembunyiannya.
- Sebagai sebuah badan perisik, Cawangan Khas ini memberikan sumbangan semasa darurat.
- Kejayaan cawangan ini membuat penyusupan dalam organisasi PKM memudahkan pasukan keselamatan merancang tindakan terhadap PKM.



Anggota Cawangan Khas sedang merancang strategi untuk memerangi komunis.

Sumber: Mohd Azzam Mohd Hanif Ghows, 2007. *The Malayan Emergency Revisited 1948–1960*. Edisi kedua. Kuala Lumpur: AMR Holding Sdn. Bhd.

Special Constables

- Pasukan ini ditubuhkan pada tahun 1948 ketika Rancangan Briggs sedang dilaksanakan.
- Seramai 24 ribu orang Special Constables dilatih dan dihantar mengawal ladang dan kawasan lombong.
- Mereka menjadi barisan hadapan dalam menghadapi ancaman komunis.



BAB
6

Polis Hutan

- Pada asalnya, pasukan ini dikenali sebagai Flying Squad.
- Pada tahun 1951, pasukan ini dinamakan Jungle Squad dan kemudiannya Jungle Companies.
- Seterusnya, pada tahun 1953, pasukan ini disusun semula dan dinamakan Police Field Force (PFF).
- Pada 18 Oktober 1958, PFF dikenali sebagai Pasukan Polis Hutan.
- Antara tugas mereka termasuklah memburu komunis, membuat rondaan di pinggir hutan, membawa bekalan makanan kepada pasukan yang bertugas di dalam hutan dan menjaga kubu (jungle fort).

Anggota Special Constables melindungi pekerja di ladang teh.

Sumber: Wendy Khadijah Moore, 2004. *Malaysia: A Pictorial History 1400 – 2004*. Kuala Lumpur: Arkib Negara Malaysia dan The New Straits Times Press (Malaysia) Berhad.



Anggota Polis Wanita.

Sumber: Mohd Azzam Mohd Hanif Ghows, 2007. *The Malayan Emergency Revisited 1948–1960*. Edisi kedua. Kuala Lumpur: AMR Holding Sdn. Bhd.

Polis Wanita

- Polis wanita ditubuhkan pada bulan Ogos 1955.
- Barbara D.R. Wentworth merupakan pegawai polis wanita yang pertama. Beliau ditugaskan melatih anggota baharu dan menyusun pasukan polis wanita.

Senoi Praaq (Urang Perang)

- Pasukan Senoi Praaq ditubuhkan pada tahun 1956.
- Senoi Praaq dalam bahasa Semai dikenali sebagai Urang Perang.
- Mereka ditugaskan mengesan tempat persembunyian komunis di dalam hutan.
- Anggotanya terdiri daripada Orang Asli suku Senoi, Semai dan Temuan.
- Mereka lebih dikenali sebagai “The Silent Killers”.



Pasukan Polis Senoi Praaq sedang melakukan pemeriksaan di perkampungan Orang Asli.

Sumber: Muzium Polis Diraja Malaysia, 2004. *Sejarah Bergambar Institusi Polis di Malaysia*. Edisi kedua. Kuala Lumpur: Muzium Polis Diraja Malaysia.



Auxiliary Police.

Sumber: Mohd Azzam Mohd Hanif Ghows, 2007. *The Malayan Emergency Revisited 1948–1960*. Edisi kedua. Kuala Lumpur: AMR Holding Sdn. Bhd.

Auxiliary Police

- Pada bulan Disember 1948, terdapat seramai 17 ribu orang anggota Auxiliary Police (AP) di seluruh Persekutuan Tanah Melayu.
- Mereka mempertahankan bandar dan kampung daripada serangan komunis.
- Mereka membantu polis menentang ancaman komunis.
- Pada tahun 1956, anggota AP dijadikan Police Volunteer Reserve.

TENTERA

Pasukan Askar Melayu

- Pasukan ini ditubuhkan pada tahun 1933.
- Tugas pasukan ini membanteras gerila komunis di dalam hutan.
- Pada masa yang sama, kerajaan melengkapkan tentera darat dengan pasukan meriam dan pasukan bantuan yang lain.
- Rejimen Askar Melayu juga diperbesar daripada tiga rejimen kepada tujuh rejimen.
- Pasukan ini mencapai prestasi cemerlang dalam usaha memerangi komunis.
- Mereka bukan sahaja berjaya menumpaskan anggota komunis, malah memusnahkan kubu operasi komunis.



Pasukan Askar Melayu.

Sumber: Mohd Azzam Mohd Hanif Ghows, 2007. *The Malayan Emergency Revisited 1948–1960*. Edisi kedua. Kuala Lumpur: AMR Holding Sdn. Bhd.

Pasukan Askar Komanwel

- Kerajaan membawa masuk askar Komanwel antaranya dari Britain, Australia, New Zealand, India, Afrika Timur, Kenya, Uganda, Rhodesia dan Fiji.
- Pada tahun 1954, terdapat seramai 25 ribu orang askar Britain, 10 ribu askar Gurkha, satu batalion askar Afrika dan satu batalion rejimen Fiji ditempatkan di Tanah Melayu.
- Pasukan askar ini turut membantu dalam usaha memerangi komunis di negara kita.



Pasukan Askar Komanwel.

Sumber: Mohd Azzam Mohd Hanif Ghows, 2007. *The Malayan Emergency Revisited 1948–1960*. Edisi kedua. Kuala Lumpur: AMR Holding Sdn. Bhd.



Anggota Sarawak Rangers (Iban Tracker).

Sumber: Mohd Azzam Mohd Hanif Ghows, 2007. *The Malayan Emergency Revisited 1948–1960*. Edisi kedua. Kuala Lumpur: AMR Holding Sdn. Bhd.

Sarawak Rangers

- Pasukan ini terdiri daripada orang Iban.
- Tugas mereka menjejak persembunyian komunis di dalam hutan.
- Mereka mahir dalam selok-belok hutan.
- Cogan katanya, “Agi Idup Agi Ngelaban” yang bermaksud “Selagi hidup selagi melawan”.
- Banyak kem dan markas komunis berjaya dimusnahkan oleh pasukan ini.



Anggota pasukan Home Guard wanita.

Sumber: Wendy Khadijah Moore, 2004. *Malaysia: A Pictorial History 1400–2004*. Kuala Lumpur: Arkib Negara Malaysia dan The New Straits Times Press (Malaysia) Berhad.

SUKARELAWAN

Home Guard

- Home Guard ialah pasukan Pengawal Kampung.
- Tugas mereka membantu menyekat pergerakan bekalan makanan dan ubatan daripada jatuh ke tangan komunis.
- Anggotanya diberikan latihan ketenteraan untuk mengawal kampung dan pekan.
- Pada bulan Julai 1951, terdapat sejumlah 79 ribu orang Home Guard di Persekutuan Tanah Melayu.
- Mereka juga berjaya membantu dalam usaha mengamankan kampung dan melindungi pekerja lombong bijih timah daripada serangan komunis.



Pesan daripada Apot a/k Saad (Big Nose), perintis Senoi Praaq, “Jangan sia-siakan pengorbanan saya serta rakan-rakan yang telah lama bersara. Dulu kami terpaksa berlapar di dalam hutan, makanan dicatu, tak cukup tidur, tinggalkan anak bini berbulan-bulan, nyawa pula di hujung peluru, semuanya semata-mata nak tengok rakyat Malaysia dapat hidup aman.”

3. Pendaftaran Kebangsaan dan Kad Pengenalan

Di bawah Undang-Undang Darurat, kerajaan memperkenalkan sistem pendaftaran kebangsaan dan penggunaan kad pengenalan pada 23 Julai 1948 bagi mengawal pergerakan penduduk.

Langkah ini diambil untuk memudahkan pihak keselamatan membezakan orang awam dengan komunis. Di bawah peraturan tersebut, setiap lelaki, wanita dan kanak-kanak yang berumur 12 tahun ke atas dikehendaki mendaftarkan diri dengan pihak berkuasa. Orang awam dikehendaki membawa kad pengenalan ke mana-mana sahaja.

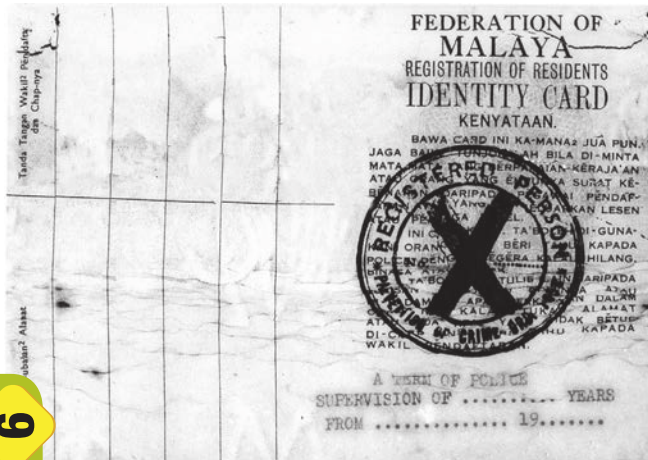

Anggota Special Constables sedang memeriksa kad pengenalan masyarakat tempatan.

Sumber: Mohd Azzam Mohd Hanif Ghows, 2007. *The Malayan Emergency Revisited 1948–1960*. Edisi kedua. Kuala Lumpur: AMR Holding Sdn. Bhd.

Kad pengenalan Persekutuan Tanah Melayu.

Sumber: Malaysia. Arkib Negara Malaysia, 2006. *Arkib Warisan Eksklusif*. Kuala Lumpur: Utusan Publications & Distributors Sdn. Bhd.



Pemeriksaan kad pengenalan oleh anggota keselamatan.



Apakah tujuan kad pengenalan diperkenalkan pada tahun 1948?



Anggota Special Constables sedang memeriksa kad pengenalan penumpang bas.

Sumber: Mohd Azzam Mohd Hanif Ghows, 2007. *The Malayan Emergency Revisited 1948–1960*. Edisi kedua. Kuala Lumpur: AMR Holding Sdn. Bhd.



Kawasan penempatan Kampung Baru.

Sumber: Mohd Azzam Mohd Hanif Ghows, 2007. *The Malayan Emergency Revisited 1948–1960*. Edisi kedua. Kuala Lumpur: AMR Holding Sdn. Bhd.



Sir Harold Rowdon Briggs

Sumber: Mohd Azzam Mohd Hanif Ghows, 2007. *The Malayan Emergency Revisited 1948–1960*. Edisi kedua. Kuala Lumpur: AMR Holding Sdn. Bhd.

4. Rancangan Briggs

Rancangan Briggs dilancarkan oleh Sir Henry Gurney, Pesuruhjaya Tinggi British di Tanah Melayu pada tahun 1950. Leftenan Jeneral Sir Harold Rowdon Briggs pula dilantik menjadi Pengarah Operasi. Tujuan utama langkah ini adalah untuk memutuskan hubungan PKM dengan Min Yuen yang membekalkan makanan, senjata, maklumat dan ubat-ubatan kepada PKM. Rancangan Briggs merupakan langkah yang berkesan untuk melemahkan pergerakan komunis.

Suasana di Kampung Baru

Penduduk setinggan di pinggir hutan dipaksa berpindah dari kampung halaman ke sebuah petempatan baharu yang agak asing. Kawasan penempatan semula ini digelar sebagai “Kampung Baru”. Kampung Baru dilengkapi dengan kemudahan tempat tinggal, bekalan elektrik, air paip, sekolah dan kemudahan kesihatan. Selain itu, petempatan ini juga mempunyai kemudahan pusat komuniti dan rumah ibadat. Jawatankuasa kampung ditubuhkan untuk memelihara dan memperbaiki kemudahan di Kampung Baru itu. Kampung Baru juga dipagari dengan kawat berduri dan dikawal oleh Special Constables. Sehingga bulan Mac 1952, lebih daripada 423 ribu orang penduduk di pinggir hutan dipindahkan ke 410 buah Kampung Baru.



Pengagihan makanan di Kampung Baru.

Sumber: Mohd Azzam Mohd Hanif Ghows, 2007. *The Malayan Emergency Revisited 1948–1960*. Edisi kedua. Kuala Lumpur: AMR Holding Sdn. Bhd.



Meneroka bukti

Pelaksanaan Rancangan Briggs di negara kita memberikan kesan kepada penduduk tempatan. Buktikan.



Min Yuen (Organisasi Massa)

Min Yuen ditubuhkan untuk mendapatkan bekalan makanan dan wang kepada komunis. Min Yuen juga melakukan peras ugut, merompak, menjalankan kegiatan propaganda, melakukan perisikan dan sabotaj, merekrut ahli baharu serta membantu dalam menjalankan kegiatan politik. Min Yuen beroperasi pada sebelah malam dan bergerak dalam kalangan rakyat tanpa senjata api.



5. Tawaran Pengampunan

Pada 6 September 1949, Sir Henry Gurney mengisytiharkan pengampunan kepada komunis supaya menyerah diri. Setiap hari, Radio Malaya menyiarkan syarat tawaran pengampunan. Poster juga ditampal di merata-rata tempat. Sebanyak 40 juta risalah dan 12 juta pas pengampunan diedarkan dalam bahasa Cina, Melayu dan Tamil. Penyebaran risalah ini dilakukan dalam pelbagai cara termasuklah disebarikan melalui pengangkutan udara. Iklan dan wayang gambar digunakan untuk membantu penduduk memujuk anggota komunis supaya menyerah diri.

6. Kempen Bulan Rakyat Melawan Penjahat

Pada 22 Disember 1949, Majlis Perundangan Persekutuan mengisytiharkan kempen “Bulan Rakyat Melawan Penjahat”. Penduduk berbilang kaum diseru supaya mendaftarkan diri secara sukarela dengan pihak berkuasa. Menjelang bulan Mac 1950, jumlah sukarelawan telah mencecah ke angka 435 905 orang.

Sukarelawan ini terdiri daripada penduduk lelaki dan wanita daripada pelbagai sektor termasuklah golongan profesional. Kempen tersebut berjaya melibatkan rakyat berbilang kaum yang bekerjasama menentang komunis. Pelaksanaan kempen tersebut dapat menggalakkan interaksi dan mengeratkan hubungan antara kaum.



Penduduk turut menyertai perarakan bersempena dengan “Kempen Bulan Rakyat Melawan Penjahat” yang diadakan di Semenyih.

Sumber: Malaysia. Jabatan Warisan Negara, 2007. *Merdeka Obor Satu Perjuangan*. Kuala Lumpur: Jabatan Warisan Negara.

7. Perintah Berkurung

Perintah berkurung ialah tindakan melarang penduduk keluar dari rumah dalam tempoh tertentu. Perintah berkurung membolehkan pasukan keselamatan menjalankan operasi dengan lebih berkesan. Misalnya, pada bulan Jun 1951, penduduk di kawasan Labis, Johor, dikenakan perintah berkurung untuk membolehkan pasukan keselamatan menjalankan operasi memburu komunis.

Selain itu, perintah berkurung dikenakan terhadap penduduk yang enggan bekerjasama dengan pihak berkuasa untuk membanteras ancaman komunis. Contohnya, pada bulan Mac 1952, penduduk

Tanjung Malim dikenakan perintah berkurung selama 22 jam untuk mengelakkan mereka berhubung dengan komunis. Tindakan ini dibuat apabila 40 orang komunis menyerang sekumpulan pekerja yang dihantar untuk membaiki paip air. Kejadian ini mengorbankan 12 nyawa. Siasatan dijalankan oleh pihak polis tetapi tidak memperoleh sebarang maklumat. Pada 27 Mac 1952, Sir Gerald Templer (Templer) tiba di Tanjung Malim untuk memaklumkan penduduk tentang hukuman terhadap sikap mereka yang enggan memberikan sebarang maklumat tentang gerakan komunis kepada kerajaan.



Bagaimanakah kerajaan menyiarkan syarat tawaran pengampunan?

8. Perang Saraf

Perang saraf ialah rancangan yang dilaksanakan oleh British untuk menghapuskan komunis melalui usaha memenangi hati dan fikiran rakyat. Pada tahun 1952, Templer dilantik menjadi Pesuruhjaya Tinggi British di Tanah Melayu. Beliau bertindak untuk memenangi hati dan fikiran penduduk Persekutuan Tanah Melayu. Beliau ingin menjalinkan hubungan baik dengan penduduk tempatan supaya mereka bekerjasama dengan pihak kerajaan dan menyampaikan segala maklumat tentang komunis. Perang saraf berjaya memujuk rakyat berbilang kaum supaya bersatu dan membanteras ancaman komunis.

Mengadakan Lawatan

Templer mendampingi rakyat untuk mengetahui masalah dan pandangan mereka. Beliau melakukan sebanyak 122 lawatan ke sekolah, kampung, hospital, dispensari, bilik operasi, pondok polis, unit pasukan keselamatan, buruh, lombong, estet dan bersedia menerima perwakilan. Setiap lawatan mengambil masa dua hari hingga tiga hari. Seterusnya, dengan diiringi oleh isteri, beliau melakukan 20 lawatan ke Kampung Baru dan Kampung Melayu. Sementara itu, isteri beliau menubuhkan cawangan Palang Merah, Pandu Puteri dan pusat komuniti.

Melonggarkan Syarat Kewarganegaraan

Melonggarkan syarat kewarganegaraan bagi menarik kaum bukan Melayu menjadi rakyat Tanah Melayu. Langkah ini penting untuk mewujudkan bangsa yang bersatu. Kesannya, pada 14 September 1952, seramai lebih kurang 1.2 juta orang Cina dan 180 ribu orang India layak menjadi warganegara.

Mengadakan Pilihan Raya Majlis Perbandaran Kuala Lumpur

Kerajaan mengadakan pilihan raya tempatan pertama bertujuan menggalakkan penyertaan orang bukan Melayu dalam politik dan mendapatkan sokongan untuk menentang komunis.

Menawarkan Hadiah Wang Tunai

Hadiah wang tunai turut ditawarkan kepada penduduk yang dapat menangkap atau memberikan maklumat tentang gerila komunis. Contohnya, sesiapa yang berjaya menangkap Chin Peng, pemimpin PKM sama ada hidup atau mati akan diberikan hadiah sebanyak \$250 ribu.

Memenangi Kepercayaan Orang Asli

Templer berusaha untuk memenangi kepercayaan Orang Asli supaya mereka menyokong kerajaan dalam usaha menghapuskan komunis. Beliau mendirikan 14 kubu untuk mendapatkan sokongan Orang Asli. Kubu ini menyediakan kemudahan barangan keperluan harian, perubatan, pendidikan dan perlindungan.



Templer melakukan lawatan untuk mendampingi rakyat.

Sumber: Mohd Azzam Mohd Hanif Ghows, 2007. *The Malayan Emergency Revisited 1948–1960*. Edisi kedua. Kuala Lumpur: AMR Holding Sdn. Bhd.



Penduduk keluar mengundi.

Sumber: Mohd Azzam Mohd Hanif Ghows, 2007. *The Malayan Emergency Revisited 1948–1960*. Edisi kedua. Kuala Lumpur: AMR Holding Sdn. Bhd.

Memajukan Perkhidmatan Penerangan

Kerajaan turut memajukan perkhidmatan penerangan untuk mendapat sokongan penduduk tempatan. Jabatan Penerangan dan Perkhidmatan Radio Malaya dijadikan medium untuk menimbulkan kesedaran kepada masyarakat agar menyokong kerajaan membanteras komunis. Jabatan ini bertanggungjawab menyebarkan risalah antikomunis kepada penduduk dan risalah kerajaan kepada komunis di dalam hutan.

Memperkenalkan Kawasan Hitam dan Kawasan Putih

Kerajaan memperkenalkan konsep “kawasan hitam” dan “kawasan putih”. Kawasan hitam ialah kawasan yang terdapat kegiatan komunis yang aktif dan dikenakan perintah berkurung. Kawasan putih ialah kawasan yang diisytiharkan bebas daripada ancaman komunis.

Sehingga tahun 1954, kerajaan mengisytiharkan Melaka, Terengganu, Kedah, Perlis dan Negeri Sembilan sebagai kawasan putih.



Kawasan putih yang diisytiharkan di Melaka.

Sumber: Malaysia. Jabatan Warisan Negara, 2007. *Merdeka Obor Satu Perjuangan*. Kuala Lumpur: Jabatan Warisan Negara.

9. Rundingan Baling

Bagi menamatkan ancaman komunis dan mencapai kemerdekaan, Tunku Abdul Rahman mengadakan pertemuan dengan pemimpin PKM di Sekolah Inggeris, Baling, Kedah, pada 28 Disember 1955. Pertemuan tersebut melibatkan kerajaan Persekutuan Tanah Melayu dengan PKM. Wakil Persekutuan Tanah Melayu ialah Tunku Abdul Rahman yang ditemani oleh Tan Cheng Lock dan David Marshall, sementara PKM diwakili oleh Chin Peng, Chen Tien dan Rashid Maidin.

Tunku Abdul Rahman meminta Chin Peng membubarkan PKM, meletakkan senjata dan menyerah diri. Chin Peng pula menetapkan syarat, iaitu peletakan senjata dan penyerahan diri akan dibuat seandainya kerajaan bersetuju mengakui PKM sebagai sebuah parti politik yang sah. Tunku Abdul Rahman enggan menerima syarat tersebut. Oleh hal yang demikian, rundingan tersebut telah menemui kegagalan.



Kedatangan wakil kerajaan. Dua dari kiri David Marshall, Tan Cheng Lock dan Tunku Abdul Rahman.



Rashid Maidin, Chin Peng dan Chen Tien mewakili PKM dalam Rundingan Baling.

Sumber: Malaysia. Jabatan Warisan Negara, 2007. *Merdeka Obor Satu Perjuangan*. Kuala Lumpur: Jabatan Warisan Negara.

Kerajaan berusaha membanteras ancaman komunis melalui pelbagai kaedah. Antaranya termasuklah melalui ketenteraan dan mendapatkan kerjasama daripada rakyat seperti dalam perang saraf. Kejayaan ini mencerminkan kerjasama antara rakyat dengan kerajaan amat penting dalam usaha mempertahankan tanah air.

6.4 Kesan Zaman Darurat terhadap Negara Kita

Darurat memberikan kesan jangka panjang terhadap negara kita dari aspek politik dan sosioekonomi. Peristiwa darurat ini juga mempercepat usaha ke arah rundingan kemerdekaan.

Aspek Politik

Zaman darurat meninggalkan pelbagai kesan dari aspek politik seperti peningkatan jumlah warganegara, penubuhan Malayan Chinese Association (MCA) dan mempercepat kemerdekaan.

Peningkatan Jumlah Warganegara

Kerajaan telah melonggarkan syarat kewarganegaraan pada tahun 1952. Seramai lebih kurang 1.2 juta orang Cina dan 180 ribu orang India menjadi warganegara Persekutuan Tanah Melayu. Kelonggaran syarat ini menunjukkan pengorbanan orang Melayu terhadap kaum lain bagi mewujudkan perpaduan rakyat.

Penubuhan Malayan Chinese Association

Darurat mendorong Sir Henry Gurney mengambil langkah menawan hati penduduk Cina ke arah penubuhan parti politik berorientasikan tempatan. Hasilnya, Tan Cheng Lock membentuk Malayan Chinese Association (MCA) di Kuala Lumpur pada 27 Februari 1949. Penubuhan MCA meyakinkan British bahawa bukan semua orang Cina menyokong komunis. MCA juga bersedia berganding bahu dengan kerajaan memerangi komunis. Sehingga bulan Februari 1953, MCA mempunyai 250 ribu orang ahli. MCA membantu kerajaan dari segi kewangan dan menempatkan 500 ribu orang penduduk semula ke Kampung Baru.

Selain itu, MCA juga menjalankan kutipan derma melalui jualan loteri kebajikan. Kutipan jualan loteri tersebut didermakan kepada penduduk di Kampung Baru. Sehingga pertengahan tahun 1953, MCA berjaya mengumpulkan sejumlah \$2.5 juta bagi memperbaiki kehidupan penduduk Cina di Kampung Baru.

Mempercepat Kemerdekaan

British sedar pihaknya tidak boleh menamatkan darurat melalui strategi ketenteraan semata-mata. Darurat menjadi faktor yang mendorong British bersedia untuk mempercepat kemerdekaan Persekutuan Tanah Melayu.

Penubuhan Jawatankuasa Hubungan Antara Kaum (CLC) meningkatkan kesedaran politik dalam kalangan pemimpin kaum bahawa mereka boleh berkongsi kepentingan dan hala tuju yang sama melalui penubuhan Parti Perikatan (UMNO–MCA–MIC). Kemenangan Parti Perikatan dalam Pilihan Raya Umum 1955 memberikan keyakinan kepada British bahawa Persekutuan Tanah Melayu dapat menewaskan komunis melalui perpaduan penduduk yang berbilang kaum. Dalam suasana inilah, British memberikan kemerdekaan kepada Persekutuan Tanah Melayu. Dengan ini, PKM tidak mempunyai alasan untuk meneruskan perjuangannya.



Sebahagian ahli jawatankuasa MCA.

Sumber: Malaysia. Jabatan Warisan Negara, 2007. *Merdeka Obor Satu Perjuangan*. Kuala Lumpur: Jabatan Warisan Negara.



MCA merupakan pertubuhan berorientasikan tempatan yang ditubuhkan semasa zaman darurat. Terangkan kepentingan penubuhan MCA kepada masyarakat Cina.

Aspek Sosioekonomi

Zaman darurat menyebabkan kerugian harta benda, penderitaan rakyat, hubungan kaum terbatas dan meningkatkan jumlah kematian.

Meningkatkan Kos Perbelanjaan

Darurat menjejaskan perkembangan ekonomi dan meningkatkan kos perbelanjaan pihak British untuk menangani ancaman komunis. Anggaran purata kos darurat ialah sebanyak \$250 ribu hingga \$300 ribu sehari. Dengan itu, kerajaan terpaksa membelanjakan lebih \$10 juta sebulan atau \$120 juta setahun untuk membanteras ancaman komunis.

Di samping itu, kerajaan membelanjakan kos yang besar untuk menyelesaikan masalah penempatan semula penduduk di pinggir hutan. Dari tahun 1950 hingga tahun 1953, perbelanjaan kerajaan dianggarkan lebih \$7 juta untuk pembangunan di Kampung Baru.

Menyebabkan Penderitaan dan Kesengsaraan kepada Rakyat

Rakyat menghadapi penderitaan semasa zaman darurat ini. Kawasan ladang dan lombong menjadi sasaran serangan komunis menyebabkan kegiatan ekonomi negara terjejas. Pengeluaran tanaman padi dan makanan lain semakin berkurangan. Akhirnya, harga barang makanan dan keperluan harian melambung tinggi.

Sementara itu, peniaga, pekedai, pengusaha kebun, peladang dan pelombong mengalami kesukaran kerana mereka merupakan sasaran peras ugut komunis bagi mendapatkan wang dan bekalan makanan. Kegagalan memenuhi tuntutan komunis menyebabkan kemusnahan pada lombong, ladang dan kedai serta mengancam nyawa.

Penduduk juga menghadapi kesukaran untuk bergerak dan memperoleh bekalan keperluan kerana terpaksa mematuhi pelbagai peraturan yang dikenakan oleh kerajaan. Akibatnya, penduduk tidak dapat menjalankan kegiatan harian. Ramai pekebun dan pekerja lombong tidak dapat bekerja kerana perintah berkurang dikenakan kepada mereka. Catuan bekalan makanan yang dikenakan oleh kerajaan menyebabkan mereka bergantung pada makanan seperti ubi kayu, keledak dan jagung.

Pasukan keselamatan sedang menjalankan pemeriksaan ke atas barangan yang dibawa oleh penduduk tempatan dalam usaha menghapuskan komunis.

Sumber: Mohd Azzam Mohd Hanif Ghows, 2007. *The Malayan Emergency Revisited 1948–1960*. Edisi kedua. Kuala Lumpur: AMR Holding Sdn. Bhd.



Pemeriksaan sedang dijalankan oleh Home Guard untuk membanteras komunis.

Sumber: Mohd Azzam Mohd Hanif Ghows, 2007. *The Malayan Emergency Revisited 1948–1960*. Edisi kedua. Kuala Lumpur: AMR Holding Sdn. Bhd.



Merenggangkan Hubungan Kaum

Rancangan penempatan semula Kampung Baru didominasi oleh kaum tertentu. Kaum Cina dikumpulkan di kawasan petempatan yang sama, manakala kaum lain di petempatan lain. Petempatan baharu yang dilengkapi dengan prasarana biasanya berkembang menjadi bandar baharu, manakala kaum Melayu hanya tertumpu di kampung yang serba kekurangan.

Kawalan pasukan keselamatan yang ketat menyebabkan hubungan dengan kaum lain terbatas. Kehidupan demikian tidak memberikan ruang kepada penduduk Kampung Baru untuk bersosial dengan kaum lain. Pengasingan ini menyebabkan hubungan antara kaum semakin renggang.



Perdana Menteri Persekutuan Tanah Melayu, Tunku Abdul Rahman menandatangani penamatan Ordinan Peraturan-Peraturan Darurat 1948. Sumber: Pusat Maklumat Utusan dan Unit Foto Utusan Melayu (M) Bhd.

Penamatan Darurat

Darurat telah menyebabkan banyak nyawa terkorban, kemusnahan harta benda dan membawa kesengsaraan kepada rakyat. Penamatan zaman darurat di seluruh negara berkuat kuasa mulai 31 Julai 1960. Dengan itu, berakhirilah zaman darurat yang berlangsung selama 12 tahun di negara kita.

Darurat meninggalkan kesan dari aspek politik dan sosioekonomi. Darurat juga menyebabkan rakyat hidup dalam penderitaan.

Tempoh darurat selama 12 tahun menyebabkan kesengsaraan dan kesulitan kepada penduduk tempatan. Tindakan komunis memusnahkan kemudahan asas serta menyerang penduduk dan anggota keselamatan menyebabkan keadaan huru-hara di negara kita ketika itu. Pelbagai usaha dilakukan oleh kerajaan untuk membanteras komunis dan mengembalikan keamanan negara kita. Bagi menghargai keamanan yang dikecapi, kita perlu bersama-sama mempertahankan negara daripada musuh.

Jumlah Korban Zaman Darurat

Darurat menyebabkan banyak anggota pasukan keselamatan, komunis dan orang awam terkorban. Darurat menyebabkan penderitaan dan kesengsaraan kepada penduduk Persekutuan Tanah Melayu.

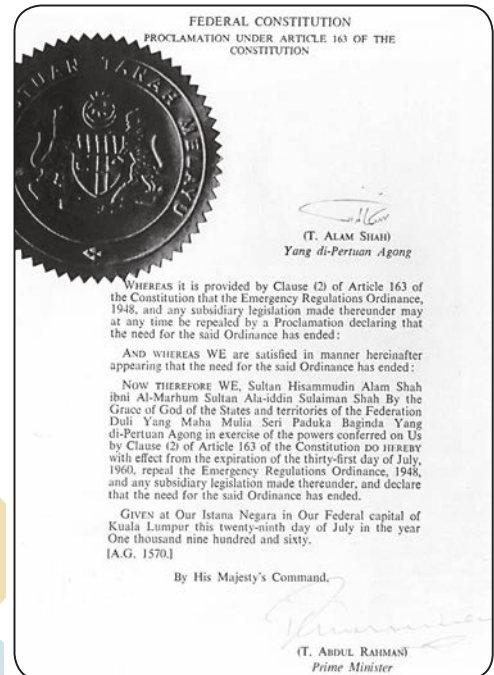

Repeal of The Emergency Regulation.

Sumber: Mohd Azzam Mohd Hanif Ghows, 2007. *The Malayan Emergency Revisited 1948–1960*. Edisi kedua. Kuala Lumpur: AMR Holding Sdn. Bhd.



Berdasarkan peta pemikiran yang sesuai, lakarkan kesan zaman darurat di negara kita.



ANCAMAN KOMUNIS DAN PERISYTIHARAN DARURAT

Kemasukan Pengaruh Komunis di Negara Kita

- Kemasukan Pengaruh Komunis dari China
- Kemasukan Pengaruh Komunis dari Indonesia
- Penubuhan Parti Komunis Malaya

Ancaman Komunis di Negara Kita

- Perisytiharan Darurat
- Tindakan Komunis

Usaha Menangani Ancaman Komunis

- Penguatkuasaan Undang-Undang Darurat
- Pemerkasaan Pasukan Keselamatan
- Pendaftaran Kebangsaan dan Kad Pengenalan
- Rancangan Briggs
- Tawaran Pengampunan
- Kempen Bulan Rakyat Melawan Penjahat
- Perintah Berkurung
- Perang Saraf
- Rundingan Baling

Kesan Zaman Darurat terhadap Negara Kita

- Aspek Politik
- Aspek Sosioekonomi
- Penamatan Darurat

Aktiviti 1: Hentian Bas (Bus Stop)

Arahan:

1. Beberapa buah hentian diwujudkan di dalam kelas. Setiap satu hentian disediakan soalan.
2. Murid bergerak secara berkumpulan dari satu hentian ke hentian yang lain untuk membincangkan soalan yang disediakan.
3. Murid berkongsi pendapat dan merekodkan komen serta maklumat yang diperolehi.

Stesen 1 - Berdasarkan gambar yang berikut, apakah yang anda faham tentang Rancangan Briggs?



Sumber: Mohd Azzam Mohd Hanif Ghows, 2007. *The Malayan Emergency Revisited 1948–1960*. Edisi kedua. Kuala Lumpur: AMR Holding Sdn. Bhd.

Stesen 2 - Bagaimanakah kerajaan menangani ancaman komunis semasa zaman darurat?

Stesen 3 - Jelaskan peranan pasukan polis semasa zaman darurat.

Stesen 4 - Terangkan peranan pasukan tentera semasa zaman darurat.

Aktiviti 2: Saya Lihat, Saya Fikir, Saya Tanya (I See, I Think, I Wonder)**Arahan:**

1. Catatkan perkara yang anda lihat.
2. Fikirkan perkara yang anda lihat.
3. Tanyakan soalan yang berkaitan dengan gambar di bawah.

Gambar di bawah merujuk peristiwa Rundingan Baling 1955.



Sumber: Wendy Khadijah Moore, 2004. *Malaysia: A Pictorial History 1400 – 2004*. Kuala Lumpur: Arkib Negara Malaysia dan The New Straits Times Press (Malaysia) Berhad.

Secara berkumpulan, bincangkan soalan yang berikut:

- (a) Apakah yang anda lihat di dalam gambar?
- (b) Bincangkan peristiwa Rundingan Baling 1955.
- (c) Mengapakah Rundingan Baling 1955 menemui kegagalan?
- (d) Apakah peranan anda untuk mengekalkan kedaulatan negara ini?



1. Dialog di bawah mungkin berlaku pada zaman darurat di Tanah Melayu.

Pegawai British:	Tuan, kita menghadapi kesukaran untuk membanteras ancaman komunis kerana mereka mendapat bantuan daripada Min Yuen.
Pesuruhjaya Tinggi British:	Jika begitu, saya akan arahkan Sir Harold Briggs untuk menangani masalah ini.

Bagaimanakah Sir Harold Briggs menyelesaikan masalah tersebut?

- A. Mengisytiharkan darurat
 - B. Melancarkan perang saraf
 - C. Memperkenalkan tawaran pengampunan
 - D. Melaksanakan kawasan penempatan semula
2. Gambar yang berikut merujuk Sir Gerald Templer semasa melancarkan perang saraf.



Bagaimanakah beliau mendapatkan sokongan penduduk supaya menyokong usaha perang saraf tersebut?

- A. Mewujudkan Kampung Baru
 - B. Memperkenalkan kad pengenalan
 - C. Membawa masuk tentera Komanwel
 - D. Melonggarkan syarat kewarganegaraan
3. Kerajaan membelanjakan sebanyak \$250 ribu hingga \$300 ribu sehari untuk pertahanan negara antara tahun 1948 hingga tahun 1960.

Mengapakah keadaan sedemikian berlaku?

- A. Menamatkan konfrontasi
- B. Membendung rusuhan kaum
- C. Menghapuskan kegiatan lanun
- D. Membanteras ancaman komunis



4. Petikan yang berikut tentang perang saraf.

Perang di Tanah Melayu ialah perang saraf. Penyelesaiannya tidak terletak di tangan individu dan tidak di tangan kerajaan di United Kingdom. Tanggungjawab ini terletak di tangan kita semua, rakyat Tanah Melayu dan kerajaan yang berkhidmat untuk mereka.

Sir Gerald Templer

Sumber: *The Straits Times*, 8 Februari 1952, hlm. 7.

- Apakah maksud perang saraf?
- Mengapakah Sir Gerald Templer memperkenalkan kempen perang saraf untuk membanteras ancaman komunis di Tanah Melayu?
- Sejauh manakah pelaksanaan perang saraf mencapai matlamatnya?
- Berdasarkan pengetahuan sejarah anda, syorkan langkah yang perlu dilakukan oleh rakyat untuk membantu kerajaan membanteras ancaman komunis.

5. Gambar di bawah menunjukkan Sir Donald MacGillivray sedang memeriksa perbarisan *The Boys Wing of the Federation Military College* bersempena dengan perasmian Federal Military College (FMC) di Port Dickson pada tahun 1954.



Sumber: Mohd Azzam Mohd Hanif Ghows, 2007. *The Malayan Emergency Revisited 1948 – 1960*. Edisi kedua. Kuala Lumpur: AMR Holding Sdn. Bhd.

- Pada pandangan anda, mengapakah British menubuhkan institusi tersebut?
- Setiap murid perlu menyertai pasukan badan beruniform di sekolah. Apakah kepentingan menyertai pasukan badan beruniform ini?
- Bagaimanakah anda dapat memainkan peranan untuk menggerakkan masyarakat supaya menghargai sumbangan pasukan keselamatan kepada keamanan dan keharmonian negara?



Nilai, Patriotisme dan Iktibar

- Kestabilan dan kemakmuran negara yang kita kecapi pada masa ini perlu dikekalkan.
- Kestabilan dan kemakmuran negara merupakan hasil perjuangan masyarakat terdahulu yang harus dipertahankan demi kelangsungan generasi akan datang.
- Semangat juang dan pengorbanan mereka yang berjuang demi kestabilan dan kemakmuran negara hendaklah dicontohi dan dihargai.

Diri dan Keluarga

Kestabilan dan kemakmuran negara yang kita nikmati pada hari ini disebabkan oleh pengorbanan generasi masa lalu. Oleh sebab itu, kita harus menerapkan semangat sedia berkorban untuk membolehkan kita melindungi ahli keluarga dan masyarakat daripada ancaman musuh negara.

Negara

Kestabilan, keselamatan, keamanan, keharmonian dan kesejahteraan merupakan faktor anjakan pembangunan dan pemodenan negara yang berjalan dengan jayanya.



Pemodenan angkatan tentera merupakan usaha kerajaan untuk memelihara keselamatan negara daripada ancaman musuh.

Sumber: Pusat Maklumat Utusan dan Unit Foto Utusan Melayu (M) Bhd.

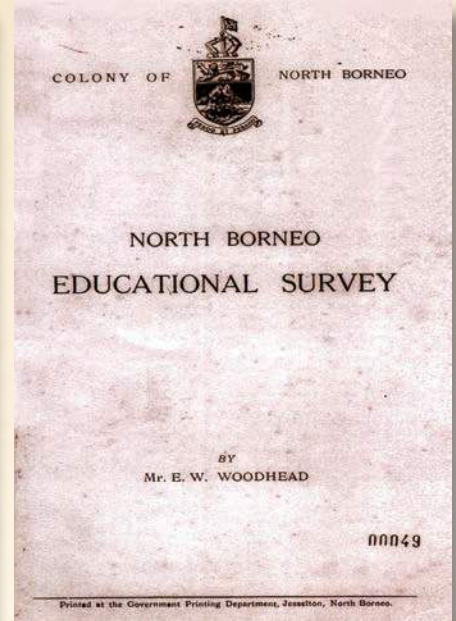
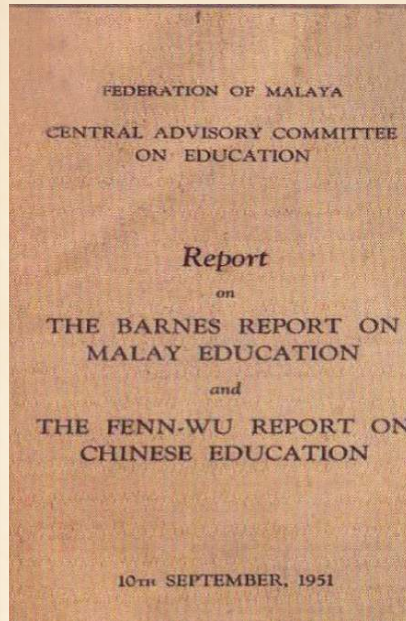
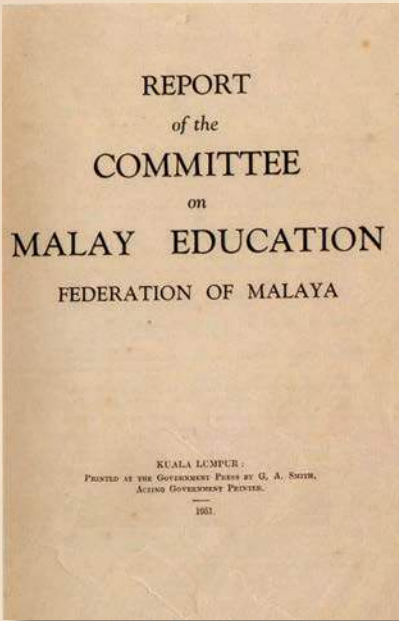

BAB 7

USAHA KE ARAH KEMERDEKAAN

Sinopsis

Kesedaran politik selepas Perang Dunia Kedua mencetuskan aspirasi rakyat untuk mencapai kemerdekaan. Idea negara merdeka dicetuskan oleh pelbagai golongan untuk membentuk negara yang berdaulat. Usaha mencapai kemerdekaan dilakukan bagi memenuhi gesaan British supaya perpaduan rakyat berbilang kaum dapat diwujudkan sebagai prasyarat untuk merdeka. Oleh sebab itu, penubuhan Jawatankuasa Hubungan Antara Kaum (CLC), pembentukan Sistem Ahli dan sistem pendidikan kebangsaan serta kerjasama parti politik dilakukan sebagai usaha ke arah kemerdekaan.

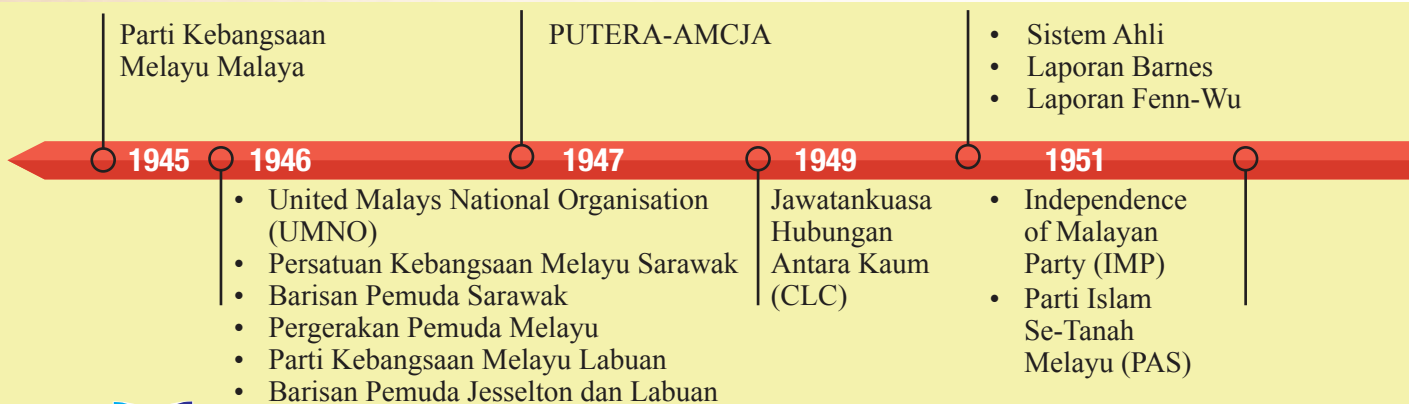



Inti Pati Pembelajaran

1. Latar belakang idea negara merdeka.
2. Penubuhan Jawatankuasa Hubungan Antara Kaum.
3. Pembentukan Sistem Ahli.
4. Pembentukan sistem pendidikan kebangsaan.
5. Penubuhan parti politik.



Elemen Kewarganegaraan dan Nilai Sivik

1. Kepentingan mempertahankan kedaulatan negara.
2. Permuafakatan dalam menjamin keharmonian masyarakat di negara kita.
3. Kepentingan pendidikan untuk kesejahteraan negara.
4. Berorganisasi dalam perjuangan.



Kemahiran Pemikiran Sejarah

1. Memahami kronologi usaha ke arah kemerdekaan.
2. Meneroka bukti kejayaan pembentukan kerjasama antara kaum.
3. Membuat imaginasi kegigihan pemimpin dalam membentuk perpaduan kaum.
4. Membuat interpretasi keperluan membentuk sistem pendidikan kebangsaan.
5. Membuat rasionalisasi kepentingan memelihara keharmonian dalam masyarakat berbilang kaum.

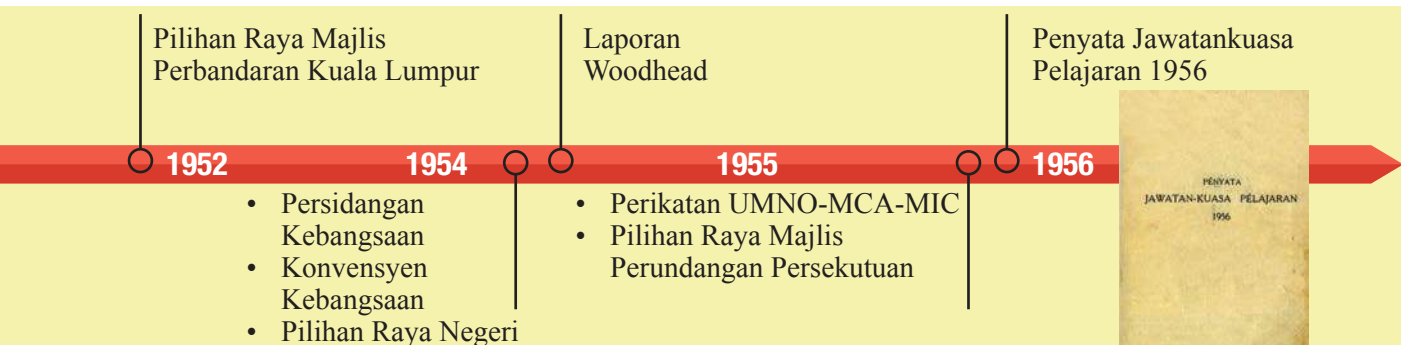
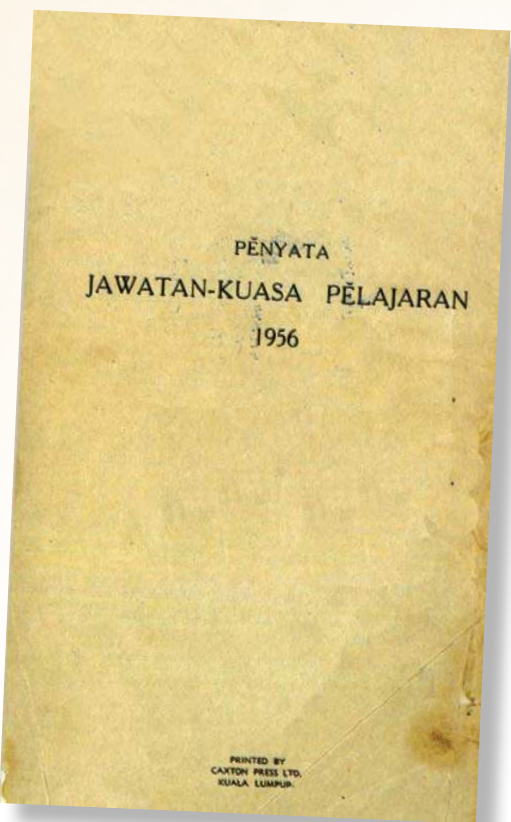

7.1 Latar Belakang Idea Negara Merdeka

Perkembangan politik antarabangsa dan serantau mempengaruhi gelombang politik di negara kita. Benih kesedaran politik yang tumbuh di serata tempat mencetuskan idea negara merdeka.

1938

Kesatuan Melayu Muda

Kesatuan Melayu Muda (KMM) pimpinan Ibrahim Haji Yaakob memperjuangkan kemerdekaan tanah air melalui konsep Melayu Raya. Idea ini merupakan penyatuan bangsa dan dunia Melayu berdasarkan aspek persamaan daerah, darah, kebudayaan dan bahasa yang menjadi satu rumpun yang sama, iaitu Melayu. Selepas KMM diharamkan, idea Melayu Raya terus diperjuangkan oleh Kesatuan Rakyat Indonesia Semenanjung (KRIS) dan Parti Kebangsaan Melayu Malaya (PKMM).

1945

Parti Kebangsaan Melayu Malaya

Parti Kebangsaan Melayu Malaya (PKMM) dipimpin oleh Dr. Burhanuddin al-Helmi, Ishak Haji Muhammad dan Ahmad Boestamam. Parti ini menetapkan matlamat politik untuk menanani semangat kebangsaan dan bekerjasama dengan kaum lain bagi membentuk perpaduan. PKMM memperjuangkan kemerdekaan melalui konsep Melayu Raya. Melalui slogan “Merdeka”, PKMM berhasrat mendaulatkan hak rakyat dalam politik, ekonomi, agama, sosial dan kebudayaan.

1946

Angkatan Pemuda Insaf

Angkatan Pemuda Insaf (API) dipimpin oleh Ahmad Boestamam. Pertubuhan ini memperjuangkan idea negara merdeka yang menekankan pemerintahan demokrasi dan dasar ekonomi yang mengutamakan rakyat serta keadilan sosial. Risalah Testament Politik API diterbitkan pada bulan Disember 1946 dengan slogan “Merdeka dengan Darah” menyeru perjuangan mencapai kemerdekaan bangsa dan tanah air dengan jalan terbuka secara lembut. Namun begitu, perjuangan akan diteruskan melalui kekerasan jika terpaksa. Pendekatan dan imej radikal ini menyebabkan API diharamkan oleh British.

Persatuan Kebangsaan Melayu Sarawak

Persatuan Kebangsaan Melayu Sarawak di bawah pimpinan Datu Patinggi Abang Haji Abdillah mempelopori gerakan yang menentang penyerahan Sarawak kepada British. Pertubuhan ini mahu Sarawak menjadi negeri merdeka di bawah pemerintahan Raja Brooke. Pertubuhan ini ingin berkerajaan sendiri sebagaimana yang dijanjikan dalam Perlembagaan 1941 oleh Raja Brooke.

Pergerakan Pemuda Melayu

Kontroversi penyerahan Sarawak kepada British melahirkan Pergerakan Pemuda Melayu (PPM) di Sibu yang rela berkorban jiwa untuk mendapatkan kemerdekaan penuh Sarawak. Catatan “Merdeka” dalam surat-menyurat PPM menjelaskan bahawa gerakan PPM adalah untuk memerdekakan Sarawak. Anggota PPM menubuhkan pakatan sulit Rukun 13 yang nekad membunuh gabenor, pegawai British dan Datu Melayu yang menyokong penyerahan Sarawak. Penubuhan Rukun 13 membuktikan kebencian PPM terhadap kolonial.

United Malays National Organisation

United Malays National Organisation (UMNO) yang dipimpin oleh Dato' Onn Jaafar berusaha menyatukan orang Melayu untuk mempertahankan hak bangsa Melayu dan kedudukan Raja-raja Melayu. Dengan slogan “Hidup Melayu”, UMNO berjuang menentang Malayan Union bagi memelihara *status quo* orang Melayu dan kedaulatan Raja-raja Melayu. Pada tahun 1951, slogan UMNO diubah kepada “Merdeka” untuk memperjuangkan kemerdekaan Tanah Melayu melalui perundingan.

1946

Parti Kebangsaan Melayu Labuan

Perjuangan PKMM untuk kemerdekaan Tanah Melayu mempengaruhi penubuhan Parti Kebangsaan Melayu Labuan (PKML) di Sabah. PKML yang dipimpin oleh Tengku Noordin dan Zakaria Gunn menjalankan dasar tidak bekerjasama dengan penjajah dan menuntut Sabah dimerdekakan daripada British. Laungan “Hidup Melayu-Merdeka” dalam penulisan surat Zakaria Gunn kepada ahli PKML menekankan kesedaran kebangsaan untuk merdeka.

Malayan Indian Congress

Malayan Indian Congress (MIC) yang diasaskan oleh John Thivy meletakkan objektif untuk bekerjasama dengan kaum lain dalam usaha memperjuangkan kemerdekaan Tanah Melayu. MIC menegaskan bahawa kewarganegaraan yang tunggal kepada mereka yang menerima Tanah Melayu sebagai tanah air dan sedia melafazkan taat setia kepada Tanah Melayu.

1947

Hizbul Muslimin

Perhimpunan rakyat di Maahad al-Ehya Assharif, Gunung Semanggol, Perak, melahirkan Majlis Agama Islam Tertinggi (MATA) yang diterajui oleh ulama berpengaruh seperti Abu Bakar al-Baqir, Sheikh Fadhlulah Suhaimi dan Sheikh Abdullah Fahim. Perhimpunan MATA melahirkan Hizbul Muslimin dengan matlamat mencapai kemerdekaan Tanah Melayu sebagai negara Islam. British yang tidak senang dengan asas perjuangan Hizbul Muslimin telah mengharamkan pertubuhan tersebut.

1949

Malayan Chinese Association

Tan Cheng Lock yang memimpin Malayan Chinese Association (MCA) menegaskan bahawa MCA mempunyai tugas untuk menjadikan Tanah Melayu yang berbilang kaum sebuah negara yang berdemokrasi penuh. Bagi menjayakan matlamat tersebut, MCA berusaha menyatukan masyarakat Cina dan bekerjasama dengan semua kaum di Tanah Melayu dalam keadaan harmoni untuk kemerdekaan Tanah Melayu.

1951

Parti Islam Se-Tanah Melayu

Idea negara Islam telah diteruskan melalui penubuhan Parti Islam Se-Tanah Melayu (PAS). Dr. Burhanuddin al-Helmi, Yang Dipertua PAS, menegaskan bahawa PAS bercita-cita membina satu negara dan satu bangsa yang teguh dengan bahasa Melayu sebagai bahasa kebangsaan dan rasmi yang tunggal. Kemerdekaan bagi PAS ialah Tanah Melayu merdeka dengan menjalankan hukum Islam.

Independence of Malayan Party (IMP)

Dato' Onn Jaafar mengasaskan penubuhan Independence of Malayan Party (IMP) untuk melaksanakan idea “Tanah Melayu untuk Malayan”. Selepas tahun 1949, pemikiran politik Dato' Onn Jaafar terarah kepada perpaduan kebangsaan. Bagi Dato' Onn Jaafar, tuntutan kemerdekaan tidak boleh dibuat tanpa kerjasama kaum lain yang diterima menjadi rakyat Tanah Melayu. Beliau mahu orang Melayu menjadi pemimpin kepada orang bukan Melayu yang turut mempunyai hak dalam politik dan ekonomi.

Idea negara merdeka tercetus secara menyeluruh dalam kalangan penduduk di negara kita yang meliputi pelbagai ideologi terhadap keinginan bebas daripada kolonial British. Walaupun wujud kepelbagaian idea negara merdeka, semuanya menjurus ke arah matlamat yang sama, iaitu mempertahankan kedaulatan negara.

7.2 Jawatankuasa Hubungan Antara Kaum

Ketegangan hubungan antara kaum yang semakin meningkat selepas Perang Dunia Kedua menimbulkan kesedaran pemimpin kaum dan kerajaan British tentang kepentingan perpaduan. British memberikan mesej bahawa kemerdekaan hanya akan diberikan apabila kerjasama antara tiga kaum utama, iaitu Melayu, Cina dan India dapat diwujudkan. Berikutan itu, perundingan antara pemimpin kaum dilakukan untuk mewujudkan kestabilan politik, ekonomi dan sosial ke arah mencapai status berkerajaan sendiri.

Penubuhan Jawatankuasa Hubungan Antara Kaum

Jawatankuasa Hubungan Antara Kaum atau Communities Liaison Committee (CLC) ditubuhkan pada Januari 1949 yang menghimpunkan pemimpin utama masyarakat pelbagai kaum.

Objektif pembentukan CLC:

Mengkaji hubungan kaum secara mendalam.

Membetulkan keadaan politik, ekonomi dan sosial supaya wujud pembahagian yang adil untuk semua komuniti.

Mewujudkan keadaan harmoni dan muhibah dalam kalangan penduduk di negara ini.

Moto CLC ialah “Kesamaan dan Keadilan untuk Penduduk Tanah Melayu”.



E.E.C. Thuraisingham, Pengerusi CLC.

Sumber: J.M. Fernando, Zulkanain Abdul Rahman dan Abdullah Zakaria Ghazali, 2013. *E.E.C. Thuraisingham A Malaysian Patriot*. Kuala Lumpur: Penerbit Universiti Malaya.



Secara berkumpulan, bincangkan persoalan yang berikut:

Mengapakah British mementingkan kerjasama dan perpaduan kaum sebagai prasyarat untuk memberikan kemerdekaan kepada negara kita?

Kongsikan dapatan kumpulan anda dengan kumpulan lain.

Anggota Jawatankuasa Hubungan Antara Kaum

Penasihat

Malcolm MacDonald (Gabenor Jeneral British di Asia Tenggara)

Pengerusi

E.E.C. Thuraisingham (wakil orang Ceylon)

Wakil Melayu

- Dato' Onn Jaafar (Menteri Besar Johor/ Presiden UMNO)
- Dato' Abdul Wahab Abdul Aziz
Dato' Panglima Bukit Gantang
(Menteri Besar Perak)
- Mohd. Salleh Hakim
(Ahli Majlis Perundangan Negeri Selangor)
- Dr. Mustapha Osman
(Ahli Jawatankuasa Kerja UMNO)
- Zainal Abidin Haji Abas
(Setiausaha Agung UMNO)

Wakil Cina

- Tan Cheng Lock (Melaka)
- Lee Tiang Keng (Pulau Pinang)
- C.C. Tan (Singapura)
- Yong Shook Lin (Selangor)

Ahli Lain

- Roland Braddell (wakil orang Eropah)
- L.R. Doraisamy Iyer (wakil kaum India)
- Dr. J.S. Goonting (wakil orang Serani)

Jawatankuasa Hubungan Antara Kaum (CLC) telah meningkatkan kesedaran kerjasama politik dalam kalangan pemimpin kaum. Pemimpin sedar bahawa mereka perlu berkongsi kepentingan dan membentuk hala tuju yang sama, iaitu membawa negara ke arah kemerdekaan serta pembinaan negara dan bangsa.



Ilustrasi kerjasama dan toleransi pemimpin kaum dalam pembentukan rupa bangsa Tanah Melayu.

Sumber: Ubah suai daripada Ramlah Adam, 1994. *Dato' Onn Pengasas Kemerdekaan*. Kuala Lumpur: Dewan Bahasa dan Pustaka.



Membuat Imaginasi

Tafsirkan ilustrasi di atas. Kongsi tafsiran dengan rakan anda.



Bincangkan kepentingan sikap bertoleransi dalam masyarakat berbilang kaum.

Peranan Jawatankuasa Hubungan Antara Kaum

Jawatankuasa Hubungan Antara Kaum (CLC) berperanan untuk menyelesaikan pelbagai isu yang melibatkan pertikaian antara kaum. Antara isu tersebut termasuklah politik, kedudukan istimewa orang Melayu, kedudukan ekonomi orang Melayu, kewarganegaraan orang bukan Melayu dan pendidikan.

ISU

Politik

Persediaan ke arah berkerajaan sendiri.

Kedudukan Istimewa Orang Melayu

Orang Melayu menuntut diperakui kedudukan istimewa sebagai penduduk asal rantau Alam Melayu.

Kedudukan Ekonomi Orang Melayu

Orang Melayu tidak memperoleh peluang yang sama seperti kaum bukan Melayu dalam sektor perniagaan dan perusahaan.

Kewarganegaraan Bukan Melayu

Ketegasan orang Melayu terhadap pemberian syarat kewarganegaraan kepada kaum bukan Melayu.

Pendidikan

Sistem persekolahan yang berbeza-beza mengikut kaum, menggunakan bahasa pengantar, buku teks dan sukatan pelajaran yang berlainan.

PERANAN CLC

Mencadangkan peralihan ke arah berkerajaan sendiri dilakukan dengan memberikan pengalaman pilihan raya secara berperingkat kepada penduduk Tanah Melayu.

Bersetuju agar orang Melayu wajar mempunyai kedudukan istimewa kerana menunjukkan taat setia yang tidak berbelah bahagi dan mengiktiraf negara ini satu-satunya tanah air mereka.

Mencadangkan penubuhan agensi untuk meningkatkan ekonomi dan pendidikan orang Melayu.

Bersetuju kewarganegaraan kepada kaum bukan Melayu penting bagi memupuk taat setia kepada Tanah Melayu dan kerjasama dalam kalangan penduduk.

Mencadangkan sistem pendidikan yang seragam untuk memupuk kesetiaan dan perpaduan kaum di Tanah Melayu.

Jawatankuasa Hubungan Antara Kaum memainkan peranan yang berkesan untuk membentuk persefahaman antara pemimpin kaum di Tanah Melayu. Penyelesaian isu berkaitan dengan kaum melalui pendekatan muafakat dan bertoleransi adalah penting untuk mewujudkan keharmonian kaum dan memelihara kestabilan politik. Penyelesaian masalah melalui perundingan yang dilakukan oleh pemimpin kaum sewajarnya diteladani untuk mengukuhkan persefahaman dan kesejahteraan masyarakat di negara kita yang berbilang kaum.

KESAN KE ARAH PERPADUAN KAUM

Pilihan raya diadakan pada peringkat majlis bandaran, majlis negeri dan juga Majlis Perundangan Persekutuan.

Kedudukan istimewa orang Melayu di negara ini diperakui dan kepentingan sah kaum lain diiktiraf.

Penubuhan Lembaga Pembangunan Industri Desa (RIDA) pada tahun 1950 merupakan tuntutan daripada Dato' Onn Jaafar. Beliau berpendapat bahawa bantuan ekonomi dan kemajuan luar bandar perlu sebagai tolak ansur terhadap persetujuan orang Melayu melonggarkan syarat kewarganegaraan kepada kaum bukan Melayu.

Syarat kewarganegaraan dilonggarkan untuk memberikan kedudukan politik kepada kaum bukan Melayu dan melahirkan semangat patriotik serta bertanggungjawab kepada negara.

Penubuhan jawatankuasa pendidikan untuk mengkaji sistem pendidikan bagi melahirkan pendidikan yang seragam dan diterima oleh semua kaum.

7.3 Sistem Ahli

Selepas Perang Dunia Kedua, British menjalankan dasar dekolonisasi, iaitu menyediakan langkah berkerajaan sendiri secara beransur-ansur kepada tanah jajahannya. Kekurangan pegawai tempatan dalam perkhidmatan kerajaan menyebabkan Dato' Onn Jaafar meminta agar tindakan diambil untuk menambah peluang pentadbiran kepada wakil tempatan dalam usaha menyediakan Tanah Melayu ke arah kemerdekaan. Cadangan beliau yang selari dengan dasar British membawa kepada pembentukan Sistem Ahli.

Pada tahun 1951, Sir Henry Gurney, Pesuruhjaya Tinggi British mengumumkan senarai anggota Sistem Ahli.

Sistem Ahli merupakan sistem yang melatih penduduk tempatan menerajui pentadbiran Persekutuan Tanah Melayu.

Beberapa orang anggota Majlis Perundangan Persekutuan (MPP) diberikan tanggungjawab terhadap beberapa jabatan dan agensi kerajaan.

Sistem Ahli memberikan latihan kepada penduduk tempatan berkaitan dengan pentadbiran negeri sebelum British memberikan kemerdekaan.

Pembentukan Sistem Ahli

Sistem Ahli dilaksanakan pada bulan April 1951 hingga bulan Jun 1955, iaitu sebelum pilihan raya MPP diadakan pada bulan Julai 1955.

Tiga portfolio kekal di bawah pentadbiran British:

- Hal Ehwal Ekonomi
- Perindustrian dan Perhubungan Sosial
- Perumahan dan Kerja Raya.

Pada tahun 1954, berlaku rombakan Sistem Ahli. Beberapa portfolio baharu diwujudkan dan dijabat oleh warganegara Persekutuan Tanah Melayu yang menjadi anggota MPP.

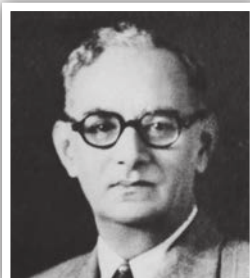

Dato' Onn Jaafar,
Ahli Hal Ehwal Dalam
Negeri.



E.E.C. Thuraisingham,
Ahli Pelajaran.



Lee Tiang Keng,
Ahli Kesihatan.



Tunku Yaacob ibni
Sultan Abd. Hamid,
Ahli Pertanian dan Perhutanan.



Dato' Mahmud Mat,
Ahli Tanah, Lombong
dan Perhubungan.



Dato' Nik Ahmad Kamil,
Ahli Kerajaan Tempatan,
Perumahan dan Perancang
Bandar (1954).



H.S. Lee,
Ahli Pengangkutan
(1954).

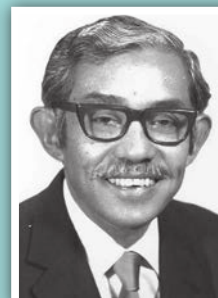

Dr. Ismail Abdul
Rahman,
Ahli Hasil Bumi (1954).



Dato’ Onn Jaafar sebagai “Menteri” Hal Ehwal Dalam Negeri Persekutuan Tanah Melayu bertanggungjawab untuk menjaga:

- Hal ehwal imigran.
- Penyiaran dan pencetakan.
- Hubungan negeri Melayu dengan Negeri-negeri Selat.
- Hal ehwal menunaikan haji.
- Pendaftaran kerakyatan.
- Perkahwinan.
- Kematian.

Lembaga Pembangunan Industri Desa atau Rural Industrial Development Authority (RIDA), Jabatan Pilihan Raya dan Jabatan Rupa Bangsa Nasional juga di bawah tanggungjawab beliau.

Sumber: Ramlah Adam, 1994. Dato’ Onn Jaafar Pengasas Kemerdekaan. Kuala Lumpur: Dewan Bahasa dan Pustaka.



Sekiranya anda merupakan pemimpin tempatan, apakah cadangan anda untuk mengukuhkan Sistem Ahli sebagai persediaan ke arah berkerajaan sendiri?

- Menyediakan asas penting untuk melatih orang tempatan ke arah berkerajaan sendiri.
- Memberikan pendedahan kepada penduduk tempatan untuk belajar mentadbir dan menerajui kerajaan menjelang kemerdekaan.
- Menentukan kemerdekaan yang diperoleh mendapat sokongan seluruh penduduk Persekutuan Tanah Melayu.

Kepentingan Sistem Ahli ke Arah Kemerdekaan

Merupakan proses memupuk perpaduan kaum kerana ahlinya terdiri daripada gabungan pemimpin pelbagai kaum.

Sistem Ahli memberikan pendedahan yang baik kepada penduduk tempatan untuk mentadbir dan menerajui kerajaan. Hal ini sesuai dengan dasar British yang memberikan tempoh peralihan pentadbiran menjelang kemerdekaan negara kita.

7.4 Sistem Pendidikan Kebangsaan

Semasa di bawah pentadbiran British, sistem persekolahan berkembang mengikut kaum. Terdapat **sekolah vernakular** Melayu, sekolah vernakular Cina dan sekolah vernakular Tamil, di samping sekolah aliran agama dan sekolah Inggeris. Persekolahan di Sarawak dan Sabah juga terbahagi kepada sekolah vernakular Melayu, sekolah Cina dan sekolah mubaligh Kristian. Sistem persekolahan yang menggunakan bahasa pengantar dan kurikulum yang berlainan menimbulkan jurang perbezaan ekonomi dan sosial yang ketara antara rakyat berbilang kaum. Sistem seperti ini menghalang usaha menyatupadukan rakyat ke arah melahirkan satu identiti bangsa dan negara.

Usaha ke Arah Pembentukan Sistem Pendidikan Kebangsaan Melalui Penubuhan Jawatankuasa Pelajaran di Tanah Melayu, Sarawak dan Sabah

1

Laporan Barnes 1951

- Jawatankuasa Pelajaran Melayu dipengerusikan oleh L.J. Barnes.
- Menekankan kepentingan sekolah rendah untuk membina satu rupa bangsa penduduk yang menganggap Tanah Melayu sebagai tempat tinggal yang kekal dan tumpuan taat setia.

Antara kandungan Laporan Barnes termasuklah seperti yang berikut:

- Sekolah rendah menggunakan bahasa Melayu atau bahasa Inggeris sebagai bahasa pengantar.
- Sekolah menengah menggunakan bahasa Inggeris sebagai bahasa pengantar.



Sekolah vernakular ialah sekolah yang menggunakan bahasa ibunda sebagai bahasa pengantar.

2

Laporan Fenn-Wu 1951

- Diterbitkan berikutan dengan bantahan daripada masyarakat Cina terhadap Laporan Barnes.
- Mengkaji pendidikan Cina.
- Mencadangkan penambahbaikan untuk menjadikan sekolah Cina sebagai institusi yang memberikan faedah kepada penduduk Tanah Melayu.

Antara kandungan Laporan Fenn-Wu termasuklah seperti yang berikut:

- Sekolah Cina diteruskan secara berasingan di bawah sistem kebangsaan.
- Pendidikan sekolah Cina haruslah berorientasikan Tanah Melayu.

Laporan Barnes yang mengkaji pelajaran Melayu.

Sumber: Malaysia. Kementerian Pelajaran Malaysia, 2010. *Sejarah Perguruan Malaysia: Warisan Cendekiawan*. Kuala Lumpur: Kementerian Pelajaran Malaysia.

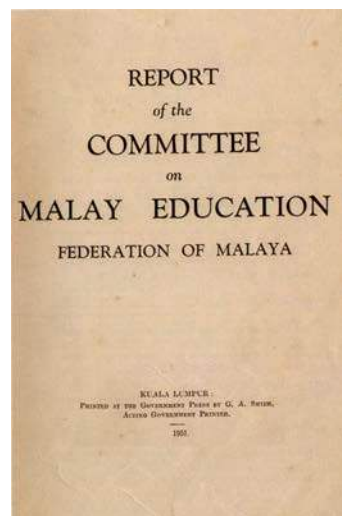

3

Ordinan Pelajaran 1952

- Diluluskan selepas Jawatankuasa Penasihat Pusat Pelajaran meneliti Laporan Barnes dan Laporan Fenn-Wu.
- Ordinan ini bertujuan membentuk sistem pendidikan yang menggunakan bahasa rasmi Persekutuan.
- Semua murid daripada pelbagai bangsa disatukan dalam satu sistem berorientasikan Tanah Melayu.

Antara perkara yang termaktub dalam Ordinan Pelajaran 1952, termasuklah seperti yang berikut:

- Tanah Melayu mempunyai dua jenis sekolah rendah, iaitu sekolah yang menggunakan bahasa Melayu dan bahasa Inggeris sebagai bahasa pengantar.
- Bahasa Cina dan bahasa Tamil diajar sebagai bahasa ketiga di sekolah rendah sekiranya terdapat 15 orang murid dalam kumpulan yang sama.
- Sekolah menengah menggunakan bahasa Inggeris sebagai bahasa pengantar.

Ordinan Pelajaran 1952 ialah undang-undang pertama berkaitan dengan pembentukan satu sistem persekolahan rendah berteraskan bahasa Inggeris dan bahasa Melayu sebagai bahasa pengantar. Walau bagaimanapun, Ordinan Pelajaran 1952 masih belum dapat memenuhi aspirasi semua kaum di Tanah Melayu kerana mendapat tentangan daripada semua kaum.

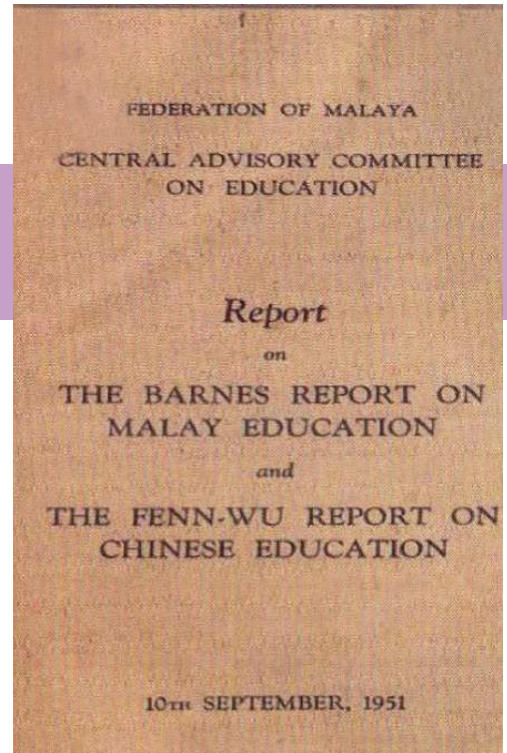

Laporan Jawatankuasa Penasihat Pusat Pelajaran yang mengkaji Laporan Barnes dan Laporan Fenn-Wu dikeluarkan pada bulan September 1951.

Sumber: Malaysia. Kementerian Pelajaran Malaysia, 2010. *Sejarah Perguruan Malaysia: Warisan Cendekiawan*. Kuala Lumpur: Kementerian Pelajaran Malaysia.



Dr. William P. Fenn, ahli akademik dari China dan Dr. Wu Teh Yao, pegawai Pertubuhan Bangsa-Bangsa Bersatu diundang oleh British untuk mengkaji Pendidikan Cina di Tanah Melayu.



Membuat Interpretasi

Ordinan Pelajaran 1952 mendapat tentangan kaum Melayu dan kaum bukan Melayu. Tafsirkan pernyataan ini.

AKTIVITI

Melalui pelbagai sumber, secara berkumpulan, bandingkan sistem persekolahan berdasarkan Laporan Barnes, Laporan Fenn-Wu dan Ordinan Pelajaran 1952. Bandingkan dapatan kumpulan anda dengan kumpulan lain.

Laporan Woodhead di Sarawak dan Sabah 1955

E. W. Woodhead, Ketua Pegawai Pelajaran dari Britain diundang untuk meninjau perkembangan pendidikan dan seterusnya membuat cadangan tentang pendidikan di Sarawak dan Sabah.

Antara cadangan Laporan Woodhead termasuklah seperti yang berikut:

- Memperkasakan pendidikan peringkat rendah dan menengah.
- Menitikberatkan kepentingan bahasa Inggeris sebagai bahasa pengantar.
- Mewujudkan sistem pembiayaan pendidikan yang teratur.

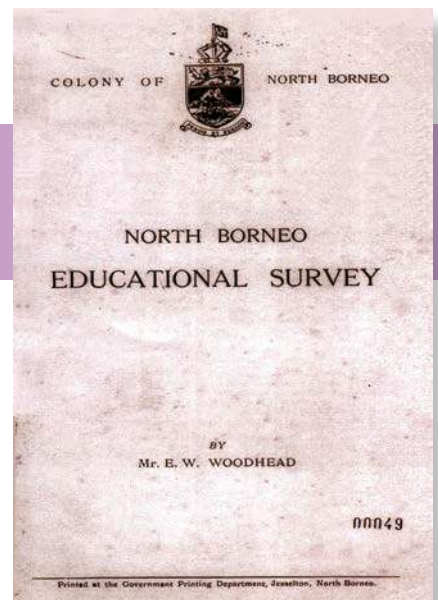

North Borneo Educational Survey atau dikenali sebagai Laporan Woodhead.

Sumber: Malaysia. Kementerian Pelajaran Malaysia, 2010. *Sejarah Perguruan Malaysia: Warisan Cendekiawan*. Kuala Lumpur: Kementerian Pelajaran Malaysia.

Pendidikan Kebangsaan di Sarawak

Berdasarkan Laporan Woodhead 1955, terdapat cadangan pembentukan sistem pendidikan kebangsaan di Sarawak, antaranya termasuklah seperti yang berikut:

- Mewujudkan sekolah menengah berbilang kaum dengan menggunakan bahasa Inggeris sebagai bahasa pengantar.
- Menyeragamkan sukatan pelajaran dan peperiksaan.
- Memperkenalkan buku teks yang berlatarbelakangkan unsur tempatan.
- Memastikan pendidikan sivik diajar secara formal di sekolah.

Matlamat pendidikan kebangsaan bertujuan membentuk perasaan kekitaan dan taat setia kepada negeri Sarawak dalam kalangan penduduk berbilang kaum.

Pendidikan Kebangsaan di Sabah

Laporan Woodhead 1955 diterima di Sabah dengan beberapa pindaan, iaitu:

- Mempertingkatkan pengajaran bahasa Melayu dan bahasa Inggeris di sekolah Cina.
- Memastikan bahasa Inggeris diajar di sekolah Melayu dan bahasa Melayu diajar di sekolah Inggeris.
- Menetapkan peperiksaan di sekolah menengah dikendalikan dalam bahasa Inggeris.

Ordinan Pelajaran Koloni 1956 diperkenalkan untuk meneruskan rancangan Woodhead. Rancangan ini untuk mencapai matlamat dalam usaha menyeragamkan kurikulum dan peperiksaan yang meliputi peringkat rendah dan menengah. Selain itu, matlamatnya juga untuk melahirkan perasaan kebersamaan dalam kalangan kaum di Sabah.



Membuat Interpretasi

Mengapakah bahasa Inggeris menjadi bahasa pengantar utama dalam sistem pendidikan di Sarawak dan Sabah berdasarkan Laporan Woodhead?

Penyata Jawatankuasa Pelajaran 1956

Jawatankuasa Pelajaran yang dipengerusikan oleh Dato' Abdul Razak Hussein selaku Menteri Pelajaran, ditubuhkan untuk mengkaji semula sistem pendidikan sedia ada. Jawatankuasa ini mencadangkan satu sistem pelajaran kebangsaan yang baharu.

Penyata Jawatankuasa Pelajaran 1956 mengemukakan teras pembentukan sistem pendidikan kebangsaan dengan hasrat memupuk integrasi dan perpaduan dalam kalangan rakyat berbilang kaum, iaitu melalui:

- Sistem persekolahan yang sama bagi kanak-kanak daripada semua bangsa.
- Bahasa kebangsaan sebagai bahasa pengantar utama.
- Kandungan kurikulum yang seragam dan bercorak kebangsaan.

Penyata jawatankuasa ini antara lain mencadangkan:

- Sekolah Umum (rendah) menggunakan bahasa Melayu.
- Sekolah Jenis Umum (rendah) menggunakan sama ada bahasa Inggeris, bahasa Cina atau bahasa Tamil.
- Bahasa Melayu dan bahasa Inggeris dijadikan mata pelajaran wajib di semua sekolah.
- Sekolah Menengah Kebangsaan menggunakan bahasa Melayu sebagai bahasa pengantar, manakala bahasa Inggeris menjadi mata pelajaran.

Penyata Jawatankuasa Pelajaran 1956 merupakan asas kepada pembentukan sistem pendidikan kebangsaan. Melalui sistem tersebut, sukatan pelajaran dan peperiksaan yang seragam serta menggunakan bahasa pengantar yang sama menjadi langkah penting untuk memupuk semangat perpaduan, nilai kewarganegaraan, identiti sepunya dan kesetiaan kepada negara dalam kalangan generasi muda.



Dato' Abdul Razak Hussein, Menteri Pelajaran Persekutuan Tanah Melayu 1955–1957.

Sumber: Pusat Maklumat Utusan dan Unit Foto Utusan Melayu (M) Bhd.

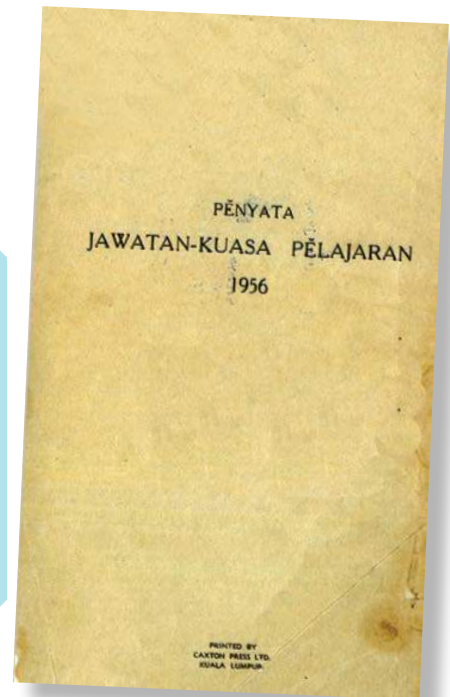

Penyata Jawatankuasa Pelajaran 1956 juga dikenali sebagai Penyata Razak 1956 dan diluluskan menjadi Ordinan Pelajaran 1957.

Sumber: Malaysia. Kementerian Pelajaran Malaysia, 2010. *Sejarah Perguruan Malaysia: Warisan Cendekiawan*. Kuala Lumpur: Kementerian Pelajaran Malaysia.



Sejauh manakah Penyata Jawatankuasa Pelajaran 1956 dapat mengukuhkan perpaduan melalui pendidikan? Bincangkan.

7.5 Penubuhan Parti Politik

Parti politik banyak ditubuhkan selepas Perang Dunia Kedua kerana perkembangan nasionalisme, iaitu semangat untuk membebaskan diri daripada cengkaman penjajah dan seterusnya mewujudkan negara yang merdeka dan berdaulat. Kepelbagaian parti politik telah mewujudkan kerjasama antara parti untuk mengukuhkan perjuangan menuntut kemerdekaan tanah air.

Kemunculan Parti Politik Selepas Perang Dunia Kedua

TAHUN 1940-AN	PARTI POLITIK	TARIKH PENUBUHAN	PEMIMPIN	PERJUANGAN
	Parti Kebangsaan Melayu Malaya (PKMM)	Oktober 1945	<ul style="list-style-type: none"> Dr. Burhanuddin al-Helmi Ishak Haji Muhammad Ahmad Boestamam 	<ul style="list-style-type: none"> Melahirkan kesedaran politik dalam kalangan orang Melayu. Menekankan perpaduan antara penduduk berbilang kaum. Mencapai kemerdekaan dan memperjuangkan Melayu Raya.
	Persatuan Kebangsaan Melayu Sarawak (PKMS)	1946	<ul style="list-style-type: none"> Abang Haji Zaini Abang Haji Openg Datu Patinggi Abang Haji Abdillah 	<ul style="list-style-type: none"> Memupuk kesetiaan dan perpaduan kaum di Sarawak. Menentang penyerahan Sarawak kepada British. Penjenamaan semula Persatuan Melayu Sarawak (PMS) yang diharamkan semasa pendudukan Jepun di Sarawak.
	Angkatan Pemuda Insaf (API)	Februari 1946	Ahmad Boestamam	<ul style="list-style-type: none"> Menggembeleng tenaga pemuda sebagai penggerak untuk membuat perubahan politik. Menggunakan slogan “Merdeka dengan Darah” untuk memperjuangkan kemerdekaan.
	Pergerakan Pemuda Melayu (PPM)	Mac 1946	<ul style="list-style-type: none"> Mohamad Sirat Yaman Awang Rambli Rosli Dhoby Morshidi Sidek 	<ul style="list-style-type: none"> Menentang penjajahan British. Menuntut kemerdekaan Sarawak.
	United Malays National Organisation (UMNO)	Mei 1946	<ul style="list-style-type: none"> Dato’ Onn Jaafar Tunku Abdul Rahman 	<ul style="list-style-type: none"> Menentang Malayan Union. Bekerjasama dengan kaum lain untuk mencapai kemerdekaan.
TAHUN 1950-AN	PARTI POLITIK	TARIKH PENUBUHAN	PEMIMPIN	PERJUANGAN
	Independence of Malayan Party (IMP)	September 1951	<ul style="list-style-type: none"> Dato’ Onn Jaafar Tan Cheng Lock 	<ul style="list-style-type: none"> Menyatukan rakyat pelbagai kaum di Tanah Melayu. Kerjasama kaum sebagai dasar penting untuk mencapai kemerdekaan.
	Parti Islam Se-Tanah Melayu (PAS)	November 1951	<ul style="list-style-type: none"> Haji Ahmad Fuad Hassan Dr. Burhanuddin al-Helmi 	<ul style="list-style-type: none"> Memperjuangkan kemerdekaan penuh bagi Tanah Melayu. Penyatuan pentadbiran Islam di negeri Melayu.
	People’s Progressive Party (PPP)	Januari 1953	<ul style="list-style-type: none"> Dr. S. Kanapathippilai Dr. Seenivasagam 	<ul style="list-style-type: none"> Memperjuangkan hak yang sama untuk semua kaum. Memperjuangkan keadilan sosioekonomi berasaskan demokrasi berparlimen.
	Parti Negara	Februari 1954	<ul style="list-style-type: none"> Dato’ Onn Jaafar Dato’ Hamzah Abdullah Heah Joo Seang E.E.C. Thuraisingham P. Ramani 	<ul style="list-style-type: none"> Menuntut kemerdekaan dengan kerjasama semua kaum. Membentuk satu parti bagi semua rakyat untuk membentuk negara Tanah Melayu.

Parti Kebangsaan Melayu Labuan (PKML)	Malayan Indian Congress (MIC)	Barisan Pemuda (BARIP)	Barisan Pemuda Sarawak (BPS)	Malayan Chinese Association (MCA)
Jun 1946	Ogos 1946	Disember 1946 (Jesselton dan Labuan)	Jun 1947	Februari 1949
<ul style="list-style-type: none"> Tengku Noordin Zakaria Gunn 	<ul style="list-style-type: none"> John Thivy K.L. Devasar 	<ul style="list-style-type: none"> Mandur Syarif Imam Suhaili Yaakub Pengiran Ahmad 	<ul style="list-style-type: none"> Abang Mohd. Kassim Taha Ahmad Zaidi Adruce 	<ul style="list-style-type: none"> Tan Cheng Lock Yong Shook Lin H.S. Lee
<ul style="list-style-type: none"> Meningkatkan kemajuan dalam bidang sosioekonomi. Menuntut agar Sabah dimerdekakan daripada pentadbiran British. 	<ul style="list-style-type: none"> Menjaga kepentingan orang India di Tanah Melayu. Memperjuangkan kemajuan politik bersama-sama kaum lain. 	<ul style="list-style-type: none"> Menyatukan anak negeri dan bekerjasama memperbaiki keadaan ekonomi dan politik. Menuntut keadilan daripada pentadbiran British. 	<ul style="list-style-type: none"> Memperjuangkan kepentingan penduduk bumiputera ke arah berkerajaan sendiri. Menentang penyerahan Sarawak kepada British. 	<ul style="list-style-type: none"> Memelihara kepentingan kaum Cina. Bekerjasama menentang komunis di Tanah Melayu.

Kebanyakan parti politik yang ditubuhkan ini berasaskan kaum dari segi aspirasi dan keahlian. Sebahagiannya pula ditubuhkan untuk memperjuangkan kepentingan kaum. Walau bagaimanapun, terdapat penubuhan parti politik pelbagai kaum sebagai usaha membentuk parti bercorak kebangsaan. Penubuhan parti politik mencerminkan kesedaran berorganisasi untuk menjamin kejayaan perjuangan. Oleh sebab itu, permuafakatan dan kesederhanaan dalam perjuangan amat penting bagi memastikan keharmonian masyarakat dan kestabilan politik di negara kita.



Memahami Interpretasi

Mengapakah banyak parti politik muncul pada tahun 1940-an di negara kita?



Penubuhan parti berasaskan kaum menjejaskan perpaduan. Bahaskan.

Kerjasama Politik ke Arah Kemerdekaan

Sikap bertolak ansur dalam gerakan politik mencapai kematangan apabila berlaku kerjasama politik antara kaum di negara kita mulai pertengahan tahun 1940-an. Sebelum wujud kerjasama parti politik, terdapat pakatan antara gerakan tertentu yang merintis kerjasama kaum untuk mencapai kemerdekaan.



1 Pakatan PUTERA-AMCJA

Pusat Tenaga Rakyat (PUTERA) pimpinan Dr. Burhanuddin al-Helmi dan All Malaya Council of Joint Action (AMCJA) diketuai oleh Tan Cheng Lock bergabung pada bulan Disember 1947. Pakatan ini menjadi perintis untuk memupuk kerjasama politik antara kaum serta melahirkan Manifesto Perlembagaan Rakyat sebagai alternatif pembinaan negara bangsa yang merdeka. Manifesto ini mencadangkan pemerintahan sendiri, pembentukan Dewan Perundangan dan penerimaan satu kewarganegaraan.

2 Persidangan Kebangsaan

Persidangan Kebangsaan berlangsung pada bulan Februari 1954 yang diketuai oleh Dato' Panglima Bukit Gantang, Menteri Besar Perak, iaitu Dato' Abdul Wahab Abdul Aziz. Persidangan tersebut membincangkan langkah membentuk gabungan parti politik kebangsaan Tanah Melayu yang bersatu. Persidangan ini disertai oleh Independence of Malayan Party (IMP), Malayan Indian Congress (MIC), Persatuan Ceylonese Malaya dan Persatuan Eurasian Malaya. Persidangan ini menuntut agar diadakan pilihan raya Persekutuan.





Konvensyen ialah persidangan anggota pertubuhan politik untuk membincangkan sesuatu perkara.

3 Konvensyen Kebangsaan

Konvensyen Kebangsaan yang dianjurkan oleh UMNO, pimpinan Tunku Abdul Rahman dan MCA pimpinan Tan Cheng Lock diadakan pada bulan Ogos 1954. Konvensyen yang membincangkan usaha ke arah kemerdekaan dan masa depan Tanah Melayu ini dihadiri oleh Parti Islam Se-Tanah Melayu (PAS), Persetiaan Melayu Kelantan dan Persatuan Melayu Semenanjung. Konvensyen ini meluluskan resolusi mendesak British mengadakan pilihan raya Persekutuan.



4 Pembentukan Parti Perikatan

Pada bulan Oktober 1954, MIC menyertai UMNO dan MCA membentuk Parti Perikatan. Penyertaan MIC melengkapkan kerjasama tiga kaum terbesar di Tanah Melayu. Parti ini memilih kapal layar sebagai logo yang melambangkan kesediaan menempuh cabaran dan rintangan bagi mencapai kemerdekaan negara.

Kerjasama antara kaum penting untuk mencapai kemerdekaan dan memastikan penduduk berbilang kaum di negara kita dapat hidup dalam keadaan rukun dan damai.

Usaha ke arah kemerdekaan menekankan langkah pemupukan kerjasama dan pembentukan perpaduan kaum sebagai asas pembinaan negara bangsa. Persiapan ke arah berkerajaan sendiri diadakan bagi memastikan penduduk tempatan mampu mentadbir negara sendiri. Dasar bekerjasama dan permuafakatan antara kaum dicapai melalui sikap toleransi dan perundingan untuk mewujudkan keadaan harmoni dan muhibah dalam kalangan penduduk berbilang kaum di negara kita. Kegigihan dan kebijaksanaan pemimpin terdahulu mewujudkan asas kerjasama dari aspek politik, ekonomi dan sosial wajar dihargai.



- Kesatuan Melayu Muda
- Parti Kebangsaan Melayu Malaya
- Angkatan Pemuda Insaf
- Persatuan Kebangsaan Melayu Sarawak
- Pergerakan Pemuda Melayu
- United Malays National Organisation
- Parti Kebangsaan Melayu Labuan
- Malayan Indian Congress
- Hizbul Muslimin
- Malayan Chinese Association
- Parti Islam Se-Tanah Melayu
- Independence of Malayan Party

- Kemunculan Parti Politik Selepas Perang Dunia Kedua
- Kerjasama Politik ke Arah Kemerdekaan

- Penubuhan Jawatankuasa Hubungan Antara Kaum
- Peranan Jawatankuasa Hubungan Antara Kaum

Latar Belakang Idea Negara Merdeka

Penubuhan Parti Politik

Jawatankuasa Hubungan Antara Kaum

USAHA KE ARAH KEMERDEKAAN

Sistem Pendidikan Kebangsaan

Sistem Ahli

- Usaha ke Arah Pembentukan Sistem Pendidikan Kebangsaan Melalui Penubuhan Jawatankuasa Pelajaran di Tanah Melayu, Sarawak dan Sabah
- Laporan Barnes 1951
 - Laporan Fenn-Wu 1951
 - Ordinan Pelajaran 1952
 - Laporan Woodhead di Sarawak dan Sabah 1955
 - Penyata Jawatankuasa Pelajaran 1956

- Pembentukan Sistem Ahli
- Ciri-ciri Sistem Ahli
- Kepentingan Sistem Ahli ke Arah Kemerdekaan

Aktiviti 1: Perbincangan Bebas (Free Discussion)

Arahan:

Perbincangan murid dalam kumpulan kecil. Semasa sesi perbincangan, murid bertindak sebagai pemudah cara.

Ilustrasi yang berikut menggambarkan sikap bertolak ansur pemimpin kaum dalam Jawatankuasa Hubungan Antara Kaum yang dibentuk pada tahun 1949.



Berdasarkan ilustrasi tersebut, lakukan aktiviti yang berikut:

1. Perbincangan dalam kumpulan kecil.
 - (a) Namakan pemimpin kaum yang terlibat dalam Jawatankuasa Hubungan Antara Kaum.
 - (b) Bincangkan isu yang ditangani oleh pemimpin tersebut untuk memupuk kerjasama kaum ke arah mencapai kemerdekaan.
 - (c) Sebagai sebuah negara yang mempunyai masyarakat berbilang kaum, mengapakah kita perlu menghormati prinsip toleransi antara kaum?
 - (d) Cadangkan langkah bagi mengukuhkan semangat kekitaan antara penduduk berbilang kaum di negara kita.
2. Perbincangan dalam kumpulan besar.

Dengan bimbingan guru sebagai pemudah cara, kongsi maklumat hasil perbincangan dengan kumpulan lain dalam bentuk perbincangan bebas.

Aktiviti 2: Fikir-Pasang-Kongsi (Think-Pair-Share)

Arahan:

1. Murid memikirkan tajuk atau soalan secara individu.
2. Murid berbincang dengan rakan secara berpasangan.
3. Murid berkongsi maklumat dengan pasangan lain.

Tajuk: Pembentukan Sistem Pendidikan Kebangsaan

Rajah yang berikut menunjukkan perbandingan sistem persekolahan lama dengan sistem persekolahan baharu berdasarkan Laporan Barnes dan Laporan Fenn-Wu.

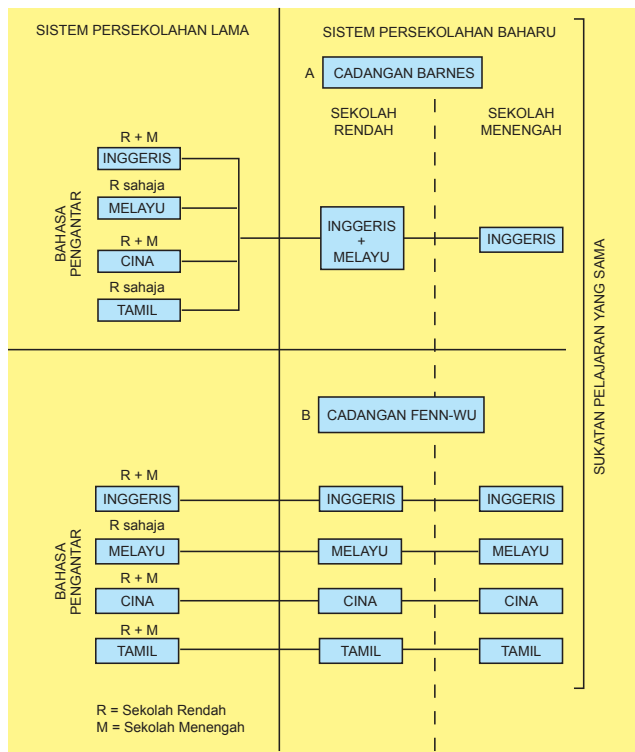

Sumber: Ubah suai daripada Sabihah Osman, Muzaffar Tate dan Ishak Ibrahim, 1991. *Sejarah Tingkatan 3*. Kuala Lumpur: Dewan Bahasa dan Pustaka.

Berdasarkan rajah di atas:

- (a) Bandingkan sistem persekolahan baharu berdasarkan Laporan Barnes dengan Laporan Fenn-Wu.
- (b) Berikan ulasan anda tentang ciri-ciri sistem pendidikan kebangsaan berdasarkan kedua-dua laporan tersebut.
- (c) Berdasarkan pengetahuan sejarah anda, bina rajah yang menunjukkan pembentukan sistem pendidikan kebangsaan berdasarkan Penyata Jawatankuasa Pelajaran 1956.



1. Tokoh yang berikut memberikan sumbangan kepada negara sebelum merdeka.

- Dato' Onn Jaafar
- E.E.C. Thuraisingham
- Tan Cheng Lock

Apakah sumbangan tokoh tersebut?

- A. Menubuhkan parti Perikatan
 - B. Menjadi Ahli Suruhanjaya Reid
 - C. Mengajukan Konvensyen Kebangsaan
 - D. Menggotai Jawatankuasa Hubungan Antara Kaum
2. Mengapakah sistem yang berikut diperkenalkan di Tanah Melayu?

Tahun	Peristiwa
1951	Sistem Ahli diperkenalkan

- A. Merangka perlembagaan baharu
 - B. Melaksanakan pilihan raya umum
 - C. Membincangkan syarat kewarganegaraan
 - D. Melatih penduduk tempatan berkerajaan sendiri
3. Mengapakah parti yang berikut ditubuhkan?

Parti	Independence of Malayan Party (IMP)
Pengasas	Dato' Onn Jaafar

- A. Menyekat pengaruh komunis
 - B. Mewujudkan perpaduan kaum
 - C. Mempertahankan hak peribumi
 - D. Mengurangkan pengaruh golongan radikal
4. Mengapakah perkembangan peristiwa tersebut berlaku?

Tahun	Peristiwa
1949	Penubuhan Jawatankuasa Hubungan Antara Kaum
1953	Penganjuran Persidangan Kebangsaan

- A. Pengaruh luar yang semakin kuat
- B. Perpaduan antara kaum tidak mantap
- C. Kelemahan dalam sistem pemerintahan
- D. Keputusan pilihan raya tidak memberangsangkan



5. Tokoh yang berikut ialah pemimpin pertubuhan dan parti politik yang memperjuangkan idea negara merdeka.



Ibrahim Haji Yaakob, pemimpin Kesatuan Melayu Muda.



Dr. Burhanuddin al-Helmi, pemimpin Parti Islam Se-Tanah Melayu.

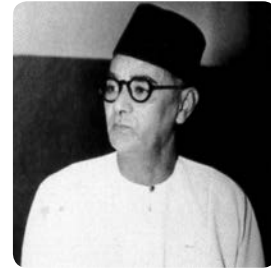

Dato' Onn Jaafar, pemimpin Independence of Malayan Party.

- (a) Jelaskan idea negara merdeka yang diperjuangkan oleh tokoh di atas.
- (b) Sejauh manakah idea negara merdeka tersebut menyemarakkan nasionalisme di negara kita?
- (c) Jelaskan iktibar yang diperolehi daripada perjuangan tokoh di atas untuk kecemerlangan generasi muda pada hari ini.

6. Jadual yang berikut menunjukkan perbandingan portfolio dalam Sistem Ahli sebelum merdeka dengan sebahagian daripada portfolio sistem kabinet Malaysia selepas merdeka.

Sistem Ahli Persekutuan Tanah Melayu (1951)	Sistem Kabinet Malaysia 2019
Ahli Dalam Negeri	Menteri Dalam Negeri
Ahli Hal Ehwal Ekonomi	Menteri Hal Ehwal Ekonomi
Ahli Kesihatan	Menteri Kesihatan
Ahli Pelajaran	Menteri Pendidikan
Ahli Perumahan dan Kerja Raya	Menteri Kerja Raya
Ahli Pertanian dan Perhutanan	Menteri Pertanian dan Industri Asas Tani
Ahli Perindustrian dan Perhubungan Sosial	Menteri Perdagangan Antarabangsa dan Industri
Ahli Tanah, Perlombongan dan Perhubungan	Menteri Air, Tanah dan Sumber Asli

- (a) Adakah pelaksanaan Sistem Ahli memberikan kebaikan kepada penduduk tempatan? Berikan penjelasan anda.
- (b) Jika anda sebagai seorang ahli dalam Sistem Ahli, jelaskan tindakan anda untuk memanfaatkan peluang tersebut bagi mempertahankan hak dan maruah bangsa.
- (c) Berdasarkan pengetahuan sejarah anda, jelaskan perbezaan antara Sistem Ahli sebelum merdeka dengan sistem kabinet selepas merdeka.
- (d) Apakah cabaran yang dihadapi oleh kerajaan hari ini untuk memperkukuh sistem kabinet negara kita?



Nilai, Patriotisme dan Iktibar

- Pemikiran tokoh berwibawa, berwawasan dan beraspirasi wajar dihayati dan dicontohi untuk menyelesaikan permasalahan yang melanda masyarakat.
- Pengamalan sikap kepimpinan berwibawa berupaya untuk mengukuhkan agenda pembinaan negara dan bangsa.
- Permuafakatan dan kerjasama kaum penting untuk mewujudkan keharmonian masyarakat dan kestabilan negara.
- Kemajuan pendidikan penting untuk melahirkan modal insan yang berupaya untuk menyumbang kepada kesejahteraan negara.

Diri dan Keluarga

Sebagai ahli dalam sebuah keluarga, sikap saling menghormati dapat mengukuhkan institusi keluarga dan seterusnya menyumbang kepada kesejahteraan masyarakat.

Negara

Sikap toleransi dalam masyarakat berbilang kaum menjadi teras utama untuk menjamin kerukunan dan keharmonian masyarakat yang dapat mengukuhkan peradaban bangsa dan negara.



Keharmonian hubungan masyarakat pelbagai kaum asas kepada perpaduan kebangsaan untuk mengukuhkan kedaulatan negara.

Sumber: Pusat Maklumat Utusan dan Unit Foto Utusan Melayu (M) Bhd.

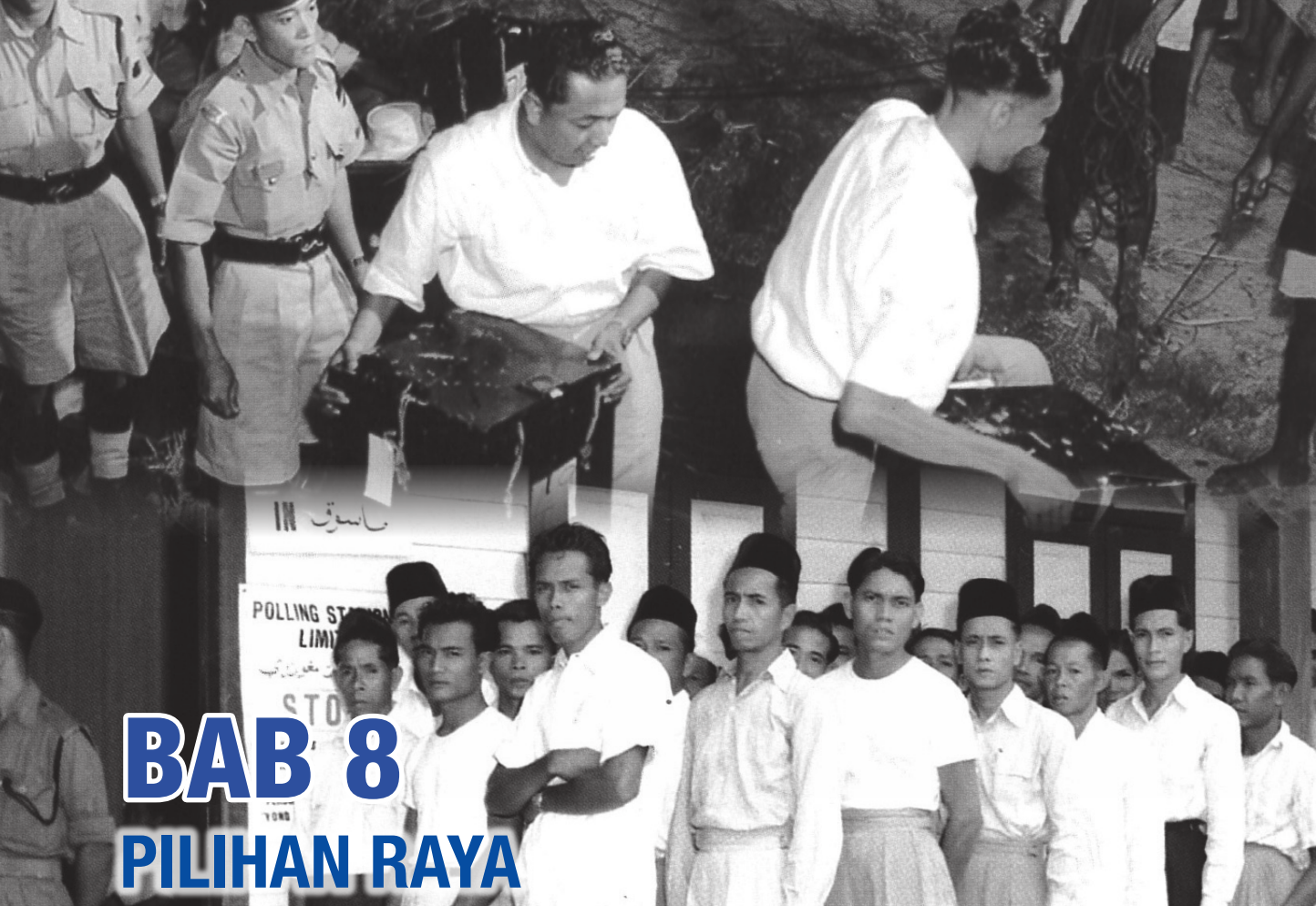

BAB 8

PILIHAN RAYA

Sinopsis

Pilihan raya diadakan untuk membolehkan rakyat memilih wakil dalam membentuk kerajaan. Pilihan raya menyaksikan pengamalan sistem demokrasi di sesebuah negara. Di negara kita, pilihan raya bermula dengan pilihan raya majlis perbandaran, pilihan raya negeri dan pilihan raya umum yang diadakan pada tahun 1955. Melalui Pilihan Raya Majlis Perundangan Persekutuan 1955, sebanyak 52 orang ahli dipilih untuk menganggotai Majlis Perundangan Persekutuan yang akhirnya berjaya membentuk kabinet pertama di negara kita. Sementara itu, pilihan raya juga diadakan di Sarawak dan Sabah bagi memilih wakil masing-masing dalam kerajaan tempatan.



Pilihan Raya
Majlis Perbandaran
George Town

1951

Pilihan Raya
Majlis Perbandaran
Kuala Lumpur

1952

Pilihan Raya
Negeri

1954

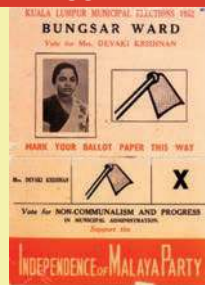



Inti Pati Pembelajaran

1. Perkembangan pilihan raya di Persekutuan Tanah Melayu.
2. Proses Pilihan Raya Umum pertama.
3. Penubuhan Majlis Perundangan Persekutuan.
4. Peranan kabinet pertama Persekutuan Tanah Melayu.



Elemen Kewarganegaraan dan Nilai Sivik

1. Kepentingan integriti dan jati diri dalam kehidupan harian.
2. Kepentingan pilihan raya sebagai lambang demokrasi.
3. Kepentingan kepemimpinan yang berwibawa.
4. Kepentingan perkongsian kuasa dalam kalangan masyarakat berbilang kaum.



Kemahiran Pemikiran Sejarah

1. Memahami kronologi proses pilihan raya di negara kita.
2. Meneroka bukti kesanggupan penduduk di negara kita berkongsi kuasa dan bertolak ansur dalam pilihan raya.
3. Membuat imaginasi kesungguhan pemimpin berusaha menuntut kerajaan sendiri.
4. Membuat interpretasi kepentingan penubuhan Majlis Mesyuarat Persekutuan.
5. Membuat rasionalisasi peranan kabinet pertama dalam membentuk perpaduan negara.



Pilihan Raya
Majlis Perundangan
Persekutuan



1955



Pilihan Raya
Majlis Perbandaran
Kuching



1956



www.spr.gov.my

8.1 Perkembangan Pilihan Raya di Persekutuan Tanah Melayu

Pilihan raya merupakan asas berkerajaan sendiri dan memberikan peluang kepada rakyat untuk memilih wakil atau parti yang akan membentuk kerajaan. Di negara kita, pilihan raya diadakan bermula dari peringkat majlis perbandaran, diikuti peringkat negeri dan seterusnya Pilihan Raya Majlis Perundangan Persekutuan 1955.



Pilihan Raya Majlis Perbandaran George Town pada tahun 1951.

Parti	Bilangan calon	Jumlah Kerusi yang dimenangi
Parti Radikal	8	5
Parti Buruh	8	2
UMNO	5	1
Bebas	3	1

Pilihan Raya Majlis Perbandaran Kuala Lumpur.

Parti	Jumlah Kerusi yang dimenangi
IMP	2
Parti Buruh Selangor	-
Persatuan Penyewa-Penyewa Rumah	-
Bebas	1
Perikatan (UMNO Kuala Lumpur dan MCA Selangor)	9

Sumber: www.arkib.gov.my. Dicapai pada 13 Julai 2019.

Pilihan raya di Persekutuan Tanah Melayu diadakan selaras dengan peruntukan dalam perjanjian Persekutuan Tanah Melayu 1948.

Kerajaan Persekutuan mewujudkan sebuah Jawatankuasa Pilihan Raya bagi Majlis Mesyuarat Perundangan untuk mengkaji dan membuat cadangan tentang perkara tersebut.

Ordinan Pilihan Raya Pihak Berkuasa Tempatan diwujudkan pada tahun 1950 yang memberikan kuasa kepada majlis tempatan untuk mengadakan pilihan raya.

Pilihan raya majlis perbandaran yang pertama diadakan di George Town, Pulau Pinang pada tahun 1951. Pilihan Raya Perbandaran George Town diadakan untuk memilih sembilan orang ahli Pesuruhjaya Perbandaran George Town. Sebelum pilihan raya ini diadakan, ahli dalam Majlis Perbandaran dilantik oleh Gabenor Negeri-negeri Selat.

Hari pendaftaran pemilih diadakan selama enam minggu mulai 17 Mei 1951 hingga 30 Jun 1951. Seramai 14 514 orang pengundi mendaftar untuk membuang undi dalam pilihan raya ini.

Pilihan Raya Majlis Perbandaran Kuala Lumpur diadakan pada Februari 1952. Pilihan raya ini diadakan untuk merebut 12 kerusi Majlis Perbandaran Kuala Lumpur bagi kawasan Sentul, Bangsar, Imbi dan Petaling Jaya.

Dalam pilihan raya ini, UMNO bahagian Kuala Lumpur dan MCA bahagian Selangor mula mengadakan kerjasama dan bergabung. Gabungan pada peringkat awal ini dikenali sebagai Perikatan.

Pilihan raya majlis perbandaran seterusnya diadakan pada peringkat bandar Johor Bahru, Ipoh, Alor Setar, Melaka dan Seremban. Kerjasama parti UMNO-MCA terus mendapat kemenangan pada kerusi majlis perbandaran yang dipertandingkan.

Pada tahun 1954, pilihan raya peringkat negeri diadakan. Dalam pilihan raya ini, Perikatan UMNO-MCA telah memenangi 226 kerusi daripada 268 kerusi negeri yang dipertandingkan. Hal ini menunjukkan penerimaan masyarakat terhadap kerjasama antara kaum dalam politik negara kita pada masa itu.

Keadaan ini jelas menunjukkan bahawa pilihan raya pada peringkat awal berjaya menyedarkan rakyat tentang amalan demokrasi. Pilihan raya ini memberikan pengalaman kepada rakyat mengendalikan pilihan raya pada peringkat Persekutuan. Pilihan raya ini juga merupakan persediaan ke arah berkerajaan sendiri.



Sumber: Malaysia. Arkib Negara Malaysia, 2007. *Merintis Denai Demokrasi*. Kuala Lumpur: Arkib Negara Malaysia.



Berdasarkan poster *SATURDAY FORUM* di atas, jelaskan harapan rakyat melalui pilihan raya ini.



Mengapakah Pilihan Raya Majlis Perbandaran George Town dan Kuala Lumpur diadakan?

8.2 Proses Pilihan Raya Umum Pertama

Pilihan Raya Umum Pertama perlu diadakan bagi merintis jalan ke arah kemerdekaan. Oleh itu, Raja-raja Melayu bersetuju mengadakan pilihan raya bagi memilih anggota Majlis Perundangan Persekutuan (MPP). Pengisytiharan pilihan raya ini dibuat oleh Sir Donald MacGillivray.

Proses ini bermula setelah penetapan bilangan ahli MPP, penentuan sempadan, pendaftaran pengundi, penamaan calon, mengadakan kempen, mengundi, pengiraan undi dan pengumuman keputusan.

Rundingan Sebelum Pilihan Raya Umum

Sebelum pilihan raya umum diadakan, beberapa isu yang berkaitan dengan bilangan ahli MPP perlu disepakati.

Pada 1 Februari 1954, Jawatankuasa Pilihan Raya telah dibentuk dengan 46 orang ahli. Tugas jawatankuasa ini adalah untuk mengkaji hal ehwal pilihan raya yang akan dijalankan. Jawatankuasa Pilihan Raya ini mengeluarkan dua bentuk penyata susunan MPP yang dinamakan Bentuk A dan Bentuk B.

BENTUK A	BENTUK B
Seorang Speaker.	Seorang Speaker.
Tiga orang ahli yang dilantik.	Tiga orang ahli yang dilantik.
Sebelas orang wakil negeri.	Sebelas orang wakil negeri.
Dua puluh orang yang dilantik mewakili kepentingan tertentu.	Dua puluh orang yang dilantik mewakili kepentingan tertentu.
Tiga orang dilantik mewakili golongan minoriti.	Tiga orang dilantik mewakili golongan minoriti.
Dua orang ahli rasmi (Setiausaha Pertahanan dan Setiausaha Ekonomi).	Dua orang ahli rasmi (Setiausaha Pertahanan dan Setiausaha Ekonomi).
Enam puluh orang yang dipilih melalui pilihan raya.	Empat puluh empat orang yang dipilih melalui pilihan raya. Lapan orang tambahan lantikan oleh Pesuruhjaya Tinggi.
TEMPOH PILIHAN RAYA PERSEKUTUAN	
Pilihan raya perlu diadakan tidak lewat dari bulan November 1954.	Tidak menetapkan tarikh atau masa tertentu untuk pilihan raya.

Tunku Abdul Rahman dan Parti Perikatan memilih bentuk A, sedangkan Jawatankuasa Pilihan Raya memilih bentuk B.

Tunku Abdul Rahman berangkat ke London bersama-sama dengan Tan Cheng Lock, T.H. Tan dan kemudiannya disertai oleh Dato' Abdul Razak Hussein pada 21 April 1954. Rombongan ini bertujuan menyatakan hasrat menentukan tiga perlima bilangan anggota MPP. Bilangan anggota MPP ini hendaklah dipilih melalui pilihan raya. Semasa di London, dengan pertolongan Lord Ogmores, Tunku Abdul Rahman berjaya bertemu dengan ahli Parlimen daripada Parti Buruh British, Parti Konservatif dan Parti Liberal. Tunku Abdul Rahman membuat kenyataan tentang hasrat mereka melalui akhbar kepada rakyat British dan ahli Parlimen.

Pada 14 Mei 1954, Tunku Abdul Rahman telah berjaya mengadakan rundingan dengan Oliver Lyttelton, Setiausaha Tanah Jajahan British di London. Namun begitu, rundingan tersebut masih gagal menjayakan hasrat Tunku Abdul Rahman mendapatkan tiga perlima ahli melalui pilihan raya. Walaupun rundingan tersebut gagal, mereka tetap disambut meriah di Tanah Melayu.

Akhirnya, bilangan ahli MPP yang dipersetujui untuk dipilih melalui pilihan raya sebanyak 52 orang. Perkara ini dipersetujui oleh pihak British dan Parti Perikatan yang diwakili oleh Tunku Abdul Rahman.

Oleh sebab persetujuan hanya dicapai pada awal bulan Julai 1954, maka pilihan raya hanya akan diadakan pada tahun 1955. Pada 18 Ogos 1954 hingga 19 Ogos 1954, Rang Undang-Undang Pilihan Raya Persekutuan Tanah Melayu diluluskan bagi membolehkan Pilihan Raya Persekutuan diadakan sebagai langkah awal ke arah kemerdekaan.



Meja Bulat Serentak (Simultaneous Round Table)

Lukisan di Memorial Pengisytiharan Kemerdekaan, Banda Hilir, Melaka. Lukisan ini menggambarkan orang ramai menghulurkan derma ketika rombongan Tunku Abdul Rahman menyatakan hasrat ke London.



Datuk Siti Rahmah Kassim
Sumber: www.kosmo.com.my.
Dicapai pada 3 Februari 2019.

Tanpa disangka, muncul seorang wanita yang dikenali sebagai Siti Rahmah Kassim yang berumur 23 tahun mendekati Tunku lalu menghulurkan gelang emas yang dipakainya kepada pemimpin itu. Katanya, dengan nilai emas tersebut, dia mahu menolong Tunku membiayai tambang ke London untuk memujuk British membebaskan Tanah Melayu daripada terus ditakluk.

Sangat wanita itu dengan pantas menjaral kepada kaum ibu lain. Mereka tanpa dipaksa menanggalkan barang kemas berupa subang, rantai, kerongsang, pin baju dan cincin yang dipakai ketika itu lalu dikumpulkan ke dalam selendang merah milik Siti Rahmah.

Dalam sekelip mata, derma yang diberikan oleh wakil-wakil dan pemerhati semakin mencurah-curah. Seperti yang diceritakan oleh Ibrahim Mahmood dalam bukunya bertajuk *Sejarah Perjuangan Bangsa Melayu* pada tahun 1981,

hadirin yang duduk di tingkat atas dewan telah 'menggugurkan' wang kertas bernilai RM1 hingga 10 sen demi membantu Tunku.

Secara berkumpulan, murid menulis respons di atas kertas kepada situasi di atas. Kemudian, murid mengedarkan catatan mengikut pusingan jam supaya ahli kumpulan menambah jawapan.

1. Apakah nilai yang boleh diteladani daripada situasi di atas?
2. Jika anda berada dalam situasi tersebut, apakah yang akan anda lakukan?
3. Berikan peribahasa yang sesuai berdasarkan kedua-dua situasi tersebut.
4. Sebagai generasi selepas merdeka, apakah sumbangan anda kepada negara?



Keanggotaan dalam Majlis Perundangan Persekutuan (MPP) sebelum ini dilantik oleh Pesuruhjaya Tinggi British. Caranya dengan mengundang parti politik, pertubuhan kaum serta badan pekerja, perniagaan dan perusahaan menganggotainya. Nama calon yang sesuai dikemukakan untuk menjadi calon dalam MPP ini.

Proses Pilihan Raya Majlis Perundangan Persekutuan 1955

Rajah yang berikut ialah proses Pilihan Raya Majlis Perundangan Persekutuan 1955:

1

Suruhanjaya Penentuan Sempadan Kawasan ditubuhkan dan berjaya membentuk 52 kawasan pilihan raya (26 April 1954).

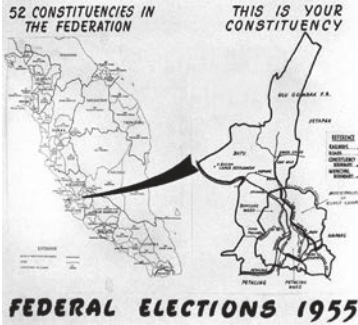

Contoh sempadan kawasan: Peta bagi Nombor 17 Kawasan Kuala Lumpur Barat dalam Kawasan Pilihan Raya Majlis Perundangan Persekutuan 1955.
Sumber: Malaysia. Jabatan Muzium Malaysia, 2003.
Di Atas Runtuhan Kota Melaka Kita Dirikan Negara Baru. Kuala Lumpur: Jabatan Muzium Malaysia.

2

Rang undang-undang diluluskan bagi membolehkan pilihan raya diadakan (Ogos 1954).

3

Pendaftaran pengundi mulai 18 Oktober 1954 di seluruh Tanah Melayu, manakala di Terengganu bermula 29 Oktober 1954.

4

Penamaan calon (15 Jun 1955).

Proses Pilihan Raya

Syarat untuk menjadi pengundi

Warganegara Persekutuan Tanah Melayu.

Berumur 21 tahun ke atas.

Individu yang tinggal di Persekutuan Tanah Melayu dalam tempoh enam bulan terdahulu (dari tarikh 17 Oktober 1954 atau 28 Oktober 1954 bagi negeri Terengganu) layak untuk memohon sebagai pengundi.

Sumber: T.E. Smith, 1955. *Report on the First Election of Members to the Legislative Council of the Federation of Malaya.* Kuala Lumpur: Arkib Negara Malaysia.

Syarat untuk menjadi calon

Warganegara Persekutuan Tanah Melayu.

Berumur 21 tahun ke atas.

Telah tinggal di Persekutuan Tanah Melayu dan tinggal dalam tempoh 12 bulan sebelum hari penamaan calon.

Berpengetahuan dalam bahasa Inggeris dan bahasa Melayu.

INFO

Bagi menjamin pelaksanaan pilihan raya yang sistematik, pihak British melantik T.E. Smith untuk menyelia urusan pilihan raya.

AKTIVITI

1. Dengan menggunakan pelbagai sumber, bezakan syarat menjadi pengundi dan calon antara Pilihan Raya Majlis Perbandaran Persekutuan 1955 dengan pilihan raya umum kini.
2. Penurunan had umur mengundi daripada 21 tahun kepada 18 tahun merupakan tindakan yang rasional. Utlaskan pernyataan ini.



8

Pengumuman keputusan.



7

Peti undi dibawa ke pusat pengiraan undi dan proses pengiraan undi dilakukan.

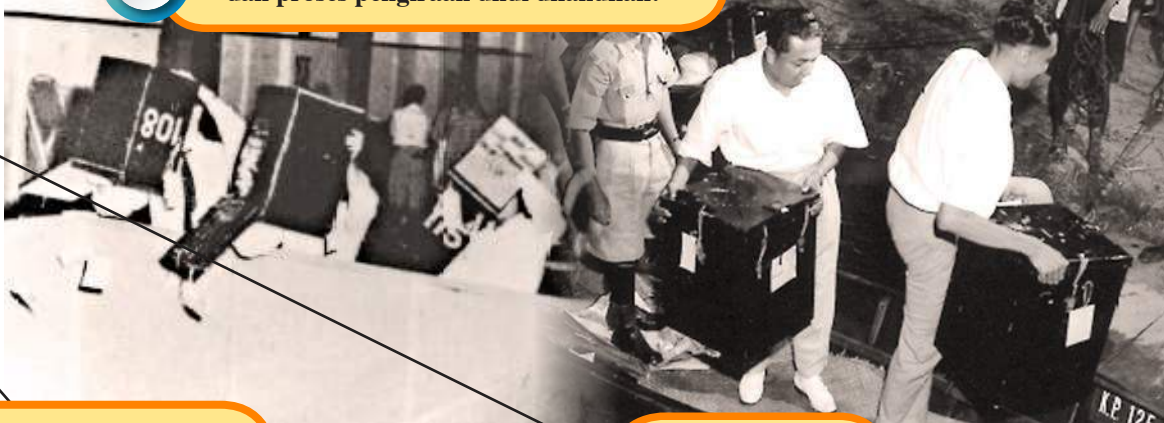

5

Kempen pilihan raya (45 hari).



6

Mengundi (27 Julai 1955).



BAB 8



Sumber: Malaysia. Arkib Negara Malaysia, 2007. *Merintis Denai Demokrasi*. Kuala Lumpur: Arkib Negara Malaysia.

Sumber: Malaysia. Jabatan Warisan Negara, 2007. *Merdeka Obor Satu Perjuangan*. Kuala Lumpur: Jabatan Warisan Negara.

Jadual 8.1 Pecahan pengundi mengikut kaum.

(daripada jumlah pengundi 1 280 000)

Kaum	Pengundi	%
Melayu	1 078 000	84.2
Cina	143 000	11.2
India	50 000	3.9
Lain-lain	9 000	0.7
Jumlah	1 280 000	100.0

Sumber: K.J. Ratnam, 1969. *Paham Perkauman dan Proses Politik di Malaya*. Diterjemah oleh Kassim Ahmad. Kuala Lumpur: University Malaya Press.

Jadual 8.2 Agihan kerusi mengikut negeri.

	Kerusi
Perak	10
Johor	8
Selangor	7
Kedah	6
Kelantan	5
Pulau Pinang	4
Negeri Sembilan	3
Pahang	3
Terengganu	3
Melaka	2
Perlis	1

Jadual 8.3 Keputusan Pilihan Raya Majlis Perundangan Persekutuan 1955.

Nama parti	Bilangan calon	Kerusi yang dimenangi	Undi yang diperoleh	Peratus (%) jumlah undi (tidak termasuk undi rosak)
Perikatan	52	51	818 013	79.6
Parti Negara	30	0	78 909	7.6
Parti Islam Se-Tanah Melayu	11	1	40 667	3.9
Parti Kebangsaan Perak	9	0	20 997	2.0
Liga Melayu Perak	3	0	5 433	0.5
Parti Progresif Perak	2	0	1 081	0.1
Parti Buruh	4	0	4 786	0.4
Calon Bebas	18	0	31 642	3.0

Kerusi Panas (Hot Seat)

Setelah membuat kajian secara berkumpulan, seorang murid duduk di hadapan dan menjawab soalan yang berikut:

- Berdasarkan Jadual 8.1, hitungkan bilangan masyarakat Melayu, Cina dan India yang menjadi pengundi dalam pilihan raya ini.
- Berpandukan Jadual 8.2, mengapakah terdapat perbezaan agihan kerusi mengikut negeri?
- Rumuskan keputusan Pilihan Raya Umum 1955.

Laporan Pilihan Raya Pertama Majlis Perundangan Persekutuan Tanah Melayu 1955

Laporan ini mengandungi maklumat tentang urusan pemilihan serta penerangan berkaitan dengan peraturan dan tindakan yang perlu diambil bagi menghadapi pilihan raya. Di samping itu, laporan ini menggariskan langkah bagi mentadbir perjalanan pilihan raya, pembahagian kawasan, pendaftaran calon dan pengundi serta nama-nama calon dan parti yang bertanding.

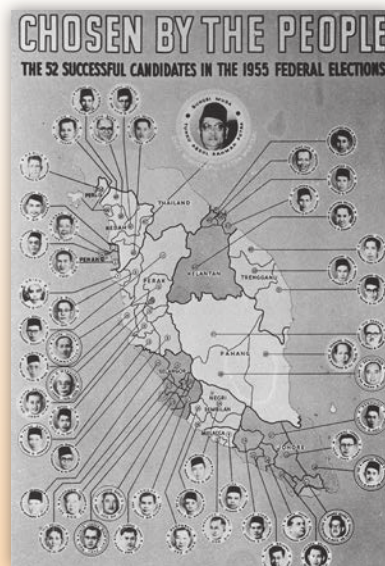

Calon yang memenangi Pilihan Raya Majlis Perundangan Persekutuan 1955.

Sumber: Malaysia. Jabatan Muzium Malaysia, 2003. Di Atas Runtuhan Kota Melaka Kita Dirikan Negara Baru. Kuala Lumpur: Jabatan Muzium Malaysia.

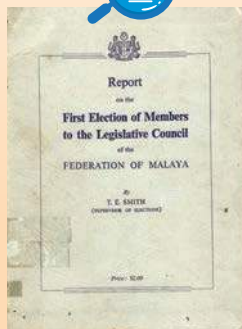



Pilihan Raya Awal di Sarawak

Di Sarawak, pilihan raya tempatan pertama diadakan pada tahun 1956. Pilihan raya ini diadakan sebagai persediaan awal ke arah berkerajaan sendiri. Pilihan raya diadakan bagi kawasan Kuching Municipal Council (KMC) dan seterusnya bagi Sibuan Urban District Council (SUDC) pada tahun 1957. Bagi pilihan raya KMC, Kuching dibahagikan kepada sembilan kawasan (ward).

Selepas pilihan raya, William Tan dipilih sebagai Pengerusi pertama KMC dan Ong Kee Hui sebagai timbalannya. Bagi pilihan raya SUDC pula, Sibuan dibahagikan kepada sembilan kawasan. Keputusan pilihan raya tersebut meletakkan Ting Chew Huat sebagai Pengerusi SUDC dan Timbalan Pengerusi ialah John Loo Ling Chong. Tindakan mengadakan pilihan raya ini mendapat sambutan baik daripada rakyat pelbagai kaum kerana mereka boleh memilih wakil dalam kerajaan.

Pemilihan wakil yang berintegriti dan mempunyai jati diri yang teguh adalah penting untuk memastikan amalan demokrasi diamalkan dengan baik di negara kita. Pilihan raya ini membuka peluang yang adil kepada rakyat untuk mengambil bahagian dalam politik tempatan dan mengamalkan demokrasi di negara ini.

AKTIVITI

Dengan menggunakan pelbagai sumber, bandingkan Pilihan Raya Majlis Perundangan Persekutuan dengan pilihan raya pada masa ini dari aspek:

- Parti yang bertanding
- Jumlah pengundi
- Keputusan pilihan raya
- Jumlah kerusi yang dipertandingkan

Pilihan Raya Awal di Sabah

Di Sabah pula, pilihan raya kerajaan tempatan pertama diadakan pada 16 Disember 1962 di bawah Local Government Elections Ordinance untuk 118 kawasan (ward) di pihak berkuasa tempatan. Setiausaha Kolonial bagi Kerajaan Tempatan selaku Penguasa Pilihan Raya bertanggungjawab menjalankan pilihan raya tersebut. Seramai 202 calon bertanding bagi 118 kawasan. Calon di 53 kawasan menang tanpa bertanding.

Parti	Kawasan dimenangi
USNO	54
UNKO	38
Borneo Utara National Party (BUNAP)	29
UNPMP	12
Bebas	4

Pembahagian kerusi Majlis Undangan Borneo Utara oleh Majlis Kebangsaan Perikatan Sabah

Parti	Kerusi
USNO	8
UNKO	5
BUNAP	4
UNPMP	1

Sumber: Saimin Ginsari dan Joseph M. Fernando. "Donald Stephen dan Peranannya dalam Pembentukan Malaysia" dlm. *Sejarah*, Jurnal Jabatan Sejarah Vol. 23 No. 1, 2014.



Main Peranan (Role Play)

Simulasikan situasi ini di dalam kelas anda.

Proses di dalam Bilik Mengundi

Petunjuk

1. Kerani pengundian
2. Tempat mengundi
3. Tempat kotak undi
4. Wakil parti politik
5. Ketua bilik mengundi
6. Keluar

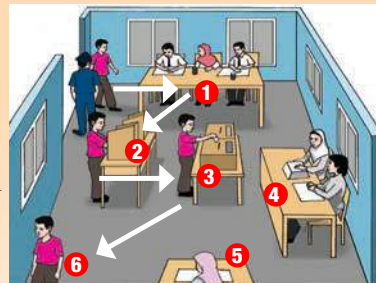

Pilihan raya umum atau pilihan raya kecil di Malaysia melibatkan enam peringkat, iaitu:

1. Pengeluaran Writ (Suruhanjaya Pilihan Raya akan mengeluarkan writ/ surat kuasa untuk menjalankan pilihan raya)
2. Penamaan Calon
3. Kempen Pilihan Raya
4. Pengundian
5. Penjumlahan Rasmi Undi
6. Pengumuman Keputusan Pilihan Raya

Sumber: spr.gov.my. Dicapai pada 12 Julai 2019.

8.3 Penubuhan Majlis Perundangan Persekutuan

Setelah berlangsungnya Pilihan Raya Majlis Perundangan Persekutuan 1955, negara kita melalui satu perkembangan baharu dalam sejarah demokrasi negara. Berikutan kemenangan besar dalam Pilihan Raya Persekutuan Tanah Melayu 1955, parti Perikatan membentuk Kerajaan Persekutuan. Tunku Abdul Rahman dilantik sebagai Ketua Menteri Persekutuan Tanah Melayu yang pertama. MPP yang berperanan menggubal undang-undang pentadbiran pada peringkat Persekutuan Tanah Melayu turut mengalami perubahan dari segi bilangan keanggotaannya.

Majlis Perundangan Persekutuan 1948

Majlis Perundangan Persekutuan (MPP) pada tahun 1948 terdiri daripada wakil peringkat pentadbiran pusat, Majlis Negeri, anggota kerajaan pusat dan ahli tidak rasmi seperti yang berikut:

Komposisi ahli MPP	Keanggotaan
52 orang	Ahli tidak rasmi yang dilantik dalam kalangan masyarakat tertentu.
3 orang <i>ex officio</i>	Ketua Setiausaha Kerajaan, Setiausaha Kewangan dan Peguam Besar Persekutuan.
9 orang Residen	Residen British mewakili sembilan buah Majlis Negeri.
2 orang	Wakil Negeri-negeri Selat, iaitu Pulau Pinang dan Melaka.
11 orang	Ahli rasmi dalam kalangan Pegawai Pentadbiran Kerajaan.
Jumlah 77	

Majlis Perundangan Persekutuan 1955

Selepas Pilihan Raya Majlis Perundangan Persekutuan 1955, beberapa perubahan berlaku secara berperingkat di negara kita.

Komposisi ahli MPP	Keanggotaan
52 orang	Ahli yang dipilih melalui pilihan raya.
35 orang	Ahli lantikan mewakili kumpulan yang berkepentingan seperti keusahawanan, perlombongan, perindustrian dan pertanian.
11 orang	Menteri Besar mewakili negeri.
2 orang	Wakil Negeri-negeri Selat, iaitu Pulau Pinang dan Melaka.
Jumlah 100	

Sumber: Wan Junaidi Tunku Jaafar, 2014. *Evolusi Parlimen dan Evolusi Speaker Parlimen Malaysia*. Kuala Lumpur: Dewan Bahasa dan Pustaka.

Kesan Penubuhan Majlis Perundangan Persekutuan

Kerajaan diketuai oleh Tunku Abdul Rahman sebagai Ketua Menteri dan akan mengambil alih tugas pentadbiran Tanah Melayu daripada Pesuruhjaya Tinggi British.

Proses pertukaran dan pembaharuan berlaku secara berperingkat dan mengambil masa. Pesuruhjaya Tinggi British masih memegang tampuk kepimpinan peringkat atasan yang menentukan hala tuju negara.

Kuasa pegawai British kini beransur-ansur dipindahkan kepada rakyat tempatan. Namun begitu, masih terdapat pegawai British yang berperanan sebagai penyelia atau penasihat bidang keselamatan. Susulan itu, Sistem Ahli dimansuhkan.

Keanggotaan MPP menyaksikan perkembangan penting amalan pentadbiran demokrasi di negara kita. Keadaan ini menggambarkan kejayaan Kerajaan Persekutuan yang dibentuk dan dipimpin oleh rakyat tempatan, manakala ahlinya dipilih oleh rakyat.



Halimaton Abd Majid ketika mengangkat sumpah sebagai ahli MPP. Beliau merupakan ahli wanita pertama MPP.



Yang Dipertua Majlis Perundangan Persekutuan, Raja Muhammad Uda menyampaikan ucapan kepada MPP yang baru ditubuhkan.



Sebahagian daripada ahli MPP 1955.
Sumber: Malaysia. Arkib Negara Malaysia, 2007. *Merintis Denai Demokrasi*. Kuala Lumpur: Arkib Negara Malaysia.

Dengan pembentukan Majlis Perundangan Persekutuan ini, rakyat tempatan mula memainkan peranan yang penting dalam pentadbiran. Pembentukan Majlis Perundangan Persekutuan juga menunjukkan kompromi melalui perkongsian kuasa antara kaum bagi mencapai kemerdekaan.

Ini adalah hari yang amat penting dalam sejarah Majlis ini. Pilihanraya Persekutuan yang baru diadakan kini sudah menjadi sejarah. Buat pertama kalinya Majlis ini bersidang sebagai sebuah majlis yang majoriti ahlinya dipilih dan saya berasa amat bangga dan berbesar hati memegang jawatan Ketua Menteri. Kita telah melalui suatu peristiwa yang amat penting dalam kemajuan negara kita mencapai status berkerajaan sendiri dan merdeka. Ketika memikirkan jalan yang perlu ditempuhi, saya dapat membayangkan pelbagai permasalahan serta kesusahan, tetapi saya cukup yakin bahawa dengan adanya rasa muhibah, kesabaran dan keazaman, serta yang paling penting sokongan Ahli Yang Kehormat dan rakyat, segala halangan dapat ditempuhi dan segala masalah diatasi.

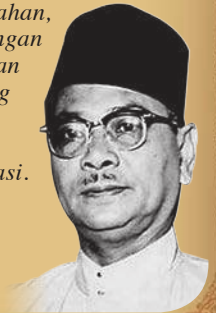

Ucapan Tunku Abdul Rahman pada Perasmian Majlis Perundangan Persekutuan, 31 Ogos 1955.

Sumber: Malaysia. Arkib Negara Malaysia, 2007. *Merintis Denai Demokrasi*. Kuala Lumpur: Arkib Negara Malaysia.

Tunku Abdul Rahman dalam ucapannya pada sesi pembukaan MPP pada 31 Ogos 1955, menyifatkan peristiwa ini sebagai “hari yang amat penting dalam sejarah Majlis ini” dan sebuah peristiwa penting dalam perjuangan Tanah Melayu ke arah berkerajaan sendiri. Majlis yang baru ditubuhkan ini telah bersidang buat julung-julung kalinya di Dewan Tunku Abdul Rahman, Jalan Ampang, Kuala Lumpur.

Pada 11 September 1959, Parlimen Persekutuan Malaya ditubuhkan. Persidangan pertamanya berlangsung pada 12 September 1959 dan dirasmikan oleh Yang di-Pertuan Agong pertama, Tuanku Abdul Rahman ibni Almarhum Tuanku Muhammad.

Membuat Interpretasi

Terangkan maksud “hari yang amat penting dalam sejarah Majlis ini” yang diucapkan oleh Tunku Abdul Rahman semasa pembukaan MPP pada 31 Ogos 1955.

Siapakah wanita pertama menganggotai MPP pada tahun 1955?

8.4 Peranan Kabinet Pertama Persekutuan Tanah Melayu

Kabinet pertama Persekutuan Tanah Melayu dibentuk selepas Pilihan Raya Umum 1955. Kabinet pertama ini memainkan pelbagai peranan ke arah berkerajaan sendiri. Tunku Abdul Rahman dilantik menjadi Ketua Menteri dan berkuasa menubuhkan kabinetnya sendiri bagi memastikan pentadbiran negara berjalan dengan lancar.

Kabinet tahun 1955 ini dibarisi oleh 10 orang Menteri dan turut dianggotai oleh tiga orang pegawai British yang memegang portfolio Setiausaha Kewangan, Setiausaha Hal Ehwal Ekonomi dan Setiausaha Pertahanan. Setelah mendapat perkenan Raja-raja Melayu sebagaimana yang diperuntukkan dalam Perjanjian Persekutuan, maka kesemua Jemaah Menteri ini diumumkan dengan rasminya oleh Sir Donald MacGillivray, Pesuruhjaya Tinggi British pada 4 Ogos 1955 di King's House, Kuala Lumpur. Wakil pemimpin tempatan dipilih untuk mentadbir negara melalui pembentukan kabinet yang pertama ini.

Kabinet pertama Persekutuan Tanah Melayu.

NAMA	JAWATAN
Tunku Abdul Rahman Putra Al-Haj	Ketua Menteri
Dato' Abdul Razak Hussein	Menteri Pelajaran
Dato' Sulaiman Dato' Abdul Rahman	Menteri Kerajaan Tempatan dan Perumahan dan Perancang Bandar
Dr. Ismail Abdul Rahman	Menteri Tanah dan Galian
H.S. Lee	Menteri Pengangkutan
Sardon Jubir	Menteri Kerja Raya
V.T. Sambanthan	Menteri Buruh
Leong Yew Koh	Menteri Kesihatan
Ong Yoke Lin	Menteri Pos dan Telekom
Abdul Aziz Ishak	Menteri Pertanian

Sumber: www.arkib.gov.my. Dicapai pada 20 Julai 2019.



Model Westminster
Sistem pemerintahan demokrasi mengikut Britain.

Kuasa Veto
Hak atau kuasa penuh yang diberi kepada pihak tertentu sahaja, kuasa pembatal.



Sebagai Ketua Menteri, Tunku Abdul Rahman bertanggungjawab menunaikan mandat daripada rakyat untuk mencapai kemerdekaan. Menteri Pelajaran, Dato' Abdul Razak Hussein pula berperanan penting untuk membina bangsa yang bersatu melalui sistem pendidikan. Menteri Buruh, V. T. Sambanthan pula melaksanakan tugas terawalanya bersama-sama dengan menteri lain untuk menjadikan perkhidmatan awam bercorak tempatan. Beliau mengurangkan pegawai Eropah dalam Malayan Civil Service (MCS) secara berperingkat.

Begitu juga Leong Yew Koh sebagai Menteri Kesihatan yang bertanggungjawab memenuhi manifesto Parti Perikatan. Beliau dikehendaki menjalankan rancangan secara meluas dengan meningkatkan mutu perkhidmatan perubatan dan kesihatan secepat mungkin dalam tempoh negara menuju berkerajaan sendiri.

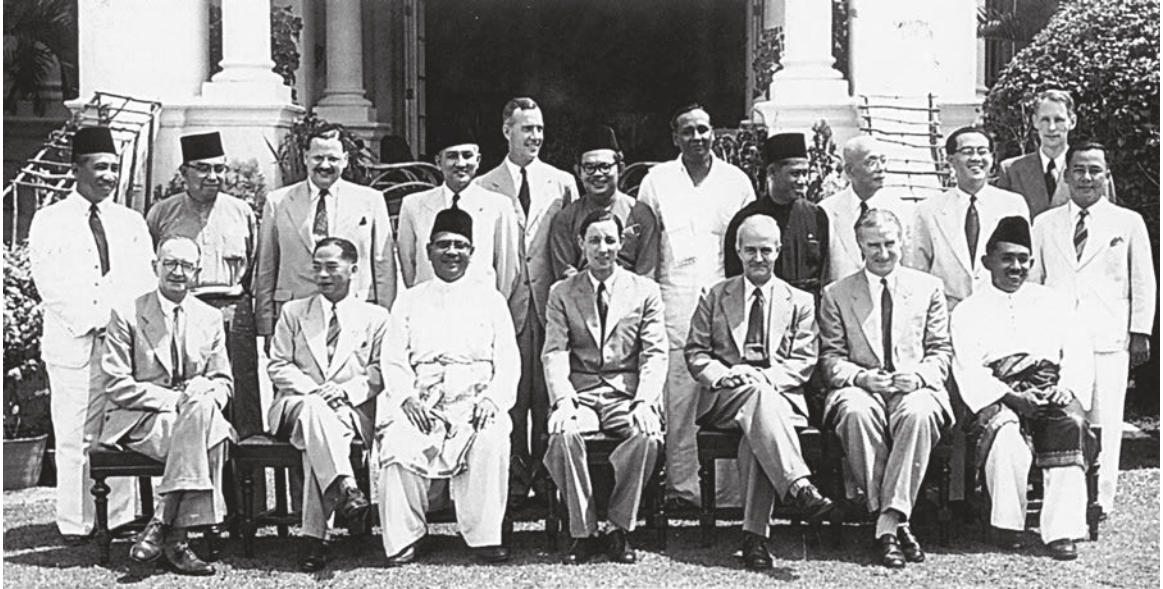

Kabinet pertama Persekutuan Tanah Melayu selepas Pilihan Raya Umum 1955.

Duduk dari kiri: C.T. Thomas, H.S. Lee, Tunku Abdul Rahman, Sir Donald MacGillivray, D.C. Watherston, M.J. Hogan dan Dr. Ismail Abdul Rahman.

Berdiri dua dari kiri: Dato' Abdul Razak Hussein, O. Spencer, Abdul Aziz, A.H.P. Humphrey, Sulaiman Dato' Abdul Rahman, V.T. Sambanthan, Sardon Jubir, Leong Yew Koh, Ong Yoke Lin dan Too Joon Hing.

Sumber: Malaysia. Arkib Negara Malaysia, 2007. *Merintis Denai Demokrasi*. Kuala Lumpur: Arkib Negara Malaysia.

Kabinet pertama Persekutuan Tanah Melayu memperlihatkan barisan pemimpin yang berwibawa. Mereka berusaha membangunkan negara menerusi jawatan yang diamanahkan, di samping bekerjasama dan berkongsi kuasa antara satu sama lain.

Sebagai warganegara yang bertanggungjawab, kita perlulah memanfaatkan pilihan raya bagi memilih wakil dan pemimpin negara. Hak rakyat untuk membuat pilihan hendaklah digunakan dengan bijak bagi meneruskan amalan sistem demokrasi di negara kita.



Bagaimanakah warganegara boleh menggunakan hak dan tanggungjawab untuk memilih wakil dalam pilihan raya bagi kesejahteraan negara?



Meneroka Bukti

Buktikan kabinet pertama berjaya mewujudkan kompromi antara kaum.



PILIHAN RAYA

1

Perkembangan Pilihan Raya di Persekutuan Tanah Melayu

2

Proses Pilihan Raya Umum Pertama

- Rundingan sebelum Pilihan Raya Umum
- Proses Pilihan Raya Majlis Perundangan Persekutuan 1955

3

Penubuhan Majlis Perundangan Persekutuan

- Majlis Perundangan Persekutuan 1948
- Majlis Perundangan Persekutuan 1955
- Kesan Penubuhan Majlis Perundangan Persekutuan

4

Peranan Kabinet Pertama Persekutuan Tanah Melayu

Aktiviti 1: Meja Bulat Serentak (Simultaneous Round Table)

Arahan:

1. Murid berada dalam kumpulan. Setiap murid menulis respons kepada soalan yang diberikan.
2. Kemudian, mereka mengedarkan catatan yang dibuat mengikut pusingan jam supaya setiap ahli pasukan dapat menambahkan atau membetulkan apa-apa yang dicatat.
3. Wakil kumpulan akan membentangkan jawapan masing-masing.

Situasi 1: Pilihan Raya Majlis Perundangan Persekutuan (MPP) 1955



Salah satu tempat mengundi dalam Pilihan Raya MPP 1955.

Sumber: Malaysia. Jabatan Warisan Negara, 2007. *Merdeka Obor Satu Perjuangan*. Kuala Lumpur: Jabatan Warisan Negara.



Penggunaan poster ketika kempen Pilihan Raya MPP 1955.

Sumber: Arkib Negara Malaysia.

Situasi 2: Pilihan Raya 2018



Salah satu tempat mengundi dalam pilihan raya.

Sumber: Pusat Maklumat Utusan dan Unit Foto Utusan Melayu (M) Bhd. www.kosmo.com.my/jurnal/citra-demokrasi-rakyat-malaysia-1.671137. Dicapai pada 12 Ogos 2019.



Penggunaan bendera ketika kempen pilihan raya masa kini.

Berdasarkan gambar di atas, jawab soalan yang berikut:

1. Bandingkan Situasi 1 dengan Situasi 2.
2. Adakah penggunaan poster masih relevan dalam pilihan raya kini? Berikan alasan anda.
3. Bagaimanakah situasi pilihan raya yang akan berlaku pada masa depan? Berikan gambaran anda.



Aktiviti 2: Fail Edar (Travelling File)

Arahan:

1. Murid dikehendaki berada dalam kumpulan. Setiap kumpulan diberikan satu fail yang mengandungi soalan untuk dibincangkan dan dicatatkan.
2. Setelah 15 minit hingga 20 minit, soalan dan catatan jawapan dimasukkan semula ke dalam fail lalu diedarkan kepada kumpulan lain.
3. Setiap kumpulan yang mendapat fail baharu daripada pasukan lain akan membaca jawapan yang diberikan. Mereka boleh menambahkan, membaiki atau menyatakan pandangan pada jawapan dalam fail tersebut.
4. Setelah setiap kumpulan memberikan respons kepada jawapan, guru akan mengadakan perbincangan dan membuat rumusan.

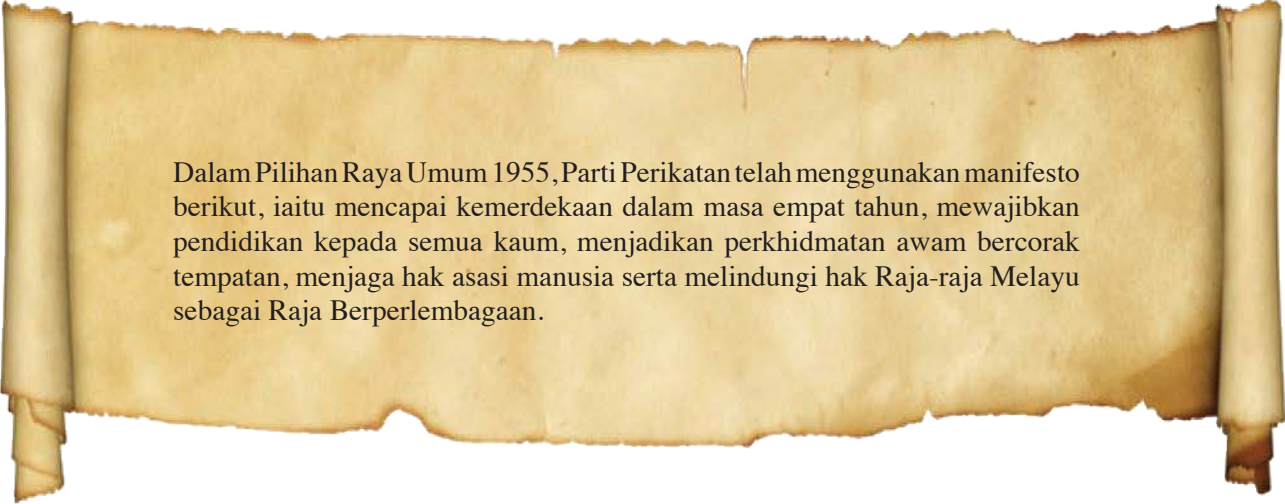

Dalam Pilihan Raya Umum 1955, Parti Perikatan telah menggunakan manifesto berikut, iaitu mencapai kemerdekaan dalam masa empat tahun, mewajibkan pendidikan kepada semua kaum, menjadikan perkhidmatan awam bercorak tempatan, menjaga hak asasi manusia serta melindungi hak Raja-raja Melayu sebagai Raja Berperlembagaan.

Sumber: www.arkib.gov.my/web/guest/pilihanraya-umum-pertama-1955. Dicapai pada 12 Julai 2019.

Soalan:

- (a) Apakah maksud manifesto?
- (b) Mengapakah Parti Perikatan menggunakan manifesto di atas?
- (c) Bagaimanakah sesuatu manifesto dapat mempengaruhi pengundi?
- (d) Mengapakah sesebuah parti perlu berusaha menunaikan manifesto mereka?



1. Apakah pilihan raya yang terawal di negara kita?
 - A. Pilihan raya negeri
 - B. Pilihan Raya Perbandaran George Town
 - C. Pilihan Raya Majlis Bandaran Johor Bahru
 - D. Pilihan Raya Majlis Perbandaran Kuala Lumpur
2. Gambar 1 menunjukkan pengundi sedang membuang undi.



Gambar 1

Apakah nilai yang ditunjukkan daripada Gambar 1?

- A. Prihatin
 - B. Pemurah
 - C. Berhemah tinggi
 - D. Bertanggungjawab
3. Gambar 2 menunjukkan Ahli Kabinet Kerajaan Persekutuan 1955.

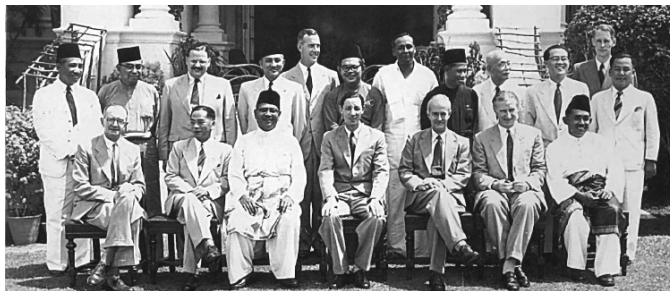

Gambar 2

Mengapakah kabinet pertama ini penting kepada negara kita?

- A. Penyatuan parti politik
- B. Menunjukkan kompromi antara kaum
- C. Mengukuhkan kuasa Raja-raja Melayu
- D. Pertambahan kuasa Pesuruhjaya Tinggi



Sumber: Malaysia. Arkib Negara Malaysia, 2007. *Merintis Denai Demokrasi*. Kuala Lumpur: Arkib Negara Malaysia.



Sumber: Malaysia. Jabatan Muzium Malaysia, 2003. *Di Atas Runtuhan Kota Melaka Kita Dirikan Negara Baru*. Kuala Lumpur: Jabatan Muzium Malaysia.



Sumber: Malaysia. Jabatan Warisan Negara, 2007. *Merdeka Obor Satu Perjuangan*. Kuala Lumpur: Jabatan Warisan Negara.



4. Gambar di atas menunjukkan kempen Pilihan Raya Umum 1955. Berdasarkan gambar di atas, jawab soalan yang berikut:
- Bagaimanakah kempen pilihan raya dijalankan?
 - Adakah strategi berkempen seperti gambar di atas masih berlaku dalam pilihan raya kini? Berikan penjelasan anda.
 - Cadangkan strategi berkempen dalam pilihan raya pada masa depan.



Sumber: Malaysia. Jabatan Muzium Malaysia, 2003. *Di Atas Runtuhan Kota Melaka Kita Dirikan Negara Baru*. Kuala Lumpur: Jabatan Muzium Malaysia.

5. Gambar di atas menunjukkan proses mengundi, penghantaran peti undi dan pengiraan undi pada pilihan raya sekitar tahun 1950-an.
- Mengapakah ketiga-tiga proses di atas perlu dikawal ketat?
 - Dengan menggunakan pelbagai sumber, bandingkan situasi mengundi pada masa dahulu dengan kini. Mengapakah wujud perbezaan tersebut?
 - Berdasarkan pengetahuan anda, ceritakan proses pilihan raya yang dijalankan di negara kita.



Nilai, Patriotisme dan Iktibar

- Kesanggupan penduduk di negara kita bertolak ansur antara kaum dalam menjayakan pilihan raya dengan harmoni.
- Kesungguhan pemimpin negara berusaha membentuk kerjasama mentadbir negara agar keamanan dan kemakmuran berterusan.
- Kita hendaklah bijak menggunakan hak untuk memilih wakil bagi menyuarakan pendapat kita melalui pilihan raya.

Diri dan keluarga

Kita hendaklah menunaikan tanggungjawab mengundi dengan bijak dan tidak mensia-siakan peluang menegakkan demokrasi di negara kita melalui pilihan raya.

Negara

Dalam dunia yang berwadahkan media sosial, kita bertanggungjawab menggunakan media sosial dengan bijak bagi mengelakkan unsur negatif demi kesejahteraan negara.



Rakyat menunaikan hak dan tanggungjawab sebagai pengundi.

Sumber: Pusat Maklumat Utusan dan Unit Foto Utusan Melayu (M) Bhd.



BAB 9

PERLEMBAGAAN PERSEKUTUAN TANAH MELAYU 1957

Sinopsis

Kesungguhan Raja-raja Melayu, para pemimpin dan rakyat dalam usaha menuntut kemerdekaan telah membawa misi kemerdekaan ke London. Misi rombongan ini berjaya mendapatkan persetujuan kerajaan British untuk memberikan kemerdekaan kepada negara kita melalui Perjanjian Kemerdekaan Tanah Melayu. Berikutan persetujuan ini dan setelah mendapat persetujuan Raja-raja Melayu, maka Suruhanjaya Perlembagaan Persekutuan Tanah Melayu dibentuk yang akhirnya menghasilkan Perlembagaan Persekutuan Tanah Melayu 1957. Sementara itu, Perjanjian Persekutuan Tanah Melayu ditandatangani bagi membentuk sebuah negara yang merdeka. Kandungan perjanjian ini berjaya menunjukkan nilai toleransi dan pengorbanan serta permuafakatan rakyat demi kestabilan dan kemakmuran negara.

Perundingan antara pihak Raja-raja Melayu dengan Perikatan.

November 1955

Rombongan Kemerdekaan bertolak dari Singapura.

1 Januari 1956

- Rundingan Kemerdekaan di London.
- Pembentukan Suruhanjaya Perlembagaan.

18 Januari-6 Februari 1956





Inti Pati Pembelajaran

1. Usaha rundingan kemerdekaan.
2. Peranan Suruhanjaya Perlembagaan Persekutuan Tanah Melayu.
3. Langkah penggubalan Perlembagaan Persekutuan Tanah Melayu yang merdeka.
4. Perjanjian Persekutuan Tanah Melayu.



Elemen Kewarganegaraan dan Nilai Sivik

1. Menghormati keputusan pemimpin negara.
2. Permuafakatan untuk kestabilan negara.
3. Sikap keterbukaan untuk kemajuan negara.
4. Menjunjung keluhuran perlembagaan.



Kemahiran Pemikiran Sejarah

1. Memahami kronologi langkah penggubalan Perlembagaan Persekutuan Tanah Melayu yang merdeka.
2. Meneroka bukti permuafakatan antara rakyat untuk kestabilan negara.
3. Membuat imaginasi kesungguhan pemimpin pelbagai kaum berusaha mewujudkan negara yang stabil.
4. Membuat interpretasi tentang kepentingan Perjanjian Persekutuan Tanah Melayu.
5. Membuat rasionalisasi perlunya toleransi antara kaum demi kestabilan negara.

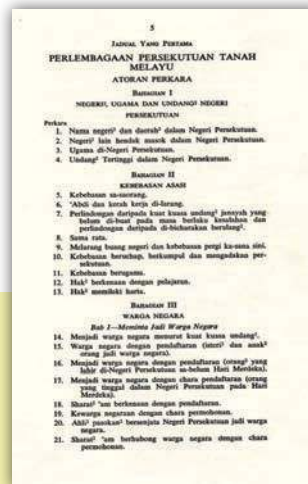

9 Mei 1957

Rombongan Tunku Abdul Rahman ke London untuk menambah baik kandungan draf Perlembagaan Persekutuan Tanah Melayu.

31 Ogos 1957

Perlembagaan Persekutuan Tanah Melayu merdeka berkuat kuasa secara rasminya.

9.1 Usaha Rundingan Kemerdekaan

Pihak Raja-raja Melayu serta para pemimpin yang dipilih oleh rakyat dan pihak British mengadakan beberapa rundingan dalam usaha merintis jalan ke arah kemerdekaan. Sementara itu, beberapa perubahan di dalam dan di luar negara mempengaruhi usaha kemerdekaan negara kita.

Keadaan selepas Perang Dunia Kedua menyaksikan usaha membebaskan negara daripada penjajahan seperti di Mesir, India, Burma dan Filipina. Rakyat bangkit menentang penjajah dan mencapai kemerdekaan.

Kerajaan British memberikan jaminan bahawa mereka akan membantu Persekutuan Tanah Melayu untuk berkerajaan sendiri secepat mungkin.

Pilihan Raya Umum 1955 menjadi asas pembentukan perlembagaan ke arah berkerajaan sendiri.

Keputusan rundingan kemerdekaan antara wakil Raja-raja Melayu dengan wakil Parti Perikatan

Tunku Abdul Rahman dan wakil Raja-raja Melayu menjelaskan perlunya misi rundingan di London bagi membincangkan hal keselamatan, hubungan British-Tanah Melayu dan soal berkaitan dengan perlembagaan negara yang akan merdeka.

Ketika ini, wakil Raja-raja Melayu dan wakil Parti Perikatan mendapat sokongan segenap kaum tanpa mengira ideologi parti politik. Antara pihak yang menyokong perundingan ini termasuklah E.E.C. Thuraisingham, wakil orang Ceylon. Ketua Parti Rakyat, iaitu Ahmad Boestamam, pemimpin Parti Negara, wakil Parti Buruh dan wakil kaum Serani turut menyokong perundingan ini. Ahmad Boestamam menyeru agar rakyat menyokong usaha rombongan ke London ini.

Wakil Raja-raja Melayu	Wakil Parti Perikatan
Menteri Besar Perak: Dato' Panglima Bukit Gantang, iaitu Dato' Haji Wahab Abd Aziz	Tunku Abdul Rahman
Menteri Besar Selangor: Encik Abdul Aziz Abdul Majid	Dato' Abdul Razak Hussein
Menteri Besar Johor: Dato' Mohamad Seth Mohammad Said	H.S. Lee
Menteri Besar Kelantan: Dato' Nik Ahmad Kamil Haji Mahmood	Dr. Ismail Abdul Rahman

Sumber: Ibrahim Mahmood, 1981. *Sejarah Perjuangan Bangsa Melayu*. Kuala Lumpur: Penerbitan Pustaka Antara.

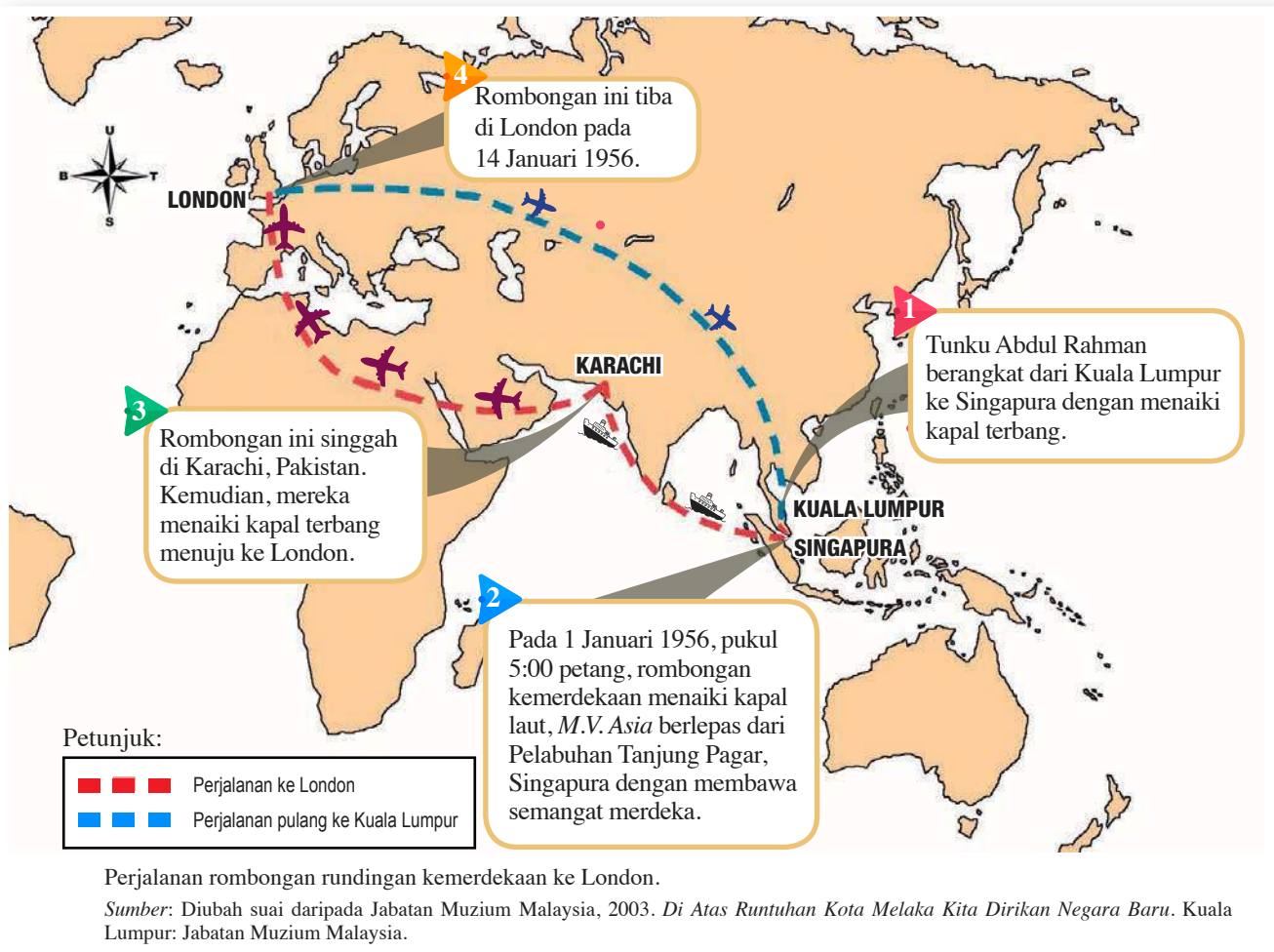

Sebanyak 10 ribu orang dianggarkan menghantar rombongan kemerdekaan ke London di Tanjung Pagar, Singapura.



Rombongan Merdeka ke London.

Sumber: Malaysia. Arkib Negara Malaysia, 2006. *Arkib Warisan Eksklusif*. Kuala Lumpur: Utusan Publications & Distributors Sdn. Bhd.



Rombongan kemerdekaan ke London.



Rombongan kemerdekaan Tanah Melayu diketuai oleh Tunku Abdul Rahman. Beliau merancang perjalanan rombongan ke Karachi dengan menaiki kapal laut. Tujuan beliau menyusun perjalanan sebegini agar dapat menggunakan masa pelayaran untuk berbincang dengan wakil Raja-raja Melayu. Tunku Abdul Rahman berbuat demikian bagi mendapatkan persetujuan supaya kedua-dua pihak dapat menyusun strategi bersama-sama apabila berunding dengan kerajaan British.



Dengan menggunakan peta pemikiran yang sesuai, lakarkan perjalanan rombongan kemerdekaan dari Kuala Lumpur ke London mengikut kronologi.

Rundingan kemerdekaan berlangsung dari 18 Januari 1956 hingga 6 Februari 1956, antara wakil Raja-raja Melayu, Parti Perikatan dengan British di Lancaster House, London. Ketika membalas ucapan alu-aluan daripada kerajaan British, Tunku Abdul Rahman telah menyatakan:

Rombongan saya sedang berusaha bagi mendapatkan taraf berkerajaan sendiri untuk Persekutuan Tanah Melayu dengan serta-merta dan kemerdekaan penuh pada tahun hadapan.

British

- Ahli Majlis Eksekutif, selain Ketua Setiausaha dan Peguam Negara dilantik oleh Pesuruhjaya Tinggi dengan nasihat Ketua Menteri.
- Kerajaan Persekutuan Tanah Melayu harus memberikan ganti rugi kepada pegawai British yang diberhentikan.
- Mengadakan Perjanjian Pertahanan dan Bantuan Bersama antara Persekutuan Tanah Melayu dengan British.
- Pihak British dan Komanwel akan memberikan bantuan seperti pertahanan kepada Persekutuan Tanah Melayu.

Perkara yang dirundingkan dan disepakati di London



Perwakilan Tanah Melayu

- Menghapuskan jawatan Setiausaha Kewangan dan digantikan dengan Menteri Kewangan.
- Menuntut agar Menteri Hal Ehwal Ekonomi hendaklah dalam kalangan rakyat Persekutuan Tanah Melayu.
- Menginginkan Menteri Pertahanan daripada rakyat Persekutuan Tanah Melayu menggantikan Pengarah Gerakan yang disandang oleh pegawai British.
- Menuntut tarikh kemerdekaan tidak lewat dari 31 Ogos 1957.
- Berunding tentang isu Suruhanjaya Perlembagaan, kewangan, keselamatan dalam negeri dan perkhidmatan awam.

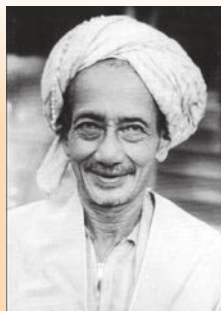

Sheikh Abdullah Fahim

Dalam rundingan merdeka ini, segala perbincangan dihasilkan dalam satu laporan setebal 20 halaman. Misi rombongan dari Persekutuan Tanah Melayu ini juga berjaya mendapatkan persetujuan kerajaan British untuk memberikan kemerdekaan kepada Tanah Melayu melalui satu perjanjian yang dikenali sebagai Perjanjian Kemerdekaan Tanah Melayu pada 8 Februari 1956. Dalam rundingan ini, kedua-dua pihak bersetuju untuk membentuk Suruhanjaya Perlembagaan yang berperanan merangka perlembagaan bagi negara kita.

Penetapan tarikh Kemerdekaan Persekutuan Tanah Melayu pada 31 Ogos 1957 ditentukan selepas Tunku Abdul Rahman dan beberapa pemimpin yang lain meminta pandangan daripada Sheikh Abdullah Fahim, ulama besar dari Kepala Batas, Pulau Pinang.

Sumber: www.arkib.gov.my. Dicapai pada 13 Julai 2019.



Laporan akhbar luar negara.



Sambutan Bersejarah



Ketibaan rombongan merdeka diarak hingga ke Padang Banda Hilir, Melaka.

Sambutan Bersejarah di Melaka

Tunku Abdul Rahman dan rombongan merdeka selamat tiba di Lapangan Terbang Batu Berendam, Melaka pada 20 Februari 1956. Rombongan merdeka diarak hingga ke Padang Banda Hilir, Melaka. Lebih kurang 100 ribu orang datang dengan menaiki bas, lori dan berjalan kaki dari seluruh negara. Mereka berkumpul untuk mendengar ucapan pengumuman tarikh kemerdekaan. Tunku Abdul Rahman memaklumkan bahawa melalui Perjanjian Kemerdekaan, negara kita akan diberikan kemerdekaan pada 31 Ogos 1957. Serentak dengan pengumuman itu, rakyat yang membanjiri Padang Banda Hilir, Melaka, melaungkan “Merdeka” dengan bergemuruh. Langkah menuju kemerdekaan ini memperlihatkan gandingan kesungguhan semua pihak. Lantaran itu, keputusan yang dipilih oleh pemimpin negara harus dihormati supaya keharmonian berkekalan selamanya.



Leong Yew Koh berucap di Padang Banda Hilir, Melaka.



Ghafar Baba, mengetuai perhimpunan di Padang Banda Hilir, Melaka.



V.T. Sambanthan menyambut kepulangan Tunku Abdul Rahman dengan kalungan bunga.



Memorial Pengisytiharan Kemerdekaan. Bangunan ini menempatkan sejarah perjalanan negara ke arah kemerdekaan negara. Memorial ini dinamakan sedemikian bagi memperingati peristiwa pengumuman kemerdekaan Tanah Melayu yang dibuat oleh Tunku Abdul Rahman.

Sumber: www.arkib.gov.my. Dicapai pada 4 Oktober 2019.

Tunku Abdul Rahman memberikan isyarat kemerdekaan kini dalam genggaman.

Sumber: Malaysia. Jabatan Muzium Malaysia, 2003. *Di Atas Runtuhan Kota Melaka Kita Dirikan Negara Baru*. Kuala Lumpur: Jabatan Muzium Malaysia.

9.2 Peranan Suruhanjaya Perlembagaan Persekutuan Tanah Melayu

Berikutan persetujuan di London, maka pada 8 Mac 1956, setelah mendapat persetujuan Raja-raja Melayu, kerajaan British mengumumkan pembentukan Suruhanjaya Perlembagaan Persekutuan Tanah Melayu atau Suruhanjaya Reid. Suruhanjaya ini memulakan tugasnya pada akhir bulan Jun 1956.

Antara tugas suruhanjaya ini termasuklah membincangkan, menyusun dan merangka Perlembagaan Persekutuan Tanah Melayu yang merdeka. Terma Rujukan Suruhanjaya Perlembagaan Persekutuan Tanah Melayu dalam menjalankan peranannya adalah seperti yang berikut:

1

Memeriksa aturan perlembagaan yang wujud di seluruh Tanah Melayu, mengambil kira kedudukan dan martabat Ratu England dan Raja-raja Melayu.

2

Memberikan cadangan terhadap Perlembagaan Persekutuan sebagai unit tunggal, bebas dan berkerajaan sendiri dalam lingkungan Komanwel berdasarkan Demokrasi Berparlimen dengan dua Dewan Perundangan.

3

Mewujudkan kerajaan pusat yang kuat dengan kerajaan negeri juga mempunyai autonomi tertentu.

4

Melindungi kedudukan Raja-raja Melayu sebagai Raja Berperlembagaan di negeri masing-masing.

5

Mencadangkan satu jawatan bagi ketua negara, iaitu Yang di-Pertuan Besar (kemudiannya dikenali sebagai Yang di-Pertuan Agong) untuk Persekutuan Tanah Melayu.

6

Mengadakan satu bentuk kewarganegaraan bagi Persekutuan Tanah Melayu.

7

Menjaga kedudukan istimewa orang Melayu dan kepentingan sah kaum lain.

I-Think

Dengan menggunakan peta pemikiran yang sesuai, bina Terma Rujukan Suruhanjaya Perlembagaan Persekutuan Tanah Melayu dan peranannya.



Anggota Suruhanjaya Perlembagaan Persekutuan yang dilantik ini berkongsi latar belakang pengajian dalam bidang undang-undang dan berpengalaman dalam sistem Perundangan Komanwel yang sama.

Tugas Suruhanjaya Perlembagaan Persekutuan Tanah Melayu adalah seperti yang berikut:



Suruhanjaya Perlembagaan Persekutuan berunding dengan pelbagai pihak. Mereka menyuarakan idea dan pandangan bagi membentuk sebuah negara merdeka yang sejahtera. Sikap prihatin dan terbuka yang berterusan dizahirkan dalam penggubalan perlembagaan negara yang merdeka.

Anggota Suruhanjaya Perlembagaan Persekutuan Tanah Melayu



Lord Reid
(Britain)
Pengerusi



Sir William
Ivor Jennings
(Britain)



Sir William Mckell
(Australia)



Hakim
B. Malik
(India)



Hakim
Abdul Hamid
(Pakistan)

Sumber: Arkib Negara Malaysia.

9.3 Langkah Penggubalan Perlembagaan Persekutuan Tanah Melayu yang Merdeka

Beberapa langkah diambil sejak pembentukan Suruhanjaya Perlembagaan Persekutuan Tanah Melayu. Antaranya termasuklah mendapatkan memorandum daripada pelbagai pihak. Suruhanjaya ini juga mengadakan rundingan dan akhirnya merangka draf perlembagaan.

- 1 Sebanyak 131 memorandum bertulis diterima antaranya daripada pihak Raja-raja Melayu, parti politik, badan awam dan orang perseorangan untuk dipertimbangkan. Memorandum ini berkaitan dengan corak pentadbiran, kewarganegaraan dan kedudukan istimewa orang Melayu, bahasa serta pendidikan.

Memorandum daripada Pihak Raja-raja Melayu

- Raja-raja Melayu mengemukakan memorandum baginda sendiri. Antaranya, baginda mencadangkan supaya Persekutuan yang merdeka mempunyai seorang Ketua Negara yang dikenali sebagai Yang di-Pertuan Agong.
- Yang di-Pertuan Agong harus dipilih oleh Raja-raja Melayu berdasarkan kekananan. Tempoh jawatan yang dicadangkan sebagai Yang di-Pertuan Agong ialah lima tahun. Yang di-Pertuan Agong boleh meletakkan jawatan dengan persetujuan Majlis Raja-Raja.
- Raja-raja Melayu melindungi kedudukan istimewa orang Melayu dan kepentingan sah kaum lain.

Memorandum daripada Parti Politik dan Pihak Awam

Soal Kewarganegaraan

- Parti Perikatan telah menyuarakan cadangan melalui memorandum yang dinamakan Testament Amanah Politik Perikatan. Semasa menyediakan memorandum ini, terdapat perbezaan pandangan tentang isu *jus soli* dalam parti Perikatan. Terdapat beberapa pihak dalam UMNO yang menolak pemberian kewarganegaraan *jus soli*.
- Dewan Perniagaan Melayu memohon mengetatkan soal kewarganegaraan.
- Persatuan Dewan Perniagaan Cina se-Malaya menggesa suruhanjaya membuat peruntukan bagi kewarganegaraan menerusi kelahiran.
- Masyarakat India menuntut kedudukan kewarganegaraan mereka diteliti.
- Masyarakat Serani mahu hak mereka dipertahankan.

Bahasa dan Pendidikan

- Memorandum daripada MCA menuntut supaya semua sekolah yang ada daripada aliran bahasa Inggeris atau vernakular perlu diteruskan.
- Memorandum juga mencadangkan supaya semua sekolah kebangsaan mempelajari bahasa Inggeris, Melayu, Cina dan Tamil.

- 2 Suruhanjaya Perlembagaan Persekutuan Tanah Melayu telah mengeluarkan draf perlembagaan yang mengandungi perkara yang berikut:

- Meneruskan sistem kerajaan Persekutuan dengan negeri mempunyai kuasa tertentu.
- Sistem kewarganegaraan berasaskan *jus soli* kepada semua yang lahir di Tanah Melayu.
- Kedudukan istimewa orang Melayu diteruskan.
- Raja-raja diterima dengan konsep Raja Berperlembagaan dengan seorang Yang di-Pertuan Agong dipilih bagi Persekutuan Tanah Melayu.
- Sebuah parlimen dengan dua Majlis Mesyuarat, iaitu Dewan Negara dan Dewan Rakyat dibentuk.

3

- Terdapat ahli UMNO yang tidak bersetuju dengan konsep *jus soli* kerana bimbang kedudukan istimewa orang Melayu akan tergugat.
- Agama Islam mestilah diakui sebagai agama rasmi.
- Bahasa Melayu dijadikan sebagai bahasa rasmi.

Reaksi terhadap Draf Perlembagaan Persekutuan Tanah Melayu

- Parti PAS pula mengkritik soal kewarganegaraan yang dianggap tidak menjaga kepentingan orang Melayu dan mahu kedudukan agama Islam menjadi asas pemerintahan negara.
- Menuntut bahasa Melayu dijadikan bahasa rasmi.

- Dato' Onn Jaafar dari Parti Negara menolak syarat kewarganegaraan yang longgar.
- Hal ini mendorong Parti Negara, PAS dan Parti Rakyat mengadakan kongres pada 4 Mei 1957 hingga 7 Mei 1957 untuk membincangkan draf perlembagaan ini.

- Terdapat juga sebahagian daripada pertubuhan masyarakat Cina ingin menjadikan bahasa Mandarin sebagai bahasa kebangsaan.
- Sementara itu, MIC mahukan syarat kewarganegaraan dan penggunaan bahasa Tamil diberikan perhatian.

4

Pada 9 Mei 1957, Tunku Abdul Rahman, Dato' Abdul Razak Hussein, Ong Yoke Lin dan V.T. Sambanthan berlepas sekali lagi ke London untuk berbincang dengan kerajaan British tentang isu kewarganegaraan dan beberapa isu yang belum muktamad. Beberapa perubahan dan pindaan dibuat pada draf perlembagaan.

5

Hasil pindaan disebarkan perkenan dan dibincangkan dalam Majlis Raja-Raja.

6

Draf ini kemudiannya dibawa ke Majlis Perundangan Persekutuan untuk dibentangkan dan dibahaskan pada 10 Julai 1957 hingga 11 Julai 1957.

7

Draf Perlembagaan Persekutuan Tanah Melayu akhirnya diluluskan oleh Parlimen British di London dan kemudiannya diluluskan oleh Majlis Perundangan Persekutuan pada 27 Ogos 1957. Dengan lulusnya rang undang-undang ini, maka Perlembagaan Persekutuan Tanah Melayu 1957 berkuat kuasa secara rasminya pada 31 Ogos 1957.

Kejayaan penggubalan perlembagaan ini membuktikan bahawa permuafakatan mampu membawa kestabilan negara. Sikap keterbukaan dengan menerima pandangan daripada pelbagai pihak perlu dipertahankan agar negara kekal maju dan harmoni.



Bincangkan memorandum yang diterima daripada parti politik dan pihak awam kepada Suruhanjaya Perlembagaan Persekutuan.



Kajian Kes

Toleransi antara kaum membolehkan negara kita mencapai kemerdekaan tanpa pertumpahan darah. Bincangkan.

9.4 Perjanjian Persekutuan Tanah Melayu

Dalam usaha membentuk Perlembagaan Persekutuan Tanah Melayu 1957 (PTM), satu perjanjian telah ditandatangani pada 5 Ogos 1957 yang dinamakan sebagai Perjanjian Persekutuan Tanah Melayu. Perjanjian ini mengandungi beberapa perkara seperti Pengamalan Raja Berperlembagaan dan Sistem Demokrasi Berparlimen, kewarganegaraan, kedudukan istimewa orang Melayu dan kepentingan sah kaum lain, kedudukan agama Islam dan bahasa. Perjanjian kemerdekaan ini ditandatangani antara Raja-raja Melayu dengan Sir Donald MacGillivray bagi pihak baginda Queen Elizabeth II di King's House, Kuala Lumpur. Perjanjian ini dijadikan asas pembentukan perlembagaan Persekutuan Tanah Melayu 1957.

Inti Pati Perjanjian Persekutuan Tanah Melayu 1957

1 Pengamalan Raja Berperlembagaan dan Sistem Demokrasi Berparlimen

Pemilihan seorang raja sebagai Yang di-Pertuan Agong yang dilantik dalam kalangan Raja Melayu setiap lima tahun sekali merupakan satu keistimewaan. Hal ini termaktub dalam Perlembagaan Persekutuan 1957 seperti yang berikut:

30

BAHAGIAN IV NEGERI PERSEKUTUAN

Bab 1—Raja bagi Tanah Melayu

Raja bagi Negeri Persekutuan dan Permaisuri-nya.

32. (1) Hendak-lah ada sa-orang Raja bagi Negeri Persekutuan yang bergelar Yang di-Pertuan Agong, dan kedudukan baginda itu teratas daripada semua orang² dalam Negeri Persekutuan dan baginda itu tidak-lah boleh di-bawa apa² jua perbicharaan ka-atas-nya di-dalam mana² jua mahkamah.

(2) Maka Permaisuri Yang di-Pertuan Agong itu (bergelar Raja Permaisuri Agong) dan derjat-nya hendak-lah berikut kemudian daripada Yang di-Pertuan Agong ya'ani teratas daripada semua orang² lain di-dalam Negeri Persekutuan.

(3) Maka Yang di-Pertuan Agong itu hendak-lah di-pilih oleh Majlis Raja² sa-lama lima tahun, tetapi boleh-lah baginda itu pada barang bila masa jua meletakkan jawatan-nya dengan mengirinkan sapuchok surat yang di-tanda tangani-nya kepada Majlis Raja²; atau pun baginda itu boleh-lah di-pechat oleh Majlis Raja², lalu berhenti-lah baginda daripada memegang jawatan sa-telah berhenti daripada menjadi Raja itu.

(4) Syarat² Bahagian I dan III Jadual Yang Ketiga itu hendak-lah terpakai tentang memilih dan memechat Yang di-Pertuan Agong itu.

2 Kewarganegaraan

Setiap orang yang dilahirkan dalam Persekutuan pada atau selepas hari merdeka akan menjadi warganegara. Kewarganegaraan diberikan dengan tiga cara. Pertama, melalui penguatkuasaan undang-undang [Perkara 14]. Kedua, memohon didaftarkan sebagai rakyat [Perkara 15] dan ketiga, memohon untuk menukar kewarganegaraan atau naturalisasi [Perkara 19]. Perkara ini dapat dilihat dalam Perlembagaan Persekutuan 1957.

BAHAGIAN III

WARGA NEGARA

Bab 1—Meminta Jadi Warga Negara

14. (1) Dengan terta'alok kapada Fasal (2), orang² saperti yang tersebut di-bawah ini menjadi warga negara menurut kuat kuasa undang², ia-itu:

Menjadi warga negara menurut kuat kuasa undang².

(a) tiap² orang yang sa-belum Hari Merdeka, menjadi warga negara Negeri Persekutuan dengan menepati apa² syarat dalam Perjanjian Persekutuan Tanah Melayu, tahun 1948, sama ada menurut kuat kuasa undang² atau lain² daripada itu;

(b) tiap² orang yang lahir dalam Negeri Persekutuan pada atau pun sa-lepas Hari Merdeka;

(c) tiap² orang yang lahir di-luar Negeri Persekutuan pada atau pun sa-lepas Hari Merdeka bapa-nya menjadi warga negara pada masa ia lahir itu dan sama ada bapa-nya itu telah di-lahirkan dalam Negeri Persekutuan atau pun bapa-nya itu bekerja dengan Kerajaan Negeri Persekutuan atau pun Kerajaan sa-sabuah Negeri pada masa anak-nya lahir itu.

(d) tiap² orang yang lahir di-luar Negeri Persekutuan pada atau sa-lepas Hari Merdeka bapa-nya menjadi warga negara pada masa ia lahir itu; jika surat beranak-nya itu di-daftarkan di-sabuah Kedutaan Tanah Melayu dalam tempoh satu tahun lepas ia lahir itu, atau lebeh daripada suatu tahun saperti yang di-benarkan oleh Kerajaan Persekutuan berhubung dengan mana² satu kelahiran yang tertentu.



Sebahagian kandungan Perlembagaan Persekutuan Tanah Melayu 1957.

3

Kedudukan Istimewa Orang Melayu dan Kepentingan Sah Kaum Lain

Perjanjian Persekutuan menjaga kedudukan istimewa orang Melayu. Walaupun semua rakyat Persekutuan Tanah Melayu mempunyai hak serta kewajipan yang sama, rakyat keturunan Melayu diberikan beberapa keutamaan dengan mengambil kira status mereka sebagai rakyat asal Tanah Melayu. Hak untuk masyarakat lain tetap dipelihara dan dilindungi. Perkara ini termaktub dalam Perlembagaan Persekutuan 1957 seperti yang berikut:

153. (1) Maka Yang di-Pertuan Agong bertanggungjawab atas perkara menjaga kedudukan istimewa orang² Melayu serta hak² yang halal bagi kaum² yang lain² menurut syarat² Perkara ini.

Peruntukan bilangan jawatan, permit dan sa-bagai-nya bagi orang² Melayu.

(2) Walau apa pun dalam Perlembagaan ini, tetapi dengan tera'alok kepada syarat² Perkara 40 serta Perkara ini, Yang di-Pertuan Agong hendak-lah menjalankan kewajipan²-nya menurut Perlembagaan ini dan undang² persekutuan sa-chara yang wajib kerana menjaga kedudukan istimewa orang² Melayu dan menentukan peruntukan bagi orang² Melayu dalam jawatan kerajaan (sa-lain daripada jawatan Kerajaan Negeri) scholarship, allowance atau lain² keutamaan tentang pelajaran atau latehan atau pun kemudahan khas yang di-beri oleh Kerajaan Persekutuan, dan peruntukan surat kebenaran atau lesen jika dikehendaki oleh undang² persekutuan apa² jua surat kebenaran atau lesen tersebut untuk menjalankan apa² perusahaan atau perniagaan, dengan tera'alok kepada syarat² undang² itu dan Perkara ini.

5

Kedudukan Bahasa Melayu

Dalam Perjanjian Persekutuan ini, bahasa Melayu diiktiraf sebagai bahasa kebangsaan. Bahasa Melayu dijadikan bahasa pengantar dan bahasa komunikasi. Perkara ini termaktub dalam Perlembagaan Persekutuan 1957 seperti yang berikut:

100

BAHAGIAN XII

PERKARA 'AM DAN LAIN²

Bahasa kebangsaan.

152. (1) Bahasa kebangsaan ia-lah bahasa Melayu dan hendak-lah dengan apa² jua jenis tulisan seperti yang di-undang²kan oleh Parliament:

Di-kechualikan bahawa—

- (a) tidak-lah sa-kali² sa-saorang di-tegah atau dilarang daripada menggunakan (sa-lain daripada untuk maksud² rasmi), atau daripada mengajar atau mempelajari apa² juga bahasa lain; dan
- (b) tiada apa² jua dalam fasal ini akan merosakkan hak Kerajaan Persekutuan atau Kerajaan sa-sabua Negeri tentang menjaga dan memelihara fasal mengguna dan mempelajari bahasa apa² jua kaum lain di-Negeri Persekutuan.

4

Kedudukan Agama Islam

Agama Islam sebagai agama Persekutuan dan agama lain boleh diamalkan dengan aman dan damai di negara kita. Perkara ini termaktub dalam Perlembagaan Persekutuan 1957 seperti yang berikut:

3. (1) Ugama di-Negeri Persekutuan ia-lah ugama Islam; akan tetapi ugama² yang lain boleh di-amalkan dengan aman dan damai dalam mana² jua Negeri dalam Negeri Persekutuan.

Kebebasan beragama.

11. (1) Tiap² sa-orang berhak mengikut ugama-nya sendiri, dan boleh mengembangkan-nya tetapi dengan tera'alok kepada Fasal (4) di-bawah ini.

(2) Siapa² jua tidak boleh di-paksa membayar apa² jua chukai yang hendak di-khaskan baik kesemua sa-kali atau sa-bahagian daripada-nya sahaja, kerana maksud² ugama yang lain daripada ugama-nya sendiri.

(3) Umat² tiap² sa-suatu ugama berhak—

- (a) menguruskan hal ahwal ugama-nya sendiri;
- (b) menubuhkan dan menjaga pertubohan dan rumah² kegunaan ugama atau khairat; dan
- (c) memperoleh dan memileki harta dan mentadbirkan-nya mengikut undang².

Tegasnya, Perjanjian Persekutuan Tanah Melayu 1957 merupakan cerminan sikap permuafakatan dan tolak ansur pelbagai pihak. Sebagai warganegara yang cinta akan negara, kita seharusnya menjunjung prinsip keluhuran perlembagaan supaya negara kekal aman dan berdaulat.

Gandingan permuafakatan antara wakil Raja-raja Melayu dengan pemimpinnya negara dalam usaha memperoleh kemerdekaan telah menampakkan hasil. Sekembalinya rombongan kemerdekaan ke tanah air, mereka diraikan di Padang Banda Hilir, Melaka, bagi mengumumkan tarikh kemerdekaan negara. Sementara itu, bagi mewujudkan sebuah negara yang merdeka, Suruhanjaya Perlembagaan Persekutuan Tanah Melayu telah dibentuk. Hasil permuafakatan semua pihak, Perjanjian Persekutuan Tanah Melayu ditandatangani dan perjanjian ini menjadi asas kepada terbentuknya Perlembagaan Persekutuan Tanah Melayu 1957 yang merdeka.



Usaha Rundingan Kemerdekaan

Perlembagaan Persekutuan Tanah Melayu 1957

Peranan Suruhanjaya Perlembagaan Persekutuan Tanah Melayu

- Gerak Kerja Suruhanjaya Perlembagaan Persekutuan Tanah Melayu.

Langkah Penggubalan Perlembagaan Persekutuan Tanah Melayu yang Merdeka

Perjanjian Persekutuan Tanah Melayu

- Inti pati Perjanjian Persekutuan Tanah Melayu 1957.

Aktiviti 1: Ulas Gilir (Rotating Review)

Arahan:

1. Murid membentuk kumpulan dan menerima gambar di bawah.
2. Mereka mencatatkan idea dan jawapan di atas kertas sebak dan memarkannya di tempat kumpulan masing-masing.
3. Setiap kumpulan akan bergerak dari satu kumpulan ke satu kumpulan untuk membuat penilaian hasil perbincangan.
4. Setiap kumpulan boleh membuat komen, idea tambahan atau persoalan pada kertas sebak berkenaan dengan menggunakan pen yang berlainan warna.



Sumber: Memorial Pengisytiharan Kemerdekaan Banda Hilir, Melaka.

Setiap kumpulan diberikan gambar diorama di atas dan menjawab soalan yang berikut:

- (a) Terangkan situasi yang anda lihat dalam gambar diorama di atas.
- (b) Pada pendapat anda, mengapakah tempat tersebut menjadi pilihan peristiwa di atas?
- (c) Apakah perasaan anda apabila melihat peristiwa ini? Berikan alasan anda.
- (d) Sekiranya anda berada semasa peristiwa tersebut berlaku, apakah yang akan anda lakukan bagi menjadikan peristiwa ini bermakna kepada anda?

Aktiviti 2: Main Peranan (Role Play)

Arahan:

1. Murid dimaklumkan dalam pelajaran terdahulu akan aktiviti ini bagi membuat persediaan dan mencari maklumat.
2. Murid diberikan tanggungjawab untuk memegang satu peranan atau watak.
3. Murid membuat persembahan dengan memainkan peranan atau watak serta situasi yang telah diberikan.



Babak 1:

Wakil rombongan ke London.

Sumber: Malaysia. Arkib Negara Malaysia, 2006. *Arkib Warisan Eksklusif*. Kuala Lumpur: Utusan Publications & Distributors Sdn. Bhd.



Babak 2:

Menghantar rombongan Tunku Abdul Rahman ke London di Tanjung Pagar, Singapura.

Sumber: Pusat Maklumat Utusan dan Unit Foto Utusan Melayu (M) Bhd.



Babak 3:

Tunku Abdul Rahman dan rombongan tiba di London.

Sumber: Malaysia. Jabatan Warisan Negara, 2007. *Merdeka Obor Satu Perjuangan*. Kuala Lumpur: Jabatan Warisan Negara.



Babak 4:

Mengadakan Perjanjian Kemerdekaan di London.

Sumber: Malaysia. Jabatan Warisan Negara, 2007. *Merdeka Obor Satu Perjuangan*. Kuala Lumpur: Jabatan Warisan Negara.



Babak 5:

Tunku Abdul Rahman dan rombongan tiba di Melaka.

Sumber: Malaysia. Arkib Negara Malaysia, 2006. *Arkib Warisan Eksklusif*. Kuala Lumpur: Utusan Publications & Distributors Sdn. Bhd.



Babak 6:

Tunku Abdul Rahman berucap serta memaklumkan tarikh kemerdekaan negara.

Sumber: Malaysia. Jabatan Warisan Negara, 2007. *Merdeka Obor Satu Perjuangan*. Kuala Lumpur: Jabatan Warisan Negara.

Selain aktiviti Main Peranan dalam situasi di atas, murid boleh menjawab soalan yang berikut melalui aktiviti berkumpulan:

Kumpulan 1: Nyatakan kepentingan setiap peristiwa di atas.

Kumpulan 2: Jelaskan pengajaran yang boleh diteladani daripada tokoh dan peristiwa di atas.



Soalan 1 berdasarkan situasi di bawah.

Situasi 1: Pengenalan Persekutuan Tanah Melayu 1948.

Situasi 2: Pilihan Raya Majlis Perundangan Persekutuan 1955.

1. Apakah kesan daripada situasi di atas?
 - A. Imperialisme semakin diperluas
 - B. Negara menuju ke arah berkerajaan sendiri
 - C. British mengukuhkan kedudukan di negara kita
 - D. Pentadbiran Tentera British mulai diperkenalkan

Soalan 2 berdasarkan gambar di bawah.



Perjanjian Kemerdekaan 8 Februari 1956.

2. Apakah perkara yang dipersetujui dalam perjanjian tersebut?
 - A. Pemansuhan Sistem Ahli
 - B. Penubuhan Majlis Raja-Raja
 - C. Pengisytiharan Pembentukan Malaysia
 - D. Pembentukan sebuah Suruhanjaya Perlembagaan

Pernyataan di bawah berkaitan dengan hasil persetujuan di London.

Pada 8 Mac 1956, kerajaan British mengumumkan pembentukan suruhanjaya bebas setelah mendapatkan persetujuan Raja-raja Melayu.

3. Apakah peranan suruhanjaya tersebut?
 - A. Mengadakan pilihan raya
 - B. Mengkaji dasar pendidikan kebangsaan
 - C. Merangka perlembagaan negara yang merdeka
 - D. Membentuk satu badan khas mengatasi ancaman komunis



4. Jawab soalan yang berikut berdasarkan pernyataan di bawah.

Berikutan persetujuan di London, maka pada 8 Mac 1956, kerajaan British mengumumkan pembentukan suruhanjaya bebas yang dikenali sebagai Suruhanjaya Perlembagaan Persekutuan Tanah Melayu atau Suruhanjaya Reid setelah mendapat persetujuan Raja-raja Melayu.

Sumber: Nik Anuar Nik Mahmud, 2011. *Biografi Tun Abdul Razak*. Bangi: Penerbit Universiti Kebangsaan Malaysia.

- Berikan nama ahli yang menganggotai Suruhanjaya Perlembagaan Persekutuan Tanah Melayu.
- Nyatakan peranan suruhanjaya ini.
- Pada pendapat anda, mengapakah suruhanjaya ini menerima banyak memorandum daripada pelbagai pihak?

5. Gambar menunjukkan peristiwa yang berlaku di Padang Banda Hilir, Melaka.



Leong Yew Koh berucap.

Sumber: Malaysia. Jabatan Muzium Malaysia, 2003. *Di Atas Runtuhan Kota Melaka Kita Dirikan Negara Baru*. Kuala Lumpur: Jabatan Muzium Malaysia.



Tunku Abdul Rahman berucap.

Sumber: Malaysia. Jabatan Warisan Negara, 2007. *Merdeka Obor Satu Perjuangan*. Kuala Lumpur: Jabatan Warisan Negara.

- Ceritakan apa yang anda lihat daripada kedua-dua gambar tersebut.
- Mengapakah pengumuman tarikh kemerdekaan penting kepada rakyat di negara kita?
- Terangkan nilai yang boleh diteladani daripada tokoh dan peristiwa di Padang Banda Hilir, Melaka.



Nilai, Patriotisme dan Iktibar

- Permuafakatan pemimpin dalam usaha menjayakan misi negara demi kesejahteraan rakyat dan negara.
- Kesungguhan pemimpin dan rakyat daripada pelbagai kaum bertolak ansur untuk membentuk masa depan negara yang gemilang.
- Kita hendaklah meneladani sikap pemimpin yang berusaha untuk merangka masa depan negara dengan mengambil kira setiap aspek tuntutan rakyat agar negara kekal aman dan makmur.

Diri dan Keluarga

Sewajarnya, kita meneruskan sikap bertolak ansur dan saling menghormati serta menyayangi antara satu sama lain agar negara kekal sejahtera.

Negara

Tanggungjawab menggemilangkan negara yang telah dicorakkan oleh pemimpin dahulu dan masa ini terletak pada bahu setiap warganegara Malaysia.



Ahli Kabinet Persekutuan Tanah Melayu 1957 yang bekerjasama untuk menggemilangkan negara kita.

Sumber: Malaysia. Jabatan Warisan Negara, 2007. *Merdeka Obor Satu Perjuangan*. Kuala Lumpur: Jabatan Warisan Negara.



BAB 10

PEMASYHURAN KEMERDEKAAN

Sinopsis

Merdeka yang ditakrifkan sebagai kebebasan dan usaha mendaulatkan nusa dan bangsa telah diperjuangkan oleh pelbagai pihak. Tarikh 31 Ogos 1957 menjadi detik bersejarah bagi negara kita. Rakyat berjuang untuk membebaskan negara daripada cengkaman kuasa asing. Bagi memastikan detik bersejarah pemasyhuran kemerdekaan ini diingati, pelbagai persediaan telah dibuat. Selain itu, kemerdekaan meninggalkan kesan yang penting untuk dihayati oleh generasi kini. Kita perlu menghayati pengorbanan, mempertahankan perpaduan dan nilai kesetiaan dengan tidak berbelah bahagi supaya negara kekal berdaulat.

Tunku Abdul Rahman mengumumkan sambutan Hari Merdeka melalui Radio Malaya.

Stadium Merdeka siap dibina.

8 JULAI 1957

21 OGOS 1957





Inti Pati Pembelajaran

1. Pengertian kemerdekaan.
2. Persediaan menyambut pemasyhuran kemerdekaan negara.
3. Detik pemasyhuran kemerdekaan negara.
4. Kesan kemerdekaan terhadap negara kita.
5. Prinsip kedaulatan Persekutuan Tanah Melayu.



Elemen Kewarganegaraan dan Nilai Sivik

1. Kepentingan jati diri dalam pengisian kemerdekaan negara.
2. Kebanggaan terhadap keunikan kemerdekaan negara kita.
3. Kepentingan mengekalkan kedaulatan negara.
4. Kepentingan bersyukur dengan nikmat kemerdekaan.



Kemahiran Pemikiran Sejarah

1. Memahami kronologi detik pemasyhuran kemerdekaan.
2. Meneroka bukti kesan kemerdekaan terhadap negara.
3. Membuat imaginasi persediaan menyambut kemerdekaan.
4. Membuat interpretasi pengertian kemerdekaan.
5. Membuat rasionalisasi tentang perlunya mempertahankan kedaulatan negara kita.

12:00 tengah malam
Pemasyhuran Kemerdekaan
di Padang Kelab Selangor.

30 OGOS 1957

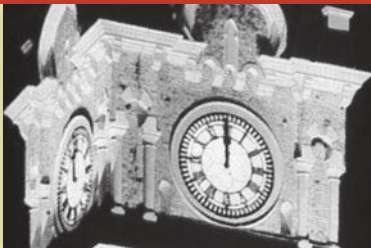

- Perisytiharan Kemerdekaan di Stadium Merdeka.
- Istiadat Mengangkat Sumpah DYMM Yang di-Pertuan Agong, Perdana Menteri dan Jemaah Menteri.

31 OGOS 1957



10.1 Pengertian Kemerdekaan

Kemerdekaan negara pada 31 Ogos 1957 bersamaan dengan 5 Safar 1377 Hijrah merupakan peristiwa yang penuh pengertian bagi negara kita. Merdeka membawa erti bebas daripada sebarang cengkaman kuasa asing. Merdeka juga bererti bebas menentukan pemerintahan dan hala tuju negara. Kemerdekaan yang diperjuangkan merupakan rentetan perjuangan yang panjang. Banyak takrif merdeka yang boleh diteliti dan diambil iktibar supaya generasi kini dan akan datang terus menjiwai dan mempertahankan kemerdekaan.

Takrif kemerdekaan menurut *Kamus Dewan* ialah bebas daripada penjajahan, kurungan atau naungan. Negara yang merdeka juga bermakna negara yang berdaulat, iaitu mempunyai kuasa tertinggi. Beberapa tokoh telah memberikan takrif kemerdekaan, antaranya termasuklah Sayyid Jamal al-Din al-Afghani, Rashid Rida, Mahatma Gandhi, Nelson Mandela, Soekarno, Tunku Abdul Rahman, Tun Temenggong Jugah anak Barieng, Tun Fuad Stephens dan Tun Dr. Mahathir Mohamad.



Menurut Sayyid Jamal al-Din al-Afghani, perjuangan bagi menghadapi penjajah hendaklah disertai semangat kebangsaan (jinsiyyah) dan cinta akan tanah air yang merdeka (wataniyyah). Beliau yakin, rakyat perlu membebaskan diri daripada pencerobohan pihak luar dengan bersatu padu bagi mempertahankan maruah diri, bangsa, agama dan negara.

Sumber: Azman Md Zain dan Mahyuddin Abu Bakar. "Pemikiran Politik Sayyid Jamal al-Din al-Afghani Mengenai Konsep Pembinaan Peradaban Ummah & Respons Masyarakat Terhadapnya" dlm. *MALIM: Jurnal Pengajian Umum Asia Tenggara*, 8, 2007.



Menurut Rashid Rida, kedaulatan dan kekuatan sesebuah negara adalah untuk membebaskan diri daripada penjajah Barat. Baginya, kedaulatan sesebuah negara adalah dengan menghidupkan sistem khalifah dan menghapuskan ikatan perkauman.

Sumber: Siti Nurul Izza Hashim dan Ermy Azziaty Rozali, "The Struggle of Rashid Rida in Pan-Islamism Movement" dlm. *International Journal of West Asian Studies: Jurnal Antarabangsa Kajian Asia Barat*, 5 (1), 2013.



Sayyid Jamal al-Din al-Afghani dan Rashid Rida merupakan tokoh gerakan Pan-Islamisme di Mesir.

Mahatma Gandhi, tokoh pejuang kemerdekaan India. Beliau juga memperjuangkan pembebasan rakyat India daripada belenggu kemiskinan dan penindasan kasta.

Nelson Rolihlahla Mandela ialah tokoh pejuang kemanusiaan yang membebaskan rakyat Afrika daripada penindasan dasar apartheid di Afrika Selatan.

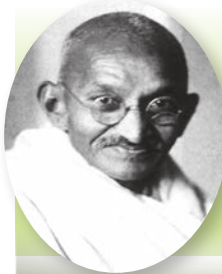

Mahatma Gandhi mengatakan bahawa kemerdekaan perlu merangkumi politik, ekonomi dan moral. Setiap negara berhak menguruskan sendiri negaranya, walaupun sukar supaya setiap komuniti hidup dalam harmoni.

Sumber: *The Mind of Mahatma Gandhi*, 1969 dlm. <https://www.gandhiheritageportal.org>. Dicapai pada 2 Ogos 2019.



Nelson Mandela berpendapat bahawa kebebasan bukan hanya satu pertempuran untuk melawan satu kumpulan atau warna kulit, tetapi satu pertempuran terhadap sebuah sistem yang menindas. Kebebasan boleh dicapai melalui politik, bebas daripada perhambaan, kemiskinan dan penderitaan. Seluruh rakyat perlulah bersatu dalam satu negara menuju masa depan.

Sumber: Nelson Mandela, 1994. *Long Walk to Freedom*. Diterjemahkan oleh Alina Abdullah. Selangor: IBDE Ilham Sdn. Bhd.



Menurut Soekarno, Presiden Indonesia, kemerdekaan bererti bebas selama-lamanya. Kebebasan ini merangkumi kebebasan untuk berfikir, bertindak daripada politik penindasan dan rejim autokratik. Pandirlah sesuatu bangsa penjajah jika berfikir bangsa yang dijajah itu akan terus didominasi oleh mereka. Rakyat yang dijajah akan menganggap hilangnya dominasi asing sebagai satu pembebasan. Kemerdekaan akan membentuk masyarakat baharu yang demokratik tanpa kelas dan kasta.

Sumber: Cindy Adams, 2007. Bung Karno Penyambung Lidah Rakyat Indonesia. Jakarta: Yayasan Bung Karno. <https://www.docdroid.net/1ZxF4sr/bung-karno-penyambung-lidah-rakyat.pdf>. Dicapai pada 28 Ogos 2019.

Menurut Tunku Abdul Rahman, Perdana Menteri Malaysia yang pertama, kemerdekaan ibarat tempat perhentian dalam perjalanan yang jauh bagi mewujudkan sebuah negara baharu yang berdaulat. Rakyat perlu berkhidmat untuk negara yang baharu, berusaha dengan tenaga dan fikiran bagi mencipta satu bangsa baharu dengan cita-cita keadilan dan kebebasan.

Sumber: Ibrahim Mahmood, 1981. *Sejarah Perjuangan Bangsa Melayu*. Kuala Lumpur: Pustaka Antara.



Menurut Tun Temenggong Jugah anak Barieng, pemimpin Parti PESAKA, melalui kemerdekaan, keselamatan negeri akan lebih terjamin dan menjadi lebih kuat. Penduduk peribumi Sarawak sanggup berkorban demi mempertahankan negara. Di samping itu, dengan kemerdekaan ini kita dapat mengatasi ancaman komunis.

Sumber: Vinson H. Sutlive Jr., 1992. *Tun Jugah of Sarawak Colonialism and Iban Response*. Kuala Lumpur: Fajar Bakti Sdn. Bhd.

Menurut Tun Fuad Stephens, Ketua Menteri Sabah yang pertama, melalui kemerdekaan, keselamatan sosial Borneo Utara dan penduduk peribumi serta generasi selepasnya akan lebih terjamin. Usaha pembangunan yang pesat berlaku di Persekutuan Tanah Melayu mampu menaikkan semangat baharu masyarakat.

Sumber: P.J. Granville-Edge, 1999. *The Sabahan: The Life and Death of Tun Fuad Stephens*. Kuala Lumpur: Caxton Printing Sdn. Bhd.



Menurut Tun Dr. Mahathir Mohamad, Perdana Menteri Malaysia, merdeka bukan sekadar bebas daripada cengkaman kuasa dan minda penjajah. Merdeka juga bermaksud menghayati semangat jiwa merdeka dengan menyayangi negara sepenuh hati dan sanggup berkorban untuk negara ini dengan apa-apa cara sekalipun.

Sumber: Teks Ucapan Hari Merdeka 2018 dlm. www.pmo.gov.my. Dicapai pada 13 Julai 2019.

Kemerdekaan memberikan hak untuk rakyat menentukan sendiri bentuk dan hala tuju negara tanpa pengaruh kuasa luar. Penghayatan terhadap erti merdeka menuntut rakyat mengenali sejarah negara. Hal ini penting bagi kita untuk mengukuhkan jati diri terutama bagi mengisi kemerdekaan ini.

10.2 Persediaan Menyambut Pemasyhuran Kemerdekaan Negara

Kemerdekaan sememangnya dinantikan oleh seluruh rakyat di negara kita. Bagi memastikan detik ini bermakna kepada negara dan rakyat, maka beberapa persediaan diatur pada peringkat Persekutuan dan negeri. Persediaan ini dibuat melalui penubuhan jawatankuasa persediaan fizikal dan sambutan. Turut diatur ialah upacara sambutan kemerdekaan di setiap negeri. Namun begitu, tumpuan upacara adalah di Padang Kelab Selangor dan Stadium Merdeka. Pada 8 Julai 1957, Tunku Abdul Rahman selaku Ketua Menteri Persekutuan Tanah Melayu telah berucap dalam Radio Malaya menyeru seluruh rakyat meraikan Hari Kemerdekaan dengan meriah supaya kekal dalam sejarah negara. Pada 3 Ogos 1957, jam 7:33 pagi, Dato' Abdul Razak Hussein memaklumkan rakyat menerusi Radio Malaya tentang atur cara sambutan kemerdekaan terutama pada tarikh 31 Ogos 1957.

Jawatankuasa Persediaan Fizikal

Sebagai sebuah negara yang akan memperoleh kemerdekaan, penonjolan identiti negara perlu diberikan perhatian oleh jawatankuasa ini. Prasarana fizikal yang disediakan antaranya termasuklah pembinaan sebuah stadium untuk meraikan kemerdekaan dan istana untuk Yang di-Pertuan Agong.



Peletakan batu asas Stadium Merdeka dan upacara perasmian pada 30 Ogos 1957.

Sumber: Arkib Negara Malaysia.

Tunku Abdul Rahman mencadangkan sebuah lagu rasmi kebangsaan dicipta bagi diperdengarkan semasa upacara Perisytiharan Kemerdekaan pada 31 Ogos 1957. Sebuah Jawatankuasa Pemilihan Lagu Kebangsaan dibentuk dengan dipengerusikan oleh Tunku Abdul Rahman dan dibantu oleh Yaacob Abdul Latiff (Pengaroh Jabatan Penerangan). Lagu *Negaraku* dicipta sebagai lagu kebangsaan negara. Lagu ini berasal daripada lagu *Terang Bulan*, lagu negeri Perak yang liriknya ditulis oleh Saiful Bahari.



Di samping itu, penggunaan bendera Persekutuan Tanah Melayu yang telah sedia ada akan dijadikan bendera kebangsaan. Reka bentuk bendera dicipta oleh Mohamed Hamzah, kakitangan Jabatan Kerja Raya Negeri Johor. Bendera Persekutuan mula dikibarkan dengan rasminya pada 26 Mei 1950 di Istana Sultan Selangor.



Lambang Negara.



Penggunaan Jata Negara diperkenalkan oleh Raja-raja Melayu pada 30 Mei 1957.

Kementerian Pertanian pula meninjau pendapat rakyat untuk menentukan bunga yang sesuai sebagai bunga kebangsaan. Bunga raya dipilih oleh Tunku Abdul Rahman sebagai bunga kebangsaan.



Stadium Merdeka yang direka bentuk oleh S. E. Jewkes mengambil masa selama enam bulan untuk disiapkan dan mempunyai 22 ribu tempat duduk serta 3000 daripadanya tempat duduk berbumbung. Stadium ini menelan belanja 2.5 juta ringgit. Stadium ini siap dibina pada 21 Ogos 1957.

Jawatankuasa Sambutan

Jawatankuasa ini berperanan untuk memeriahkan sambutan pada peringkat ibu kota dan negeri. Bangunan di sekitar bandar, jalan raya dan Padang Kelab Selangor dihiasi lampu. Sebanyak 75 ribu bendera Persekutuan Tanah Melayu turut ditempah khas dari kilang kain di Jepun dan dibawa dengan kapal laut.



Pakaian seragam menteri yang akan digunakan pada hari merdeka - *Malay Mail*, 30 Julai 1957.

Sumber: Samsiah Muhamad (ed.), 2007. *Citra Merdeka 1957–2007*. Kuala Lumpur: Arkib Negara Malaysia dan Utusan Publication & Distributors Sdn. Bhd.

Pintu-pintu gerbang dibina dan dihiasi dengan sinaran lampu yang berwarna-warni.

Menteri dan pegawai tinggi kerajaan disediakan pakaian khas ilham Tunku Abdul Rahman sendiri. Sejenis pakaian dari negeri Kedah, iaitu “baju muskat” diubah suai lengkap dengan seluar satin hitam dan bersongket, bersamping dan tengkolok yang direka untuk menteri.

Kerajaan menganjurkan kursus khas berkaitan dengan protokol yang diikuti oleh sebanyak 300 orang pegawai kerajaan selama tiga hari. Mereka bertindak sebagai pegawai penerangan dan pegawai pengiring tetamu serta pegawai jemputan luar negara.

Selain itu, semua pegawai dan kakitangan kerajaan diberikan gaji seminggu lebih awal untuk memberikan peluang menyambut kemerdekaan. Sambutan kemerdekaan dinantikan oleh rakyat sehinggakan semua tiket Keretapi Tanah Melayu di pantai timur habis ditempah. Begitu juga dengan tiket bas. Semua pihak pada peringkat pusat mahupun negeri memberikan kerjasama dan bersatu hati untuk menjayakan hari merdeka.



Persiapan dan Sambutan Peringkat Negeri.



Bagi memastikan sambutan kemerdekaan negara berjalan dengan lancarnya, beberapa jawatankuasa diwujudkan seperti yang berikut:

- Jawatankuasa Pusat Perayaan Merdeka dipengerusikan oleh Tunku Abdul Rahman.
- Jawatankuasa Kerja Pusat Merdeka diketuai oleh Dato' Abdul Razak Hussein.
- Jawatankuasa Perayaan Ibu Kota Persekutuan pula dipengerusikan oleh H.S. Lee.
- Jawatankuasa Derma Perayaan Kemerdekaan ditubuhkan bagi mengutip derma membantu perbelanjaan sambutan merdeka.



Dengan menggunakan pelbagai sumber, bandingkan maksud bendera Persekutuan Tanah Melayu 1957 dengan Jalur Gemilang.

10.3 Detik Pemasyhuran Kemerdekaan Negara

Upacara sambutan pemasyhuran kemerdekaan negara merupakan detik bersejarah yang dinantikan setelah melalui perjalanan yang panjang menuju kemerdekaan. Permulaan sambutan diraikan pada malam 30 Ogos 1957 di Padang Kelab Selangor.

Menjelang tengah malam 30 Ogos 1957, jalan sekitar bandar Kuala Lumpur dipenuhi kenderaan. Jalan sesak dengan kereta, bas, beca, basikal serta pejalan kaki menuju ke Padang Kelab Selangor. Suasana malam penuh meriah diterangi lampu hiasan dan kedai dibuka sehingga larut malam.

Bendera Union Jack diturunkan.



Bendera Persekutuan Tanah Melayu dinaikkan.



Wakil Parti Perikatan dari Persekutuan Tanah Melayu dan Singapura berpakaian baju Melayu hitam diketuai oleh Sardon Jubir mengambil tempat duduk.

Semua lampu di padang dan di sekelilingnya dipadamkan sehingga seluruh kawasan menjadi gelap gelita.

10:00 malam



10:30 malam



11:58 malam



12:00 tengah malam

Sebanyak 300 orang pemuda membentuk perbarisan kehormat mengambil tempat di tengah padang menghadap Jalan Raja (menara jam). Perbarisan ini diketuai oleh Ismail Bontak.

Lampu dipasang semula apabila jam besar berbunyi menandakan detik 12:00 tengah malam dan diikuti dengan laungan “Merdeka” oleh orang ramai. Kemudian, Tunku Abdul Rahman dibawa ke hadapan pentas menghadap ketiga-tiga tiang bendera.

Seterusnya, bendera Union Jack mula diturunkan oleh Tahir Abdul Majid dengan diiringi lagu *God Save The Queen* yang dimainkan sebagai tanda berakhirnya pentadbiran British di Tanah Melayu. Bendera Union Jack diturunkan dan disambut dengan tepukan dan laungan “Merdeka”.

Bendera Persekutuan Tanah Melayu kemudian dinaikkan dengan diiringi lagu *Negaraku* yang diperdengarkan buat kali pertama kepada umum pada malam bersejarah itu. Sorakan “Merdeka” dilaungkan sebanyak tujuh kali. Tunku Abdul Rahman memberikan tabik hormat semasa bendera Persekutuan Tanah Melayu dinaikkan.



Memorial Tunku Abdul Rahman dibina untuk mempamerkan pelbagai bahan berkaitan dengan Tunku Abdul Rahman.

Sumber: Pusat Maklumat Utusan dan Unit Foto Utusan Melayu (M) Bhd.



Detik Pengisytiharan Kemerdekaan.

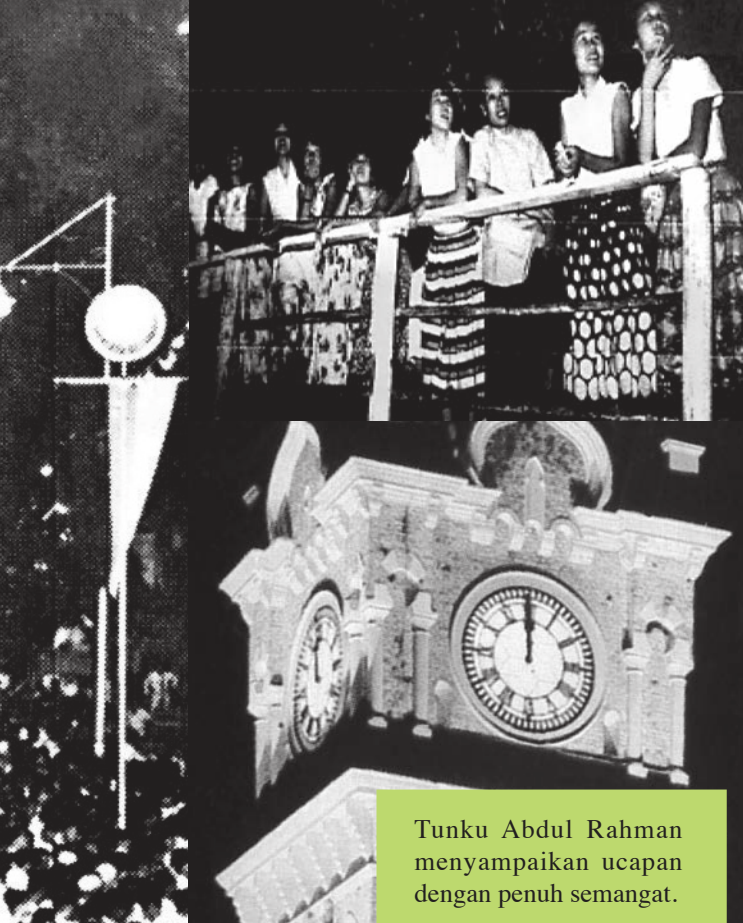

Tunku Abdul Rahman menyampaikan ucapan dengan penuh semangat.

Majlis diakhiri dengan bacaan doa selamat oleh Tuan Haji Massood Hayati.



12:10 tengah malam

12:25 tengah malam

12:55 tengah malam

Tunku Abdul Rahman menerima tabik hormat dan memeriksa perbarisan perwakilan negeri. Beliau kemudiannya mengambil tempat di atas pentas. Pasukan Pemuda Perikatan seramai 24 orang yang diketuai oleh Abdul Majid Othman tampil membawa dulang berisi rantai emas yang tergantung padanya sebutir Pingat Emas. Pingat ini berukir peta Semenanjung Tanah Melayu serta gambar Tunku Abdul Rahman di dalam peta itu. Di tepi bulatan peta, ditulis perkataan “Bapa Kemerdekaan Tanah Air”, gelaran yang diberikan kepada Tunku Abdul Rahman. Rantai emas dikalungkan oleh Sardon Jubir ke leher Tunku Abdul Rahman diikuti dengan laungan “Bapa Kemerdekaan Tanah Air” sebanyak tiga kali.



Cenderamata yang diberikan oleh negara luar dan negara Komanwel kepada Yang di-Pertuan Agong bersempena dengan kemerdekaan negara pada tahun 1957.

Sumber: Samsiah Muhamad (ed.), 2007. *Citra Merdeka 1957–2007*. Kuala Lumpur: Arkib Negara Malaysia dan Utusan Publication & Distributors Sdn. Bhd.



Gelaran Bapa Kemerdekaan Tanah Air yang diberikan kepada Tunku Abdul Rahman merupakan satu tindakan yang tepat. Ulaskan pernyataan ini.

Peristiwa Bersejarah di Stadium Merdeka

Pada pagi 31 Ogos 1957, di Stadium Merdeka, Kuala Lumpur, upacara sambutan kemerdekaan diadakan dengan gemilang. Perarakan barisan pasukan tentera dan orang ramai dianggarkan berjumlah 20 ribu orang membanjiri stadium. Mereka datang seawal pukul 6:00 pagi. Walaupun hujan turun pada awalnya, mereka tidak berganjak menantikan saat yang menggembirakan. Di atas pentas, kelihatan Raja-raja Melayu dan wakil Queen Elizabeth II, iaitu Duke of Gloucester serta beberapa pegawai tinggi British dipayungi oleh biduanda.

Tunku Abdul Rahman tiba di pekarangan stadium dan disusuli dengan ketibaan Raja-raja Melayu, Yang di-Pertuan Agong dan Permaisuri serta Duke dan Duchess of Gloucester. Kedengaran bunyi nafiri pada setiap kali pembesar negara tiba.

Duke of Gloucester yang mewakili kerajaan British telah memberikan ucapan dan menyerahkan Surat Perlembagaan Serahan Kuasa kepada Tunku Abdul Rahman. Kemudian nafiri dimainkan.



Tunku Abdul Rahman membaca Pemasyhuran Kemerdekaan bagi mengisytiharkan bahawa Persekutuan Tanah Melayu mencapai kemerdekaan dan kedaulatan.



8:15 pagi

Dengan tangan di udara, Tunku Abdul Rahman melaungkan “MERDEKA” sebanyak tujuh kali dengan gemanya dan disahut oleh para hadirin yang terdiri daripada pelbagai bangsa.

Kemudian, disusuli dengan laungan azan oleh Ustaz Hassan Azhari yang sayup kedengaran menandakan rasa kesyukuran terhadap kemerdekaan negara kita.

Majlis diteruskan dengan menaikkan bendera Persekutuan Tanah Melayu sambil diiringi lagu kebangsaan, iaitu *Negaraku*. Sebanyak 101 das tembakan dilepaskan menandakan Persekutuan Tanah Melayu menjadi sebuah negara yang merdeka dan berdaulat.



Tunku Abdul Rahman dengan pakaian khas bersempena dengan sambutan kemerdekaan.

Sumber: Samsiah Muhamad (ed.), 2007. *Citra Merdeka 1957–2007*. Kuala Lumpur: Arkib Negara Malaysia dan Utusan Publication & Distributors Sdn. Bhd.





Sambutan kemerdekaan di luar negara.

Istiadat Mengangkat Sumpah Yang di-Pertuan Agong yang diadakan di Balairong Seri, Istana Negara. Upacara ini kemudian, disusuli dengan pelantikan jawatan Perdana Menteri, Ahli Jemaah Menteri, Hakim Besar serta Gabenor Pulau Pinang dan Melaka.

Majlis jamuan di Residensi diadakan bagi mengucapkan selamat jalan kepada bekas Pesuruhjaya Tinggi British, Sir Donald MacGillivray.

Sir Donald MacGillivray dan isteri berlepas dari Lapangan Terbang Kuala Lumpur ke England. Beliau diberikan penghormatan dengan permaidani merah dan barisan kehormat oleh Batalion Keempat Askar Melayu.



11:00 pagi



1:30 tengah hari



5:25 petang

Dengan melalui sejarah perjuangan yang panjang dan berliku, negara kita akhirnya mencapai kemerdekaan. Kemerdekaan yang sebelum ini diperjuangkan dengan pelbagai cara, akhirnya diperolehi melalui rundingan. Oleh sebab itu, kita haruslah menghargai perjuangan yang dilakukan secara muafakat tanpa pertumpahan darah. Tokoh nasionalis yang terdiri daripada pelbagai latar belakang perlu disanjung dan dihargai. Hal ini demikian kerana tanpa jasa mereka, kita tidak dapat merasai kemakmuran dan kesejahteraan pada hari ini.

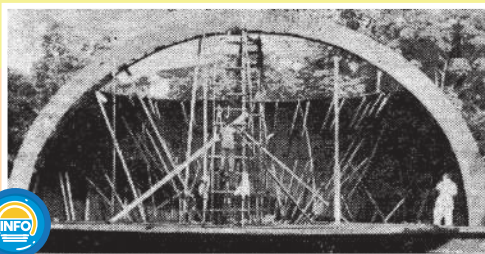

Pentas terapung berbentuk kerang dibina di Lake Garden, Kuala Lumpur, bersempena dengan sambutan kemerdekaan negara. Antara artis yang membuat persembahan termasuklah P. Ramlee dan Saloma.



Setem dan sampul surat kenang-kenangan hari pertama merdeka.



Membuat Interpretasi

Interpretasikan kedua-dua gambar yang berikut:

- i. Apakah maksud genggaman tangan pada Gambar 1?
- ii. Mengapakah Tunku membuka genggaman tangan pada Gambar 2?



Gambar 1
Tunku Abdul Rahman di Banda Hilir, Melaka semasa mengumumkan tarikh kemerdekaan.



Gambar 2
Tunku Abdul Rahman di Stadium Merdeka pada sambutan Kemerdekaan 31 Ogos 1957.

10.4 Kesan Kemerdekaan terhadap Negara Kita

Kemerdekaan yang diperoleh memberikan kesan terhadap negara kita terutama pada peringkat awal kemerdekaan. Perkara ini dapat dilihat melalui penglibatan negara kita di dalam dan di luar negara sama ada dari sudut politik, ekonomi mahupun sosial.

Politik

Dari aspek politik, kesan kemerdekaan dapat dilihat pada peringkat negara dan juga antarabangsa. Kesan di dalam negara dapat dilihat melalui amalan sistem Raja Berperlembagaan dan Demokrasi Berparlimen. Di samping itu, sistem perundangan dan pentadbiran tempatan menjadi lebih berkesan apabila negara mencapai kemerdekaan.

Pengamalan Sistem Raja Berperlembagaan

Setelah merdeka, negara kita mengamalkan konsep Raja Berperlembagaan. Yang di-Pertuan Agong menjadi ketua utama negara dengan bidang kuasa tertentu.

Demokrasi Berparlimen

Dalam amalan sistem Demokrasi Berparlimen, rakyat mempunyai kuasa memilih kerajaan dan pemerintah melalui pilihan raya. Pelaksanaan pilihan raya memberi rakyat hak bersuara dan memilih wakil untuk menentukan hala tuju masa depan dan kesejahteraan negara.

Hasil kemerdekaan yang dicapai membolehkan parlimen berkuasa menggubal undang-undang pada peringkat Persekutuan. Pada peringkat negeri pula, Dewan Undangan Negeri berkuasa menggubal undang-undang. Hal ini menjadikan undang-undang lebih berkesan dan mampu memakmurkan negara.

Pentadbiran Negara

Tunku Abdul Rahman dilantik menjadi Perdana Menteri Persekutuan Tanah Melayu yang pertama. Beliau mengekalkan ahli kabinet yang ada dan membuat perubahan dengan melantik Dato' Abdul Razak Hussein sebagai Timbalan Perdana Menteri. Buat kali pertama dalam sejarah Persekutuan Tanah Melayu mempunyai seorang Menteri Luar sebagai tanda kebebasan negara menjalankan dasar luar negara. Jawatan ini disandang oleh Tunku Abdul Rahman.

Cabaran Kerajaan Persekutuan

Cabaran kerajaan Persekutuan adalah untuk menggantikan pegawai Eropah dengan rakyat tempatan, khususnya dalam bidang profesional, pendidikan tinggi, keselamatan dan pertahanan. Tunku Abdul Rahman dan Dato' Abdul Razak Hussein memberikan komitmen yang tinggi bagi melaksanakan penggantian ini secara berperingkat dengan melantik rakyat tempatan dalam pelbagai bidang.



Majlis Pertabalan Yang di-Pertuan Agong yang pertama pada 2 September 1957.

Sumber: Malaysia. Arkib Negara Malaysia, 2006. *Arkib Warisan Eksklusif*. Kuala Lumpur: Utusan Publications & Distributors Sdn. Bhd.



Istana Negara kini dijadikan Muzium Diraja.



IPIM
Muzium Diraja.



Bangunan Parlimen.

Sumber: Pusat Maklumat Utusan dan Unit Foto Utusan Melayu (M) Bhd.

Peringkat Antarabangsa

Sebagai negara yang mencapai kemerdekaan, negara kita mula memainkan peranan penting pada peringkat antarabangsa melalui Pertubuhan Bangsa-Bangsa Bersatu (PBB) dan Komanwel.

Dasar Luar

Kerajaan memberikan perhatian melalui pengukuhan Kementerian Luar. Pada awal tahun 1957, kumpulan pertama pegawai dihantar ke Britain untuk mendapatkan latihan. Antara tokoh yang berperanan penting dalam usaha menentukan dasar luar negara termasuklah Tan Sri Muhammad Ghazali Shafie dan Dr. Ismail Abdul Rahman yang pernah dilantik menjadi Menteri Luar. Negara kita juga menjalinkan hubungan dengan negara luar seperti Indonesia, India, Australia, New Zealand, Mesir dan Jepun.

Menganggotai Komanwel

Apabila Persekutuan Tanah Melayu merdeka, negara kita juga diterima untuk menyertai pertubuhan Komanwel. Pertubuhan Komanwel bermanfaat untuk merapatkan hubungan sosioekonomi dengan negara ahli. Komanwel juga menjadi medan untuk negara kita mempamerkan komitmen terhadap isu yang dihadapi oleh negara anggota.

Pertahanan Negara

Sebelum merdeka, negara kita dilindungi melalui pembentukan kerjasama pertahanan Britain, Australia dan New Zealand. Selepas merdeka, Tunku Abdul Rahman ingin mengekalkan hubungan baik dengan Britain dan negara Komanwel. Keadaan negara yang belum mempunyai kekuatan pertahanan menyebabkan negara memerlukan bantuan Britain ketika itu dengan memeterai perjanjian pertahanan yang dinamakan Anglo Malayan Defence Agreement (AMDA) pada tahun 1957.

Penyertaan dalam Blok Sterling

Penyertaan ini bermaksud negara menggunakan Pound Sterling dalam urusan perdagangan antarabangsa. Kedudukan Persekutuan Tanah Melayu sebagai negara yang berpendapatan tinggi daripada hasil getah dan bijih timah memperkuat kedudukan mata wang Pound Sterling. Penyertaan Persekutuan Tanah Melayu yang mempunyai kedudukan ekonomi yang kukuh dalam Sistem Keutamaan Tarif Komanwel (Commonwealth Preferential Tariff System) turut memperkukuh kedudukan ekonomi ahli-ahlinya.

Diiktiraf Pertubuhan Bangsa-Bangsa Bersatu (PBB)

Negara kita diterima menjadi ahli PBB dalam persidangannya pada 17 September 1957. Negara kita merupakan anggota PBB yang ke-82. Bendera negara kita dikibarkan dalam satu upacara rasmi di ibu pejabat PBB di New York pada 15 Oktober 1957. Dengan menyertai PBB, negara kita turut menjunjung prinsip PBB untuk melindungi hak asasi manusia.

Misi Pengaman PBB

Negara kita turut terlibat dalam misi pasukan pengaman PBB di Congo. Pemilihan ini menggambarkan kepercayaan dan pengiktirafan tertinggi PBB kepada sebuah negara baharu untuk bersama-sama terlibat dalam pengurusan konflik antarabangsa.

Dr. Ismail Abdul Rahman bersama-sama dengan Mr. Dag Hammerskjold, Setiausaha Agung PBB pada 14 Mac 1959.

Sumber: Malaysia. Arkib Negara Malaysia, 2006. *Arkib Warisan Eksklusif*. Kuala Lumpur: Utusan Publications & Distributors Sdn. Bhd.



Komanwel ialah pertubuhan sukarela yang dianggotai oleh negara merdeka yang pernah dijajah oleh British.

Ekonomi

Selepas mencapai kemerdekaan, kerajaan melakukan pelbagai usaha untuk membangunkan ekonomi negara.

Rancangan Malaya Pertama 1956–1960

Rancangan ini bertujuan meningkatkan pertumbuhan ekonomi negara dengan tumpuan pada sektor luar bandar. Selain itu, kerajaan mempelbagaikan keluaran pertanian supaya tidak hanya bergantung pada pengeluaran getah, di samping menambahkan peluang pekerjaan bagi mengurangkan kadar kemiskinan.

Lembaga Kemajuan Tanah Persekutuan (FELDA)

Badan ini ditubuhkan pada tahun 1956 untuk memajukan tanah baharu secara besar-besaran bagi pertanian dan penempatan semula masyarakat. Keluarga dari kawasan luar bandar dipindahkan ke rancangan tanah FELDA untuk menanam getah atau kelapa sawit. Perumahan dan kemudahan asas disediakan untuk peneroka.

Institusi Kewangan Tempatan

Malay National Bank atau Bank Kebangsaan Melayu merupakan bank pertama khusus untuk orang Melayu yang ditubuhkan di Klang Street, Kuala Lumpur oleh Maarof Zakaria. Bank Negara pula mula beroperasi pada 26 Januari 1959, bagi menggalakkan kestabilan kewangan dengan menyediakan persekitaran yang kondusif untuk pertumbuhan ekonomi negara kita. Selain itu, terdapat juga Kwong Yik Bank yang ditubuhkan pada 1913 di Kuala Lumpur.

Pembangunan Luar Bandar

Kementerian Pembangunan Luar Bandar diwujudkan pada 17 November 1959, hasil penstrukturan pentadbiran yang bertanggungjawab untuk membangunkan infrastruktur, sosial dan ekonomi luar bandar. Majlis Pembangunan Luar Bandar pula ditubuhkan pada peringkat negeri dan daerah bagi merancang dan menyelaraskan pelaksanaan projek pembangunan. Kerajaan memberikan keutamaan kepada penyediaan kemudahan asas untuk penduduk luar bandar.

Rancangan Buku Merah

Rancangan Buku Merah dilancarkan pada 25 Januari 1961. Buku ini mengandungi projek berkaitan dengan kemudahan asas seperti jalan kampung, jambatan, surau, bekalan air dan bekalan elektrik. Pemantauan dan maklum balas berdasarkan rekod yang terdapat dalam Buku Merah diletakkan di dalam Bilik Gerakan Kemajuan Negara pada peringkat daerah, negeri dan pusat.

Walaupun kerajaan berusaha membangunkan kawasan luar bandar, peruntukan yang tidak mencukupi menjadi penghalang. Keadaan ini menyebabkan beberapa program pembangunan menghadapi masalah seperti pembinaan sekolah, pusat kesihatan serta penyediaan bekalan air dan elektrik di kawasan luar bandar.



Majlis perasmian Bank Negara oleh Yang di-Pertuan Agong pada tahun 1959.

Sumber: Jabatan Penerangan Malaysia.

Sosial

Sejak mencapai kemerdekaan, kerajaan memberikan banyak tumpuan dalam pembangunan sosial seperti pendidikan, kedudukan bahasa Melayu, kesihatan dan kemudahan sosial.

Pendidikan

Pendidikan merupakan wadah untuk membina sebuah bangsa bagi negara yang bersatu. Kerajaan mengeluarkan Penyata Rahman Talib bagi mengkaji semula Penyata Jawatankuasa Pelajaran 1956 yang lalu. Penyata ini memberikan penekanan kepada bahasa Melayu sebagai bahasa pengantar di sekolah.

Penubuhan Dewan Bahasa dan Pustaka

Kedudukan bahasa Melayu semakin kukuh apabila Fasal 1 Perkara 152 dalam Perlembagaan Persekutuan Tanah Melayu menetapkan bahawa bahasa Melayu hendaklah dijadikan bahasa kebangsaan. Dengan itu, Dewan Bahasa dan Pustaka ditubuhkan pada 22 Jun 1956 di Johor Bahru, Johor, sebagai sebuah jabatan di bawah Kementerian Pelajaran.

Jabatan Penerangan

Penubuhan jabatan ini bertujuan menyampaikan maklumat tentang peristiwa di dalam dan di luar negara. Hal ini selaras dengan fungsinya sebagai lidah rasmi kerajaan untuk menerangkan kepada rakyat berkaitan dengan falsafah, dasar dan wawasan negara terutama menjelang kemerdekaan dan pada tahun-tahun awal negara merdeka.

Kesihatan

Pusat kesihatan dan hospital ditubuhkan untuk meningkatkan sosioekonomi penduduk luar bandar. Ketika mencapai kemerdekaan pada tahun 1957, negara mempunyai sebanyak 65 buah hospital. Kementerian Kesihatan memainkan peranan penting dalam pemulihan isu sosial serta pembangunan masyarakat demi kesejahteraan rakyat.

Kemudahan Asas

Penyediaan kemudahan asas dan infrastruktur kepada masyarakat juga diberikan perhatian oleh kerajaan pada awal kemerdekaan. Kemudahan bekalan elektrik dan air bersih diutamakan demi keselesaan dan kesihatan penduduk. Kemudahan ini juga untuk membantu usaha meningkatkan taraf hidup, di samping merapatkan jurang antara penduduk luar bandar dengan bandar.

Tempoh pengisian awal kemerdekaan merupakan tempoh penting dalam sejarah negara. Tempoh ini penting kerana kerajaan pada masa ini perlu mempelajari dan mencari pengalaman yang boleh digunakan untuk membina sebuah negara yang makmur. Oleh sebab itu, sebagai warganegara, kita seharusnya bersyukur dengan nikmat kemerdekaan yang dicapai pada hari ini.

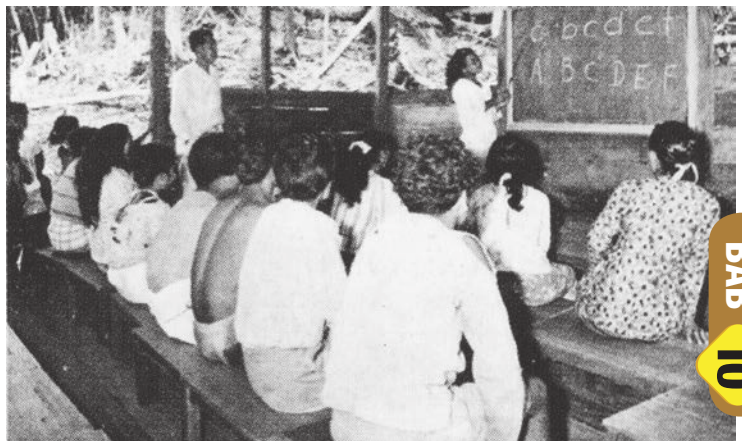

Sebahagian penduduk menghadiri kelas yang dianjurkan oleh kerajaan untuk membangunkan sektor pendidikan pada awal kemerdekaan.

Sumber: Arkib Negara Malaysia.

10.5 Prinsip Kedaulatan Persekutuan Tanah Melayu

Bagi sebuah negara yang merdeka, kedaulatan merujuk kuasa tertinggi yang menentukan sesebuah negara bebas daripada kongkongan kuasa luar. Wilayah pengaruh, kerajaan, keunggulan undang-undang, lambang dan rakyat merupakan aspek kedaulatan negara kita. Kita dapat menentukan sendiri nasib rakyat dan hala tuju negara melalui kemerdekaan.

Selepas merdeka, Persekutuan Tanah Melayu memperoleh kedaulatan atau kuasa tertinggi. Kedaulatan ini membolehkan kita membuat keputusan tentang hal yang berhubung dengan pentadbiran dan politik negara.



Wilayah pengaruh merujuk kawasan yang mempunyai sempadan untuk membentuk Persekutuan Tanah Melayu.

Dalam Perlembagaan Persekutuan Tanah Melayu 1957, pembentukan Persekutuan Tanah Melayu terdiri daripada Perlis, Kedah, Perak, Pulau Pinang, Selangor, Negeri Sembilan, Melaka, Pahang, Johor, Kelantan dan Terengganu. Setiap negeri berdaulat diketuai oleh sama ada Sultan atau Raja, Yang di-Pertuan Besar atau Yang Dipertua Negeri.

Negeri dalam Persekutuan Tanah Melayu 1957.

Sumber: pmr.penerangan.gov.my. Dicapai pada 12 Ogos 2019.



Kerajaan merupakan institusi yang bertanggungjawab untuk menguruskan dan mentadbir negara. Kerajaan terbahagi kepada tiga komponen utama, iaitu Badan Perundangan, Badan Eksekutif dan Badan Kehakiman. Dalam amalan demokrasi, kuasa memerintah dipegang oleh kerajaan yang dipilih oleh rakyat melalui pilihan raya. Dalam konteks ini, rakyat bertanggungjawab memilih wakil mereka melalui pilihan raya.

Suasana semasa persidangan pertama parlimen Persekutuan Tanah Melayu di Dewan Tunku Abdul Rahman, Jalan Ampang, Selangor. Bangunan ini kini dikenali sebagai Kompleks Penerangan Pelancongan Malaysia (MATIC).

Sumber: Malaysia. Arkib Negara Malaysia, 2007. *Merintis Denai Demokrasi*. Kuala Lumpur: Arkib Negara Malaysia.



Kedaulatan undang-undang bermaksud kerajaan dan rakyat keseluruhannya tertakluk di bawah undang-undang. Kedaulatan undang-undang penting bagi memastikan keamanan negara dapat dikekalkan demi kesejahteraan negara. Kandungan Perlembagaan Persekutuan Tanah Melayu 1957 menjadi asas kedaulatan negara yang merdeka dan memelihara hak rakyat.

Perlembagaan Persekutuan Tanah Melayu 1957.

Sumber: Arkib Negara Malaysia.

Lambang kebangsaan seperti Jata Negara, lagu kebangsaan, bendera kebangsaan dan bunga kebangsaan merupakan identiti dan jati diri rakyat. Lambang ini juga menjadi simbol perpaduan. Setiap elemen pada lambang ini mempunyai pengertian berdasarkan sosiobudaya dan sejarah negara. Oleh sebab lambang ini mempunyai nilai kedaulatannya tersendiri dan lambang jati diri negara, kita perlu memberikan penghormatan kepada simbol rasmi negara.



Jata Negara 1957.

Sumber: Arkib Negara Malaysia.



Kempen ketika Pilihan Raya Majlis Perundangan Persekutuan 1955 .

Sumber: Arkib Negara Malaysia.

Pengiktirafan sebagai rakyat membolehkan kita mendapat hak asasi, iaitu hak yang dimiliki oleh seseorang individu di sisi undang-undang seperti kebebasan bersuara dan mengeluarkan pendapat. Sebagai warganegara, kita perlu mematuhi perlembagaan. Rakyat mempunyai hak dan tanggungjawab terhadap negara dan negara juga mempunyai hak terhadap rakyat. Semua pihak bertanggungjawab untuk menggunakan hak masing-masing dengan bijak bagi mengekalkan keharmonian dan kemakmuran negara.

Prinsip kedaulatan, iaitu kuasa tertinggi yang diperoleh melalui perjuangan yang berlaku perlu dikekalkan bagi menjamin kemakmuran dan kesejahteraan negara.

Kemerdekaan yang diperoleh wajar dipertahankan dengan sepenuh jiwa dan raga. Kemerdekaan yang berkait rapat dengan kedaulatan menuntut kita memberikan kesetiaan yang tidak berbelah bahagi terhadap ibu pertiwi. Semangat jiwa merdeka generasi lalu dalam usaha mempertahankan kedaulatan negara perlu diteladani dan disyukuri supaya generasi akan datang terus menikmati kedaulatan negara yang dicintai ini.



Pusingan Robin (Round Robin)



Murid secara berkumpulan bergilir-gilir memberikan respons terhadap perkara yang berikut secara lisan:

- i. Bezakan maksud dan simbol pada Jata Negara 1957 dan kini.
- ii. Apakah kepentingan Jata Negara?
- iii. Bagaimanakah kita menghormati lambang negara kita?



Meneroka Bukti

Buktikan perlembagaan merupakan undang-undang tertinggi negara.



PEMASYHURAN KEMERDEKAAN

Pengertian Kemerdekaan

1

2

Persediaan Menyambut Pemasyhuran Kemerdekaan Negara

- Jawatankuasa Persediaan Fizikal
- Jawatankuasa Sambutan

Detik Pemasyhuran Kemerdekaan Negara

- Detik 12:00 tengah malam
- Peristiwa Bersejarah di Stadium Merdeka

3

4

Kesan Kemerdekaan terhadap Negara Kita

- Politik
- Ekonomi
- Sosial

Prinsip Kedaulatan Persekutuan Tanah Melayu

- Kedaulatan
- Wilayah Pengaruh
- Kerajaan
- Kedaulatan Undang-undang
- Lambang Kebangsaan
- Pengiktirafan sebagai Rakyat

5

Aktiviti 1: Fikir-Pasang-Kongsi (Think-Pair-Share)

Arahan

1. Murid dikehendaki memikirkan maksud topik laporan khas di bawah.
2. Murid dikehendaki menjawab soalan yang diberikan secara individu.
3. Bersama-sama dengan rakan, bincangkan petikan dan soalan yang diberikan.
4. Kongsi maklumat dan pendapat/hasil perbincangan dengan atau kumpulan lain.

<p>laporan khas</p> <p>ARKIB : 03/09/2011</p> <p>Ikut perut saksi merdeka</p>  <p><small>Peristiwa penting pengisytiharan kemerdekaan negara daripada Britain di Stadium Merdeka pada 31 Ogos 1957 ini akan terus diingat oleh setiap lapisan rakyat Malaysia. Bernama</small></p> <p>WALAUPIUN terpaksa meredah hujan dan berjalan kaki selama satu setengah jam untuk menuju ke lokasi pengisytiharan, namun saya tetap berasa puas.</p> <p>Itulah ungkapan veteran UMNO, Tan Sri Zaleha Ismail apabila diminta berkongsi pengalaman beliau ketika meraikan detik pemasyhuran kemerdekaan Persekutuan Tanah Melayu pada 31 Ogos 1957 di Stadium Merdeka.</p> <p>Semasa menunggu acara pengisytiharan dimulakan kira-kira pukul 9:30 pagi membuatkan beliau terasa lapar dan dahaga.</p> <p>Zaman dahulu bukan seperti sekarang, mana ada peniaga di luar stadium. Jadi terpaksa saya mengikat perut, katanya.</p> <p>Sebaik sahaja Tunku Abdul Rahman Putra melaungkan merdeka sebanyak tujuh kali, kata Zaleha, hanya perasaan sebak menguasai diri.</p> <p>Saya mengalirkan air mata kerana terlalu gembira dan sehingga hari ini saya akan menangis setiap kali bercerita tentang detik bersejarah itu, katanya lagi.</p>	<p>Menurut pakar sejarah, Prof. Emeritus Tan Sri Dr. Khoo Kay Kim, beliau antara ratusan ribu rakyat Tanah Melayu yang tidak berpeluang menyaksikan sendiri Tunku Abdul Rahman melaungkan merdeka di hadapan Yang di-Pertuan Agong, Raja-raja Melayu, Duke of Gloucester dan para perwakilan asing ke negara ini.</p> <p>Walaupun tidak melihat upacara tersebut secara langsung, saya dan ayah telah berkumpul di Ipoh, Perak bersama orang ramai untuk mendengar pengisytiharan kemerdekaan negara melalui radio yang di pasang.</p> <p>Kemegahan dan kegembiraan mereka yang berada di stadium turut dirasai kami yang berkumpul di sebuah padang yang dijadikan British sebagai pusat aktiviti mahupun perayaan sebelum merdeka, katanya yang pada ketika itu sedang menghabiskan cuti semester.</p> <p>Kay Kim bercerita, mereka yang berada di padang turut melaungkan merdeka apabila mendengar Perdana Menteri Persekutuan Tanah Melayu yang pertama berbuat demikian di Dataran Merdeka.</p> <p>Semasa Tunku Abdul Rahman membuat pengumuman tarikh kemerdekaan negara di Melaka pada Februari 1956, beliau berkata, golongan muda mula sedar bahawa mereka berpeluang mengisi kekosongan jawatan yang ditinggalkan orang Inggeris.</p> <p>Oleh itu, katanya, mereka berlumba-lumba menyambung pengajian di universiti untuk mendapatkan kelayakan dan seterusnya merebut peluang pekerjaan yang lebih baik kelak.</p> <p>Kay Kim yang juga lepasan ijazah sarjana muda Universiti Malaya berkata, pada masa itu juga beliau menyedari penggunaan Bahasa Melayu akan menjadi lebih penting.</p> <p>Mujurlah saya mempunyai ramai kawan-kawan Melayu, maka saya boleh bercakap dengan menggunakan bahasa itu.</p>
---	---

Sebahagian petikan daripada akhbar *Utusan Malaysia*, 03 September 2011.

- (a) Ceritakan peristiwa yang dilalui oleh tokoh dalam petikan di atas.
- (b) Apakah perasaan tokoh tersebut ketika menyaksikan peristiwa bersejarah ini?
- (c) Andaikan anda berada semasa peristiwa bersejarah tersebut, apakah perasaan anda? Mengapa?
- (d) Bagaimanakah peristiwa di atas dapat dihayati oleh generasi kini?

Aktiviti 2: Saya Lihat, Saya Fikir, Saya Tanya (I See, I Think, I Wonder)

Arahan:

1. Murid dikehendaki menyenaraikan situasi yang dilihat.
2. Fikirkan situasi tersebut.
3. Murid mengemukakan soalan yang berkaitan.

Gambar yang berikut menunjukkan peranan Stadium Merdeka.



Sambutan Kemerdekaan 1959.

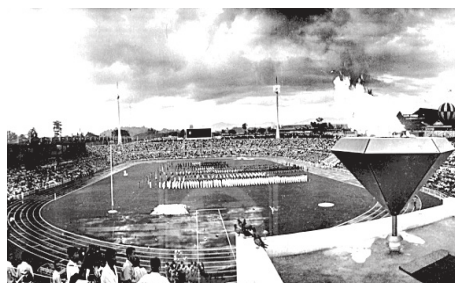

Sukan Southeast Asian Peninsular (SEAP) 1965.



Bola sepak kelayakan Olimpik 1980.

Secara berkumpulan, bincangkan soalan yang berikut:

- (a) Ceritakan peristiwa yang anda lihat di dalam gambar di atas.
- (b) Bincangkan keistimewaan Stadium Merdeka.
- (c) Stadium Merdeka pernah dirancang untuk dirobohkan bagi memberikan laluan pada pembinaan projek komersial bersepadu.
 - i. Sebagai generasi yang cinta akan warisan sejarah, mengapakah anda perlu membantah usaha tersebut? Berikan alasan anda.
 - ii. Apakah peranan anda untuk memelihara dan memulihara tempat bersejarah di negara kita?



1. *Kamus Dewan* mentakrifkan kemerdekaan sebagai
 - A. naungan kebebasan
 - B. bebas daripada penjajah
 - C. kuasa menentukan hala tuju
 - D. bersatu menentang kuasa luar

2.



Jata Negara 1957.

- Apakah kepentingan lambang tersebut?
- A. Menunjukkan ketelusan
 - B. Mempamerkan kehebatan
 - C. Mewujudkan semangat berdikari
 - D. Melahirkan semangat cinta akan negara
3. Mengapakah Bank Negara diwujudkan pada awal kemerdekaan negara kita?
 - A. Menggalakkan pertumbuhan ekonomi
 - B. Membantu penduduk luar bandar
 - C. Membuka peluang pekerjaan
 - D. Menarik pelabur luar
 4. Apakah tujuan Rancangan Buku Merah?
 - A. Membuka tanah besar-besaran
 - B. Menstabilkan kewangan negara
 - C. Menyediakan peluang pekerjaan
 - D. Memantau projek pembangunan



5. Lagu *Negaraku* dipilih sebagai lagu kebangsaan. Lagu ini berasal daripada lagu *Terang Bulan* dari negeri Perak.
- (a) Nyatakan mesej yang terdapat dalam lirik lagu *Negaraku*.
 - (b) Apakah kepentingan lagu kebangsaan kepada sesebuah negara?
 - (c) Bagaimanakah anda menghayati lirik lagu *Negaraku* dalam kehidupan harian?



Sumber: Malaysia. Arkib Negara Malaysia, 2006. *Arkib Warisan Eksklusif*. Kuala Lumpur: Utusan Publications & Distributors Sdn. Bhd.

6. Soalan yang berikut berdasarkan petikan di bawah.

Parti-parti politik itu walaupun mempunyai fahaman yang berlainan dengan Perikatan, tetapi mereka bertujuan sama, iaitu memperjuangkan kemerdekaan Tanah Melayu.

(Tunku Abdul Rahman)

- (a) Pada pendapat anda, mengapakah Tunku Abdul Rahman memberikan ucapan sedemikian?
- (b) Apakah sifat mulia Tunku Abdul Rahman berdasarkan ucapan ini?
- (c) Mengapakah semua parti politik perlu meraikan Hari Kemerdekaan negara kita tanpa mengira ideologi masing-masing?
- (d) Bagaimanakah anda boleh memainkan peranan untuk menggerakkan masyarakat meraikan Hari Kemerdekaan negara?

7. Gambar menunjukkan peristiwa yang berlaku pada malam 31 Ogos 1957.

- (a) Ceritakan detik Perisytiharan Kemerdekaan pada 31 Ogos 1957.
- (b) Apakah yang dapat anda tafsirkan melalui gambar A dan gambar B?
- (c) Bagaimanakah anda dapat menjiwai detik bersejarah di sebelah?



Gambar A
Menurunkan bendera Union Jack.



Gambar B
Menaikkan bendera Persekutuan Tanah Melayu.



Nilai, Patriotisme dan Iktibar

- Kita hendaklah menghargai pejuang terdahulu yang berusaha untuk menebus maruah negara yang dijajah oleh kuasa luar.
- Kemerdekaan negara yang dicapai dengan rundingan tanpa pertumpahan darah memperlihatkan kebijaksanaan pemimpin negara dalam usaha mencorakkan masa depan negara dengan harmoni.
- Permuafakatan, toleransi dan sayang-menyayangi antara kaum sejak sekian lama perlu dipertahankan agar kedaulatan negara terus berkekalan.

Diri dan keluarga

Bersyukur dengan perjuangan generasi terdahulu yang sanggup berkorban untuk kesejahteraan dan kemakmuran generasi kini dan akan datang.

Negara

Tanggungjawab mengekalkan kedaulatan negara merupakan agenda negara yang perlu ada pada setiap jiwa warganegara Malaysia.



Anggota keselamatan sentiasa bersedia sedia mempertahankan negara daripada ancaman musuh.

Sumber: Pusat Maklumat Utusan dan Unit Foto Utusan Melayu (M) Bhd.

BIBLIOGRAFI

- A. Rahim Abdullah, 2019. *Pungguk Nasionalis dan Pemikir Melayu*. Kuala Lumpur: Dewan Bahasa dan Pustaka.
- Abd. Manaf Ahmad, 2009. *Kontrak Sosial*. Kuala Lumpur: Utusan Publications & Distributors Sdn. Bhd.
- Abdullah Zakaria Ghazali 2008. "Raja, Negeri dan Perlembagaan" dlm. Sivachandralingam Sundara Raja (ed.) *Sejarah Masih Relevan*. Shah Alam: Karisma Publication, hlm 24.
- Abdul Halim Ramli, 2015. *Perlembagaan Malaysia, Isu dan Persoalan Perhubungan Kaum*. Kuala Lumpur: Dewan Bahasa dan Pustaka.
- Abdul Latif Abu Bakar (ed.), 2013. *Gerakan Patriotisme dan Kebangsaan dalam Peradaban Malaysia*. Tanjung Malim: Universiti Pendidikan Sultan Idris.
- Abdul Rahman Haji Ismail, 1995. "Nasionalisme Melayu dan Nasionalisme Setengah Melayu: Satu Perbincangan Tentang Soal Permulaannya" dlm. Abu Talib dan Cheah Boon Kheng. *Isu-isu Pensejarahan (Esei Penghargaan kepada Dr. R. Suntharalingam)*. Pulau Pinang: Penerbit Universiti Sains Malaysia.
- Abdul Rahman Haji Ismail (Penyl.), 2007. *Malaysia: Sejarah Kenegaraan dan Politik*. Kuala Lumpur: Dewan Bahasa dan Pustaka.
- Abdul Rahman Haji Ismail dan Azmi Arifin (ed.), 2016. *Sejarah Malaysia: Wacana Kedaulatan Bangsa, Kenegaraan dan Kemerdekaan*. Pulau Pinang: Penerbit Universiti Sains Malaysia.
- Abdul Rahman Haji Ismail dan Mahani Musa, 2011. *Akhbar dan Tokoh Persuratan Malaysia Kurun ke-20*. Pulau Pinang: Penerbit Universiti Sains Malaysia.
- Abdul Rahman Haji Ismail, Azmi Arifin dan Nazarudin Zainun, 2006. *Nasionalisme dan Revolusi di Malaysia dan Indonesia*. Pulau Pinang: Penerbit Universiti Sains Malaysia.
- Abu Abd Al-Halim, 2014. *Ketenteraan dan Peperangan Senjata, Taktikal dan Teknologi*. Kuala Lumpur: Dewan Bahasa dan Pustaka.
- Abu Hassan Sham dan Mariyam Salim, 1995. *Sastera Undang-Undang*. Kuala Lumpur: Dewan Bahasa dan Pustaka.
- Abu Talib Ahmad, 2017. *Sejarah Tanah Besar Asia Tenggara. Edisi Kedua*. Kuala Lumpur: Dewan Bahasa dan Pustaka.
- Ahmad Fazwi Mohd. Basri, Mohd. Fo'ad Sakdan, Azami Man, 2002. *Sejarah Tingkatan 1*. Kuala Lumpur: Dewan Bahasa dan Pustaka.
- Ahmad Ibrahim, Ahilemah Joned, 2015. *Sistem Undang-undang di Malaysia*. Kuala Lumpur: Dewan Bahasa dan Pustaka.
- Ahmad Kamal Arifin Mohd. Rus. "Perang Dunia Pertama dalam Sejarah Tanah Melayu: Analisis Terpilih Mengenai 'Penglibatan' Negeri-Negeri Melayu Bersekutu, 1914–1918" dlm. *Jurnal Sejarah*, Vol. II No. II, hlm. 17–39, 2003.
- Ahmad Kamal Ariffin Mohd Rus dan Noor Ain Mat Noor, 2015. *Dasar dan Tadbir dalam Sejarah*. Kuala Lumpur: Penerbit Universiti Malaya.
- Ahmat Adam, 2014. *Melayu Nasionalisme Radikal dan Pembinaan Bangsa*. Kuala Lumpur: Penerbit Universiti Malaya.
- Albert Lau, 1991. *The Malayan Union Controversy 1942–1948*. Singapura: Oxford University Press Pte. Ltd.
- Anbalakan K., 2016. *Identiti India di Malaysia*. Pulau Pinang: Penerbit Universiti Sains Malaysia.
- Anuar Abdullah, 2004. *Biografi Dato' Onn Hidup Melayu*. Bangi: Penerbit Universiti Kebangsaan Malaysia.
- Ariffin Omar, 2015. *Bangsa Melayu, Konsep Bangsa Melayu dalam Demokrasi dan Komuniti, 1945–1950*. Selangor: Strategic Information and Research Development Centre, Penang Institute.
- Azharudin Mohamed Dali, 2015. *Tamadun India*. Kuala Lumpur: Dewan Bahasa dan Pustaka.
- Azharudin Mohamed Dali, Ridzuan Hasan dan Muslimin Fadzil, 2018. *Sejarah Tingkatan 3*. Kuala Lumpur: Dewan Bahasa dan Pustaka.
- Azima Abdul Manaf, 2017. *Makna Pemilikan dan Pensempadanan Tanah Adat*. Bangi: Penerbit Universiti Kebangsaan Malaysia.
- Azman Md Zain dan Mahyuddin Abu Bakar. "Pemikiran Politik Sayyid Jamal al-Din al-Afghani Mengenai Konsep Pembinaan Peradaban Ummah & Respons Masyarakat Terhadapnya" dlm. *MALIM: Jurnal Pengajian Umum Asia Tenggara*, 8, 2007.
- Azmi Arifin dan Abdul Rahman Haji Ismail (ed.), 2016. *Di Sebalik Tabir Sejarah Politik Malaysia 1945–1957*. Pulau Pinang: Penerbit Universiti Sains Malaysia.
- Bob Reece, 1998. *Masa Jepun: Sarawak Under The Japanese 1941–1945*. Kuching: Sarawak Literary Society.
- Chavan, R.S., 1973. *Nationalism in Asia*. New Delhi: Streling Publisher.
- Cheah Boon Kheng, 2003. *The Encyclopedia of Malaysia, Early Modern History*. Kuala Lumpur: Didier Millet.
- Cheah Boon Kheng, 2017. *Red Star Over Malaya: Resistance and Social Conflict During and After the Japanese Occupation, 1941–1946*. Edisi keempat. Singapura: NUS.
- Cindy Adams, 2007. *Bung Karno Penyambung Lidah Rakyat Indonesia*. Yayasan Bung Karno.
- Duncan Hill (ed.), 2009. *Chronicle of War 1914 to the Present Day*. Herfordshire. United Kingdom: Transatlantic Press.
- Eko Prayitno Joko, Zaini Othman dan Saat Awg Damit, 2018. *Gerakan Berpolitik Bumiputera Islam di Sabah (1938–1963)*. Kota Bharu: Kedai Hitam Putih.



- Fernando, J.M., 2002. *The Making of The Malayan Constitution*. MBRAS Monograph No.31.2002.
- Fernando, J.M., 2009. *The Alliance Road to Independence*. Kuala Lumpur: Penerbit Universiti Malaya.
- Fernando, J.M., 2014. *Perkembangan Persekutuan: Perbandingan antara Malaysia dengan Amerika Syarikat*. Kuala Lumpur: Penerbit Universiti Malaya.
- Fernando, J.M., Zulkanain Abdul Rahman dan Abdullah Zakaria Ghazali, 2013. *E.E.C. Thuraisingham A Malaysian Patriot*. Kuala Lumpur: Penerbit Universiti Malaya.
- Ghazali Shafie, 2001. *Malay Nationalism and Globalisation*. Bangi: Penerbit Universiti Kebangsaan Malaysia.
- Gullick J.M, 1988. *Indigenous Political Systems of Western Malaya*. London, Atlantic Highlands, New Jersey: The Athlone Press.
- Gurchan Singh, 1982. *Singa, The Lion of Malaya: Being the Memoirs of Gurchan Singh*. Petaling Jaya: Eastview.
- Halal Ismail, Ab. Rashid Mohamad dan Selamat Sainayunie, 2004. *Sejarah Bergambar Institusi Polis di Malaysia*. Edisi kedua. Selangor: Muzium PDRM.
- Hans Kohn, 1961. *The Idea of Nationalism*. New York: Macmillan Pub. Co.
- Hashim Fauzy Yaacob, 2013. *Kedudukan Orang Melayu Sarawak di Bawah Penjajahan British 1946–1963*. Kuala Lumpur: Dewan Bahasa dan Pustaka.
- Heng Pek Koon, 1988. *Chinese Politics in Malaysia: A History of the Malaysia Chinese Association*. Singapura: Oxford University Press.
- Ho Hui Ling, 2004. *Darurat 1948–1960: Keadaan Sosial di Tanah Melayu*. Kuala Lumpur: Penerbit Universiti Malaya.
- Ho Hui Ling, 2015. *Pembanterasan Komunis di Tanah Melayu*. Kuala Lumpur: Penerbit Universiti Malaya.
- Ian Ward dan Ralph Modder, 1991. *Battlefield Guide to the Japanese Conquest of Malaya and Singapore, December 1941– February 1942*. United Kingdom: Ashgate Publishing.
- Ibrahim Mahmood, 1981. *Sejarah Perjuangan Bangsa Melayu*. Kuala Lumpur: Penerbitan Pustaka Antara.
- Ishak Saat, 1964. *Malaysia 1945–2000*. Kuala Lumpur: Utusan Publications & Distributors Sdn. Bhd.
- Ismail Said, 2008. *Dr. Burhanuddin al-Helmi: Pejuang Melayu Sejati*. Shah Alam: Karisma Publications Sdn. Bhd.
- Ismail Yusoff, 2004. *Politik dan Agama di Sabah*. Bangi: Penerbit Universiti Kebangsaan Malaysia.
- Ja'afar Onn, 2007. *UMNO dan Malayan Union*. Selangor: MPH Group Publishing Sdn. Bhd.
- Jelani Harun, 2008. *Undang-Undang Kesultanan Melayu dalam Perbandingan*. Pulau Pinang: Penerbit Universiti Sains Malaysia.
- Jelani Harun, 2009. *Bustan al-Salatin: A Malay Mirror for Rulers*. Pulau Pinang: Penerbit Universiti Sains Malaysia.
- John R. Clammer, 1980. *Straits Chinese Community*. Singapura: Singapore University Press.
- K.J. Ratnam, 1969. *Paham Perkauman dan Proses Politik di Malaya*. Diterjemah oleh Kassim Ahmad. Kuala Lumpur: University Malaya Press.
- Kalthom Hussain, 2015. *Razak Sensei Pemangkin Jalinan Malaysia-Jepun*. Kuala Lumpur: Dewan Bahasa dan Pustaka.
- Khasnor Johan, et al., 1996. *Sejarah Peradaban Dunia*. Kuala Lumpur: Dewan Bahasa dan Pustaka.
- Khoo Kay Kim. "Nasionalisme dan Sastera Sebelum Perang Dunia II" dlm. *Dewan Sastera*, 15 Ogos 1984.
- Khoo Kay Kim. (ed.), 1985. *Sejarah Masyarakat Melayu Moden*. Kuala Lumpur: Penerbit Universiti Malaya.
- Kua Kia Soong, 2011. *Patriots & Pretenders: The Malayan Peoples' Independence Struggle*. Selangor: SUARAM.
- Liaw Yock Fang, 1976. *Undang-Undang Melaka (The Law of Malacca)*. The Hague: Martinus Nijhoff.
- M. Rajendran, 1998. *Sejarah Jepun*. Kuala Lumpur: Penerbitan Arenabuku.
- Malaysia. Arkib Negara Malaysia, 2006. *Arkib Warisan Eksklusif*. Kuala Lumpur: Utusan Publications & Distributors Sdn. Bhd.
- Malaysia. Arkib Negara Malaysia, 2007. *Merintis Denai Demokrasi*. Kuala Lumpur: Arkib Negara Malaysia.
- Malaysia. Jabatan Warisan Negara, 2007. *Merdeka Obor Satu Perjuangan*. Kuala Lumpur: Jabatan Warisan Negara.
- Malaysia. Kementerian Kebudayaan, Kesenian dan Pelancongan dan Jabatan Muzium dan Antikuiti, 2003. *Di Atas Runtuhan Kota Melaka Kita Dirikan Negara*. Kuala Lumpur: Kementerian Kebudayaan, Kesenian dan Pelancongan dan Jabatan Muzium dan Antikuiti.
- Mandela, Nelson, 1994. *Long Walk to Freedom*. Diterjemahkan oleh Alina Abdullah. Selangor: IBDE Ilham Sdn. Bhd. (*Jalan Berlaku Menuju Kebebasan*).
- Masariah Mispari. 2003. *Sejarah Tingkatan 2*. Kuala Lumpur: Dewan Bahasa dan Pustaka.
- Mashitah Sulaiman, 2004. *Islam dan Pembinaan Peradaban Turki Moden Melalui Proses Politik*. Kuala Lumpur: Penerbit Universiti Malaya.
- Mazlan Nordin, 2009. *Tokoh Akhbar Melayu*. Bangi: Penerbit Universiti Kebangsaan Malaysia.
- Mohd Zamberi Abdul Malek, 2009. *Harimau Malaya: Biografi Tengku Mahmood Mahyiddeen*. Bangi: Penerbit Universiti Kebangsaan Malaysia.
- Mohamad Idris Saleh, Che Su Mustaffa, Fuziah Shaffie, 1994. *Sejarah Pembangunan Bangsa dan Negara*. Kuala Lumpur: Utusan Publications and Distributors Sdn. Bhd.



Bibliografi

INDEKS

A.M. Soosay 41
Abdul Rahim Kajai 38-39
Abdul Razak Hussein 206-207, 216
Abdul Wahab Abdul Aziz 102, 186
Ahmad Boestamam 33, 184, 216
akhbar 36, 38
All Malaya Council of Joint Action 128, 186
Angkatan Pemuda Insaf 172, 184
Barisan Pemuda Sabah 116, 185
British Military Administration 94-95, 102, 114
Burhanuddin al-Helmi 23, 33, 184, 186
Cession Bill 108
darurat 148, 162-163
dasar pendudukan Jepun 70-71
E.E.C. Thuraisingham 43, 174-175, 216
empayar Uthmaniyah 27, 54
Force 136 76-77
gabungan PUTERA-AMCJA 128-19
gerakan Islah 27
gerakan Pan-Islamisme 27
golongan intelektual 36, 42
golongan nasionalis Melayu radikal 128-129
H.S. Lee 185, 216
Harold MacMichael 98, 102
Hizbul Muslimin 173
Hukum Kanun Melaka 10
idea negara merdeka 172
Imam Suhaili Yaakub 116, 185
Independence of Malayan Party 173, 184
Ishak Haji Muhammad 33, 184
Jawatankuasa Hubungan Antara Kaum 137, 174, 176
Jawatankuasa Kerja 126
John Thivy 128
Jose Rizal 28
jus soli 135, 223
kabinet pertama Persekutuan Tanah Melayu 206
kemunculan gerakan nasionalisme 34
kesan kemerdekaan 242-245
Kesatuan Melayu Muda 40, 172
Kesatuan Melayu Singapura 40
Kesultanan Melayu Melaka 6, 8
Konvensyen Kebangsaan 187
lambang kebesaran 7
Leong Yew Koh 206-207
Mahathir Mohamad 234-235
Majlis Perundangan Persekutuan 204
Maktab Melayu Kuala Kangsar 37
Maktab Perguruan Sultan Idris 37
Malayan Chinese Association 161, 173, 185
Malayan Indian Congress 173, 185
Malayan People's Anti-Japanese Army 75, 147

Malayan Union 96-97, 100-101
nasionalisme 22, 24, 26, 33, 102
negara bangsa 4-6
Ong Yoke Lin 206
Onn Jaafar 175, 178, 184, 223
Operasi Semut 79
Parti Islam Se-Tanah Melayu 173, 184
Parti Kebangsaan Melayu Labuan 81, 173, 185
Parti Kebangsaan Melayu Malaya 172, 184
Parti Komunis Malaya 75, 84, 147, 150
Parti Negara 184, 216, 223
pasukan keselamatan 152-155
peluasan kuasa Jepun 64-66
pemasyhuran kemerdekaan 236-239
Pembesar Empat Lipatan 8
penyerahan Sarawak 107-109
Perang Dunia Kedua 58, 60, 64, 66, 82
Perang Dunia Pertama 54, 56
Pergerakan Pemuda Melayu 172, 184
peristiwa bersejarah 240-241
Perjanjian Persekutuan Tanah Melayu 1948 130-132, 134
Perlembagaan Persekutuan Tanah Melayu 1957 224
Perlembagaan Rakyat 130-131
Persatuan Kebangsaan Melayu Sarawak 172, 184
Persaudaraan Sahabat Pena 40, 116
Persekutuan Tanah Melayu 126
pilihan raya 196-198, 203
prinsip kedaulatan 246-247
Raja-raja Melayu 85, 98-99, 100, 136
Rancangan Briggs 157
Rundingan Baling 160
rundingan kemerdekaan 218
Sistem Ahli 178-179
Sistem Pendidikan Kebangsaan 180
Suruhanjaya Perlembagaan Persekutuan Tanah Melayu 220-222
Syed Sheikh al-Hadi 33, 36
Tan Cheng Lock 41, 175, 184, 186-187
Tunku Abdul Rahman 187, 199, 205, 216, 219
Undang-Undang Laut Melaka 11
United Malays National Organisation 106, 184
V.T. Sambanthan 206-207
Vyner Brooke 92, 108-109
wakil kerajaan British 98, 126
wakil Raja-raja Melayu 126-127, 216, 218
Zainal Abidin Ahmad (Za'ba) 33, 42, 102
Zakaria Gunn 81, 185



Senarai Jawapan